



CROSSTREK

e-BOXER

Supplément du Manuel du propriétaire relatif au système d'infotainment SUBARU d'origine



Avant-propos

Ce supplément contient des explications et des instructions permettant d'utiliser correctement les systèmes suivants.

- Système de navigation
- Système audio/visuel
- Système mains-libres
- Applications

Si votre véhicule est équipé de l'un des systèmes mentionnés ci-dessus, veuillez lire attentivement les informations contenues dans ce supplément.

Si vous cédez le véhicule à une autre personne, veillez à lui laisser ce supplément ainsi que le manuel du propriétaire à l'intérieur du véhicule.

Les informations, caractéristiques et illustrations contenues dans ce supplément du manuel d'utilisation sont à jour à la date d'impression du manuel.

SUBARU CORPORATION se réserve le droit de modifier les caractéristiques techniques et la présentation à tout moment sans préavis et sans encourir l'obligation d'effectuer des modifications identiques ou similaires sur les véhicules vendus précédemment.

Le présent supplément au manuel du propriétaire s'applique à tous les modèles et traite tous les équipements, y compris les options installées par le fabricant. Cela signifie que des informations peuvent y être comprises et concerner des dispositifs qui ne sont pas installés dans votre véhicule.

Sachez qu'il peut arriver dans certains cas que le présent supplément du manuel d'utilisation soit différent dans son contenu de ce qu'affiche le système, notamment après que le logiciel du système ait été mis à jour ou que les caractéristiques techniques aient été modifiées.

Reportez-vous à la P.14 pour des informations détaillées sur chaque modèle.



SUBARU STARLINK est le « système de connectivité embarqué » équipé sur une sélection de véhicules Subaru.

SUBARU CORPORATION, TOKYO, JAPAN

« SUBARU » et le logo aux six étoiles sont des marques déposées de SUBARU CORPORATION.

©Copyright 2024, SUBARU CORPORATION

TABLE DES MATIÈRES

1 Guide De Prise En Main Rapide

2 Fonction De Base

3 Réglages

4 Téléphone

5 Applications

6 Audio

7 Système De Navigation (Selon modèles)

8 Système De Reconnaissance Vocale

9 Annexe/Que Faire Si.../Index

<ul style="list-style-type: none"> · Types De Systèmes... 14 · Système Avec Double Affichage 7,0 Pouces... 15 · Système Avec Affichage 11,6 Pouces/Système Avec Affichage 11,6 Pouces Et Navigation... 37 	13
<ul style="list-style-type: none"> · Informations De Base À Lire Avant La Première Utilisation... 64 	63
<ul style="list-style-type: none"> · Enregistrement D'un Téléphone/Dispositif Bluetooth Pour La Première Fois... 76 · Enregistrement D'un Téléphone/Dispositif Bluetooth... 80 · Paramètres De Téléphone... 79 · Paramétrage Des Profils Conducteur... 88 · Paramètres Généraux... 91 · Paramètres De Son... 98 · Paramètres Radio... 99 	75
<ul style="list-style-type: none"> · Passer Un Appel Sur Le Téléphone Bluetooth... 108 · Recevoir Un Appel Sur Le Téléphone Bluetooth... 111 · Parler Sur Le Téléphone Bluetooth... 112 · Fonction De Messagerie Du Téléphone Bluetooth*... 115 	103
<ul style="list-style-type: none"> · Apple CarPlay... 125 · Android Auto... 129 	121
<ul style="list-style-type: none"> · Fonction De Base... 134 · Fonctionnement De La Radio... 141 · Fonctionnement Des Médias... 148 · Télécommandes Du Système Audio/Visuel... 165 	133
<ul style="list-style-type: none"> · Mise À Jour Des Cartes SUBARU... 174 · Écran De Carte... 177 · Écran De Menu Principal... 184 · Guidage D'itinéraire... 193 · Paramétrage... 200 	173
<ul style="list-style-type: none"> · Fonctionnement Du Système De Reconnaissance Vocale... 206 	205
<ul style="list-style-type: none"> · Guide De Dépannage... 223 · Index... 234 	213

* : Cette fonction est indisponible dans certains pays/certaines zones.

INTRODUCTION

Les symboles décrits ci-dessous figurent dans ce manuel d'instructions ainsi que sur l'appareil lui-même pour garantir son utilisation correcte et en toute sécurité et pour prévenir toute blessure ou dommage matériel. Assurez-vous que vous comprenez le sens de ces symboles avant de lire le reste du manuel.

LIRE PRÉALABLEMENT

Nous vous recommandons d'attendre que le positionnement se stabilise avant de commencer à conduire.

Si vous commencez à conduire avant la fin du positionnement, la position sélectionnée peut varier de la position réelle du véhicule.

Les écrans affichés dans ce manuel peuvent être différents des écrans réels suivant le type de données ou la date de création des données cartographiques.

Lors de la création de cartes, des arpentages sont effectués et des données sur les améliorations et la réouverture des routes sont collectées pour fournir les informations les plus précises possible. Cependant, les modifications apportées aux routes, aux noms de lieu et aux installations peuvent avoir lieu à tout moment. C'est pourquoi nous ne pouvons garantir que les données cartographiques ne contiennent pas d'erreurs de position, de configuration ni de nom de routes, ni non plus de nom d'installations.

Les informations contenues dans ce manuel qui doivent être respectées pour l'appareil et les informations utiles à savoir sont indiquées comme suit.

AVERTISSEMENT

Ce symbole indique une situation qui, si elle n'est pas correctement gérée à cause du non-respect des informations écrites, risque d'entraîner des blessures graves, voire mortelles.

ATTENTION

Ce symbole indique une situation qui, si elle n'est pas correctement gérée à cause du non-respect des informations écrites, risque d'entraîner des blessures ou des dommages matériels.

REMARQUE

Des informations utiles pour l'utilisateur sont décrites.

SYMBOLES UTILISÉS DANS LES ILLUSTRATIONS

Symbole de sécurité



Le cercle barré signifie « Ne pas », « Ne pas faire cela » ou « Ne pas laisser cela se produire ».

Flèches indiquant des opérations



 Indique l'action (sélectionner, tourner, etc.) à effectuer pour actionner des commandes et autres dispositifs.

PRÉCAUTIONS D'UTILISATION

AVERTISSEMENT

L'unité principale requiert une alimentation électrique de 12 V CC. L'unité principale ne doit pas être installée dans un véhicule ne disposant pas d'un système d'alimentation de 12 V avec une borne négative reliée à la terre. Une installation autre que celle visée peut gravement endommager l'unité principale et provoquer un choc électrique ou entraîner des blessures graves chez les utilisateurs.

Même lorsque vous utilisez le guidage d'itinéraire du système de navigation, assurez-vous de conduire en respectant le code de la route. Si vous conduisez en suivant uniquement le guidage d'itinéraire du système de navigation, vous risquez de violer le code de la route et de provoquer un accident de la circulation.

Par mesure de sécurité, le conducteur ne doit pas actionner le système de navigation pendant la conduite. L'actionnement du système de navigation pendant la conduite peut entraîner une manœuvre accidentelle du volant et provoquer un accident. Avant d'actionner le système de navigation, arrêtez le véhicule. En outre, ne regardez pas l'écran pendant que vous conduisez, car cela peut s'avérer dangereux (ETC). Une inattention quant aux conditions de circulation devant vous peut provoquer un accident.

Pendant la conduite, le conducteur ne doit pas effectuer d'opérations telles que le réglage du volume. Une inattention quant aux conditions de circulation devant vous peut provoquer un accident. Par conséquent, assurez-vous d'arrêter le véhicule dans un endroit sûr avant d'effectuer l'opération.

Le conducteur ne doit pas effectuer d'opérations telles que l'ajout d'un lieu ou le réglage de la mémoire pendant la conduite. Une inattention quant aux conditions de circulation devant vous peut provoquer un accident. Par conséquent, assurez-vous d'arrêter le véhicule dans un endroit sûr avant d'effectuer l'opération.

Avant de visionner une vidéo, assurez-vous d'arrêter le véhicule dans un endroit sûr et de serrer le frein de stationnement. Par mesure de sécurité, les vidéos ne doivent pas être visionnées pendant que vous conduisez.

Par mesure de sécurité, n'utilisez jamais de téléphone portable pendant que vous conduisez.

Ne démontez pas et ne modifiez pas l'appareil. Cela risquerait de provoquer un accident, un incendie ou un choc électrique.

Ne laissez pas de l'eau ni des corps étrangers pénétrer dans les pièces internes de l'appareil. Cela risquerait de dégager de la fumée ou de provoquer un incendie ou un choc électrique.

N'utilisez pas l'appareil lorsqu'il ne fonctionne pas correctement, par exemple, lorsque l'écran ne s'allume pas ou qu'aucun son n'est émis. Cela risquerait de provoquer un accident, un incendie ou un choc électrique.

Remplacez toujours les fusibles par des fusibles de même capacité (ampérage). L'utilisation d'un fusible de capacité supérieure aux spécifications risquerait de provoquer un incendie.

Si un corps étranger ou de l'eau pénètre dans l'appareil, il risque de se dégager de la fumée ou une odeur étrange. Dans ce cas, arrêtez immédiatement d'utiliser l'appareil et contactez votre concessionnaire SUBARU. Si vous continuez à utiliser l'appareil dans ces conditions, cela risque de provoquer un accident, un incendie ou un choc électrique.

En cas d'orage, ne touchez pas la ligne d'antenne ni l'appareil. La foudre risque de provoquer un choc électrique.

Ne stationnez pas ou n'arrêtez pas le véhicule dans des zones interdites pour utiliser l'appareil.

Si les rayons directs du soleil frappent l'intérieur du véhicule, le produit peut réfléchir la lumière. Soyez très prudent lorsque vous conduisez.

N'utilisez jamais d'écouteurs ni de casque lorsque vous conduisez. Si vous conduisez sans pouvoir entendre les bruits à l'extérieur du véhicule, un accident de la circulation risque de se produire.

ATTENTION

Il est possible d'utiliser l'appareil lorsque le contacteur d'allumage est positionné sur « ACC » ou sur « ON ». Cependant, afin de protéger la batterie, démarrez le moteur avant d'utiliser l'appareil.

N'utilisez pas l'appareil ailleurs que dans un véhicule. Sinon, cela risquerait de provoquer une électrocution ou d'autres blessures.

Lorsque vous conduisez, baissez suffisamment le volume pour pouvoir entendre les bruits extérieurs. Si vous conduisez sans pouvoir entendre les bruits à l'extérieur du véhicule, un accident risque de se produire.

Faites attention au volume lorsque vous allumez l'appareil. L'émission brusque de sons forts lorsque vous allumez l'appareil risque d'altérer votre ouïe.

N'appuyez pas fort sur l'affichage. Cela risque d'entraîner un dysfonctionnement.

Ne touchez pas les pièces chaudes de l'appareil. Les pièces chaudes risquent de vous brûler.

N'utilisez pas l'appareil en cas d'anormalité, comme une rupture ou une distorsion du son. Cela risquerait de provoquer un incendie.

L'utilisation de l'appareil à des températures extrêmement fortes ou faibles risque d'entraîner une opération erronée ou un dysfonctionnement. En particulier, la température à l'intérieur du véhicule peut souvent beaucoup monter en été. Rafraîchissez le véhicule, par exemple, en ouvrant une vitre, avant d'utiliser l'appareil.

Faites attention si un objet métallique ou de l'eau pénètre dans l'appareil ou si l'appareil est exposé à un fort impact, car cela risque d'entraîner un dysfonctionnement.

Il se peut que les boutons tactiles de l'écran d'affichage ne fonctionnent pas correctement en cas de formation de condensation à l'intérieur. Dans ce cas, ne tentez pas d'actionner les commandes tant que la condensation n'a pas disparu.

Si du jus de fruit ou un liquide similaire est renversé sur l'affichage, essuyez-le immédiatement. Sinon, cela risque de provoquer un dysfonctionnement du produit.

L'écran se tâche facilement (traces de doigts) et a tendance à attirer la poussière. Il est donc nécessaire de le nettoyer de temps en temps. Pour le nettoyer, coupez le contact et essuyez légèrement l'écran à l'aide d'un chiffon doux et sec. Pour ôter la saleté, imbitez un chiffon doux de détergent neutre et essorez-le bien avant d'essuyer l'écran. N'utilisez pas de lingette pour sol humide, de solvant organique (benzène, éthanol, diluant, etc.), d'acide ni d'alkali. L'utilisation de tels agents entraîne la détérioration de l'écran. En outre, ne heurtez pas l'écran et ne le frottez pas avec des objets durs.

REMARQUE

SUBARU CORPORATION décline toute responsabilité en cas de dommages subis par l'acheteur ou par une tierce partie découlant de l'utilisation des données cartographiques.

Nous ne fournissons aucun remplacement ni aucun remboursement en cas d'erreur, quelle qu'elle soit, figurant dans l'affichage ou le contenu des données cartographiques, qu'il s'agisse de fautes d'orthographe, d'omissions ou de positions mal alignées.

SUBARU CORPORATION ne garantit en aucun cas que les fonctions contenues dans les données cartographiques seront adaptées aux objectifs spécifiques de l'acheteur.

La couleur des fonctions qui ne peuvent pas être actionnées pendant la conduite du véhicule est atténuée et leur fonctionnement désactivé. Si vous touchez une commande désactivée, cela peut entraîner l'affichage d'un message d'opération interdite à l'écran.

Lorsque vous utilisez l'appareil pour la première fois après l'avoir acheté, ou lorsque la batterie a été retirée pendant une période prolongée, il se peut que la position actuelle ne s'affiche pas correctement. Attendez quelques instants que le positionnement GPS corrige la position affichée.

Cet appareil est un équipement de précision et les données enregistrées peuvent être perdues à cause de l'électricité statique, d'interférences électriques, de vibrations ou d'autres influences. Pour protéger l'appareil de toute perte de données, nous recommandons de conserver un enregistrement séparé des données que vous enregistrez après l'achat.

L'écran peut être négativement affecté ou perturbé par le bruit si un équipement électrique générant de puissantes interférences électriques est utilisé près du système. Dans ce cas, maintenez l'équipement électrique à distance ou évitez de l'utiliser.

REMARQUE

L'affichage peut sembler plus lumineux lorsque la température est faible ou immédiatement après le démarrage du moteur; il s'agit cependant d'une caractéristique des composants DEL et non d'un défaut. Une fois l'intérieur du véhicule réchauffé, l'affichage retrouve sa luminosité initiale.

Lorsque vous regardez l'écran à travers un matériau polarisé tel que des lunettes de soleil polarisées, l'écran peut être sombre et difficile à voir. Si c'est le cas, regardez l'écran sous des angles différents, réglez les paramètres de l'écran sur l'écran des paramètres généraux ou ôtez vos lunettes de soleil.

Il peut être difficile de voir l'écran si l'affichage est exposé à la lumière du soleil depuis un angle difficile.

Il se peut que l'écran LCD ne fonctionne pas normalement s'il est couvert d'un film protecteur. Ne le recouvrez pas de film protecteur.

Il se peut que l'écran tactile ne fonctionne pas correctement ou qu'il ne réponde pas s'il est utilisé avec des objets et non les doigts (ongles, utilisation avec des gants, stylos, etc.)

Si le système fonctionne de manière inattendue, par exemple, si une zone autre que celle touchée est sélectionnée, ou s'il ne répond pas lorsque vous le touchez, il se peut qu'un autre doigt ou qu'une autre partie de la main soit en contact avec l'affichage.

Les rayures sur la surface de l'écran du système sont faciles à repérer, c'est pourquoi il est recommandé d'utiliser l'écran avec précaution.

Si un périphérique fonctionnant par communication sans fil est installé dans le véhicule, les fonctions utilisant un périphérique Bluetooth, le récepteur radio, le système de navigation, etc., risquent de ne pas fonctionner correctement.

AVANT DE VENDRE LE VÉHICULE OU DE LE METTRE AU REBUT

Les informations enregistrées dans le système peuvent inclure des données personnelles. Lorsque vous vous séparez de votre véhicule, veuillez à initialiser le système. (**Factory Data Reset**

(Réinitialisation aux paramètres par défaut) : →P.91)

Il est cependant possible que l'initialisation effectuée par l'utilisateur ne permette pas de supprimer complètement les données personnelles. Pour supprimer complètement les données personnelles, contactez votre concessionnaire SUBARU.

CONSIGNES DE SÉCURITÉ (système avec affichage 11,6 pouces/système avec double affichage 7,0 pouces uniquement)



Pour utiliser ce système de la manière la plus sûre possible, suivez tous les conseils de sécurité indiqués ci-dessous.

N'utilisez aucune fonction de ce système si cela vous distrait et vous empêche de conduire en toute sécurité. La première priorité pendant la conduite doit toujours être l'utilisation sûre du véhicule. Pendant la conduite, veuillez à respecter le code de la route.

Avant l'utilisation effective de ce système, apprenez à l'utiliser et familiarisez-vous avec lui. Lisez le manuel dans son intégralité pour vous assurer que vous comprenez parfaitement le système. N'autorisez aucune personne à utiliser ce système avant qu'elle n'ait lu et compris les instructions de ce manuel.

Pour votre sécurité, certaines fonctions peuvent devenir inutilisables pendant la conduite. Les boutons d'écran non disponibles sont grisés.

⚠ AVERTISSEMENT

Par mesure de sécurité, le conducteur ne doit pas actionner le système pendant qu'il/elle conduit. Un manque d'attention à la route et à la circulation peut causer un accident.

CONSIGNES DE SÉCURITÉ (système avec affichage 11,6 pouces et navigation uniquement)



Pour utiliser ce système de la manière la plus sûre possible, suivez tous les conseils de sécurité indiqués ci-dessous.

Ce système est destiné à vous aider à atteindre la destination et, s'il est utilisé correctement, à y parvenir. Le conducteur est le seul responsable de l'utilisation sûre de son véhicule et de la sécurité de ses passagers.

N'utilisez aucune fonction de ce système si cela vous distrait et vous empêche de conduire en toute sécurité. La première priorité pendant la conduite doit toujours être l'utilisation sûre du véhicule. Pendant la conduite, veillez à respecter le code de la route.

Avant l'utilisation effective de ce système, apprenez à l'utiliser et familiarisez-vous avec lui. Lisez le manuel dans son intégralité pour vous assurer que vous comprenez parfaitement le système. N'autorisez aucune personne à utiliser ce système avant qu'elle n'ait lu et compris les instructions de ce manuel.

Pour votre sécurité, certaines fonctions peuvent devenir inutilisables pendant la conduite. Les boutons d'écran non disponibles sont grisés. La sélection de la destination et de l'itinéraire n'est possible que lorsque le véhicule ne se déplace pas.

⚠ AVERTISSEMENT

Par mesure de sécurité, le conducteur ne doit pas actionner le système pendant qu'il/elle conduit. Un manque d'attention à la route et à la circulation peut causer un accident.

Pendant la conduite, assurez-vous de respecter le code de la route et de rester attentif aux conditions de circulation. Si un panneau de signalisation sur la route a été modifié, le guidage d'itinéraire risque de ne pas disposer des informations actualisées telles que le sens d'une rue à sens unique.

Pendant la conduite, écoutez les instructions vocales autant que possible et regardez l'écran brièvement et uniquement lorsqu'il n'y a aucun danger. Toutefois, ne vous fiez pas totalement au guidage vocal. Utilisez-le uniquement à titre de référence. Si le système ne peut pas déterminer la position actuelle correctement, le guidage vocal peut être incorrect, en retard ou ne pas fonctionner du tout.

Les données du système risquent occasionnellement d'être incomplètes. Les conditions de circulation, y compris les restrictions de circulation (interdiction de tourner à gauche, rues barrées, etc.) changent fréquemment. Par conséquent, avant de suivre les instructions du système, vérifiez si l'instruction peut être suivie en toute sécurité et légalité.

Ce système ne peut pas vous avertir sur la sécurité d'une zone, l'état des rues ou la disponibilité des services d'urgence. Si vous n'êtes pas certain de la sécurité d'une zone, ne vous y engagez pas. Ce système ne remplace en aucun cas le jugement personnel du conducteur.

Utilisez ce système uniquement dans des lieux où cela est autorisé. Certains pays ont des lois interdisant l'utilisation d'écrans vidéo et de navigation à côté du conducteur.

COMMENT LIRE CE MANUEL

PARAMÈTRES Bluetooth®

ENREGISTREMENT D'UN TÉLÉPHONE/ DISPOSITIF Bluetooth

1

Il est possible d'enregistrer jusqu'à 7 téléphones/périphériques Bluetooth (système avec affichage 11,6 pouces/système avec affichage 11,6 pouces et navigation) ou jusqu'à 5 téléphones/périphériques Bluetooth (système avec double affichage 7,0 pouces).

Les téléphones (HFP) et les dispositifs (AVP) compatibles Bluetooth peuvent être enregistrés simultanément.

► Système avec affichage 11,6 pouces/système avec affichage 11,6 pouces et navigation

2



1. Sélectionnez .
2. Sélectionnez **Add** (Ajouter).

3



- Si un message apparaît, suivez les consignes données sur l'écran.

3. Suivez les instructions affichées pour utiliser le téléphone/périphérique Bluetooth.



-   : Sélectionnez pour faire défiler les instructions.
- **Cancel** (Annuler): Sélectionnez pour annuler l'enregistrement.
- Pour des détails sur le fonctionnement du téléphone/périphérique Bluetooth, consultez le manuel fourni avec lui.

N°	Nom	Description
1	Description générale du fonctionnement	Une description générale de l'opération est expliquée.
2	Opérations principales	Les étapes d'une opération sont expliquées.
3	Informations supplémentaires	Décrivent des informations supplémentaires concernant le fonctionnement principal.

- Lorsqu'un bouton du panneau doit être sélectionné, les noms de bouton sont affichés sous forme de .
- Lorsqu'un bouton tactile de l'écran doit être sélectionné, les noms de bouton sont affichés sous forme de .

1 Guide De Prise En Main Rapide



Certaines fonctions ne peuvent pas être utilisées pendant la conduite.

Types De Systèmes	14
Système Avec Double Affichage 7,0 Pouces	
Aperçu Des Fonctions	15
Caractéristiques Principales Du Produit	16
Fonction De Base	19
Aperçu Des Touches	19
Écran D'accueil	20
Écran D'informations Sur Le Véhicule/ De Climatisation	22
Couplage Du Système Avec Un Téléphone/ Périphérique Bluetooth	23
Ajout D'un Téléphone/Périphérique Bluetooth	24
Création D'un Profil Conducteur	25
Écran De Téléphone	26
Écran D'applications	29
Écran De Radio	30
Écran De Médias	32
Connexion D'un Périphérique De Stockage USB/ Appareil Portable	33
Écran De Paramètres	34
Commandes Au Volant	36
Commandes Au Volant	36
Système Avec Affichage 11,6 Pouces/ Système Avec Affichage 11,6 Pouces Et Navigation	
Aperçu Des Fonctions	37
Caractéristiques Principales Du Produit	38
Fonction De Base	41
Aperçu	41
Écran D'accueil	42
Couplage Du Système Avec Un Téléphone/ Périphérique Bluetooth	44
Gestion D'un Téléphone/ Périphérique Bluetooth	45
Création D'un Profil Conducteur	46
Écran D'informations Sur Le Véhicule	47
Écran De Téléphone	48
Écran De Carte	52
Écran De Radio	54
Écran De Médias	56
Connexion D'un Périphérique De Stockage USB/ Appareil Portable	57
Écran D'applications	58
Écran De Paramètres	59
Commandes Au Volant	61
Commandes Au Volant	61

TYPES DE SYSTÈMES

Ce manuel du propriétaire décrit les trois types de systèmes suivants.

Système avec double affichage 7,0 pouces

Système audio avec deux écrans tactiles 7,0 pouces

P.15

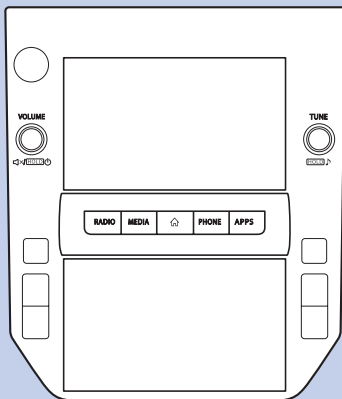

Système avec affichage 11,6 pouces

Système audio avec écran tactile 11,6 pouces

P.37

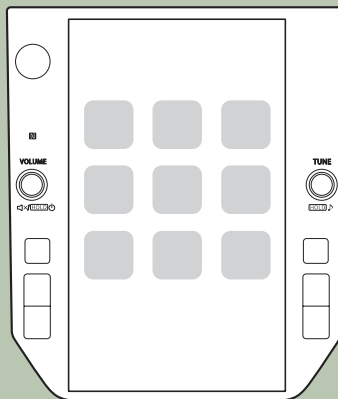

Système avec affichage 11,6 pouces et navigation

Système audio avec écran tactile 11,6 pouces et système de navigation

P.37

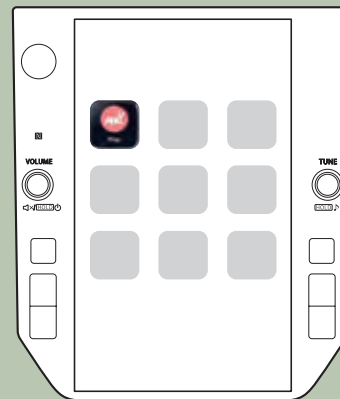

Ces illustrations s'appliquent aux véhicules avec conduite à gauche.

La position et la forme des boutons sont différentes pour les véhicules avec conduite à droite.

APERÇU DES FONCTIONS

APERÇU DES FONCTIONS

Caractéristiques : - **Deux écrans tactiles
7,0 pouces**

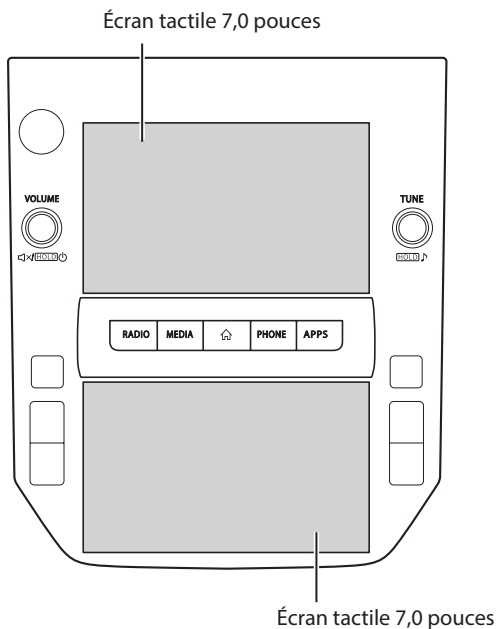

» FONCTIONS PRINCIPALES

Jumelage (Bluetooth 4.2)	P.23
Apple CarPlay	P.125
Android Auto	P.129
Radio AM/FM	P.30
Fonctionnement des médias	USB : P.148 iPod/iPhone : P.151 Audio Bluetooth : P.153 AUX : P.157
Téléphone	P.26
Système de reconnaissance vocale	P.206
Verrouillage du code PIN	P.18
Commandes au volant	P.36
Caméra de vue arrière	Reportez-vous au manuel du propriétaire du véhicule.
Paramètres/informations véhicule	
Commandes de climatisation	

CARACTÉRISTIQUES PRINCIPALES DU PRODUIT

Adoption d'une interface utilisateur graphique intuitive et simple d'utilisation, ressemblant à celle des smartphones



Affichage lié au combiné d'instruments

L'appareil est doté de deux écrans tactiles 7,0 pouces. Les informations peuvent être affichées de manière parfaitement synchronisée entre ces deux écrans et l'écran du combiné d'instruments.

Fonction d'affichage de la description des fonctions

Vous pouvez afficher la description des fonctions ou des conseils d'utilisation lorsque l'icône ⓘ apparaît à côté du nom d'une fonction.



Disposition personnalisée de l'écran d'accueil P.72

Les fonctions et les opérations fréquemment utilisées peuvent être ajoutées sur l'écran d'accueil.

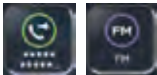
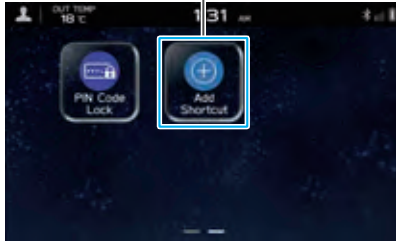

Exemple : Pour appeler des numéros de téléphone spécifiques, écouter des stations radio FM, etc.

Vous pouvez modifier l'emplacement des touches d'écran en les maintenant sélectionnées et en les faisant glisser jusqu'à la position souhaitée.

Apple CarPlay/Android Auto

La compatibilité Apple CarPlay et Android Auto permet d'accéder à des fonctions telles que les cartes, les appels téléphoniques et la musique.

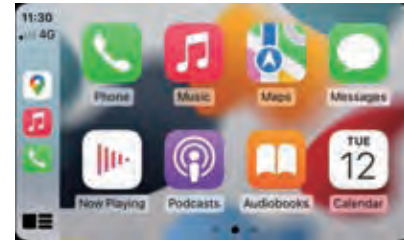

P.125

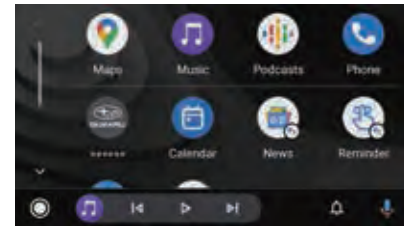

P.129

Jumelage du système et d'un téléphone/périphérique Bluetooth P.23

Les fonctions telles que l'option mains libres et les applications peuvent être utilisées en connectant le système à des téléphones/périphériques Bluetooth sans fil.



Verrouillage du code PIN

Le verrouillage du code PIN permet de restreindre l'utilisation du système lorsque vous faites appel aux services d'un voiturier, afin d'empêcher l'accès de personnes non autorisées aux données personnelles enregistrées dans le système.

Pour activer/désactiver le verrouillage du code PIN, entrez un mot de passe pré-réglé par l'utilisateur.

Reportez-vous au manuel du propriétaire du véhicule.

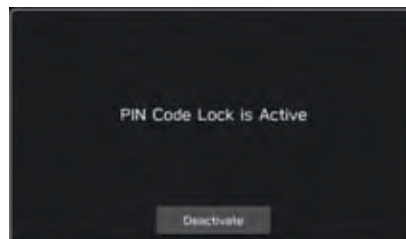

FONCTION DE BASE

APERÇU DES TOUCHES

ÉCRAN TACTILE

Les opérations sont effectuées en appuyant directement avec le doigt sur l'écran tactile. P.66



Tournez la molette pour régler le volume.



Appuyez sur la molette pour activer/désactiver la mise en sourdine.

Maintenez la molette enfoncée pour éteindre le système audio/visuel. Pour allumer le système audio/visuel, maintenez à nouveau la molette enfoncée ou appuyez sur .

Maintenez la molette enfoncée pendant au moins 10 secondes pour réinitialiser le système si les écrans tactiles ne réagissent plus en cours de fonctionnement ou si une autre erreur de système se produit.

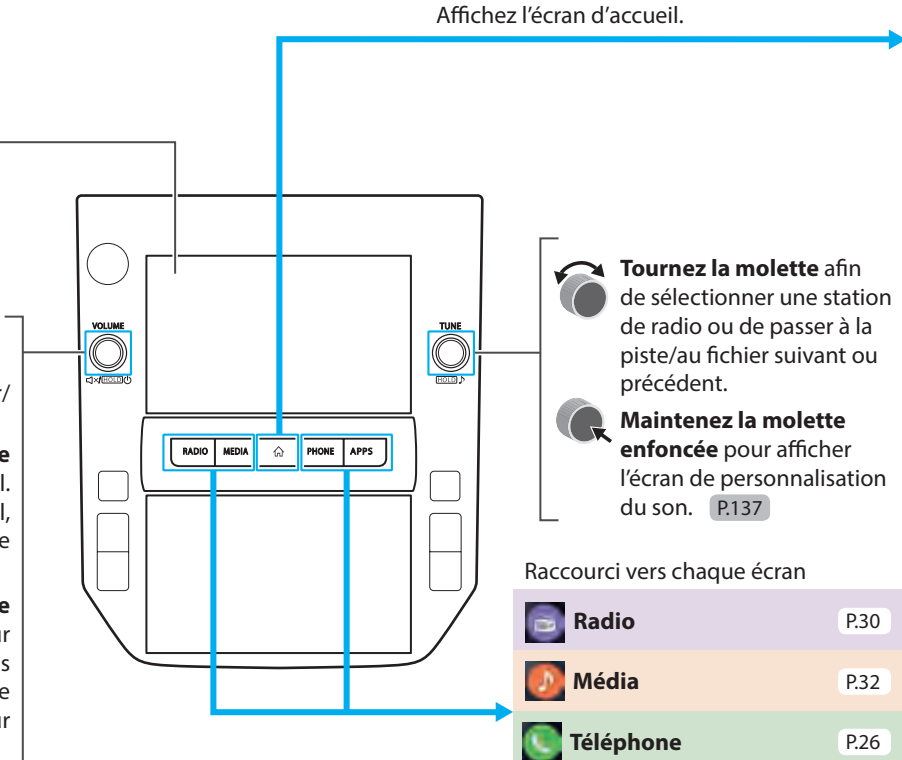

Tournez la molette afin de sélectionner une station de radio ou de passer à la piste/au fichier suivant ou précédent.



Maintenez la molette enfoncée pour afficher l'écran de personnalisation du son. P.137

Raccourci vers chaque écran

	Radio	P.30
	Média	P.32
	Téléphone	P.26
	Applications	P.29

ÉCRAN D'ACCUEIL

 **ÉCRAN d'applications**

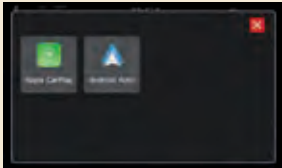

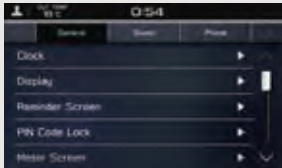

P.29

 **ÉCRAN de paramètres**



P.34

 **ÉCRAN de téléphone**



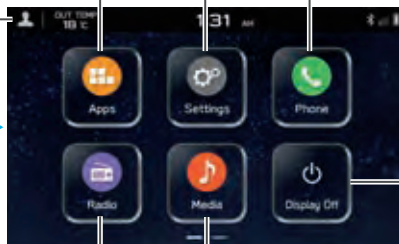

P.26

Création d'un profil conducteur
P.25,88



Barre d'état P.71

Éteignez l'écran.
Pour allumer l'écran, maintenez la molette « VOLUME » enfoncée ou appuyez sur .

 **ÉCRAN de radio**



P.30

 **ÉCRAN de médias**

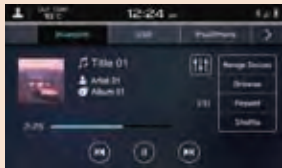

P.32



Lorsque Apple CarPlay ou Android Auto est utilisé, une icône Apple CarPlay ou Android Auto s'affiche sur l'écran d'accueil. P.125,129



Verrouillage du code PIN

Reportez-vous au manuel du propriétaire du véhicule.

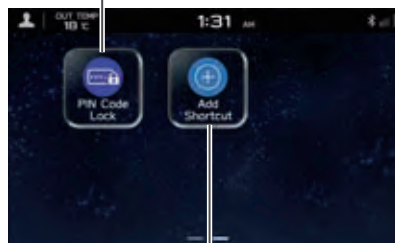

Ajouter raccourci

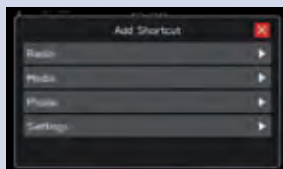

Les fonctions et les opérations fréquemment utilisées peuvent être ajoutées sur l'écran d'accueil. [P.72](#)

La position des boutons peut être modifiée librement. [P.73](#)

ÉCRAN D'INFORMATIONS SUR LE VÉHICULE/DE CLIMATISATION

Les paramètres des fonctions liées à la conduite, etc., peuvent être modifiés.
Reportez-vous au manuel du propriétaire du véhicule.



Affiche le statut de fonctionnement de la climatisation.
Reportez-vous au manuel du propriétaire du véhicule.

Activez/Désactivez le système de Démarrage arrêt auto.
Reportez-vous au manuel du propriétaire du véhicule.

Les paramètres de diverses fonctions liées au véhicule peuvent être modifiés.
Reportez-vous au manuel du propriétaire du véhicule.

Affiche l'état de fonctionnement des fonctions du véhicule, l'état du véhicule ainsi que l'inclinaison du véhicule.
Reportez-vous au manuel du propriétaire du véhicule.



Activez/Désactivez le système d'Attente véhicule auto (AVH).
Reportez-vous au manuel du propriétaire du véhicule.

Activez/Désactivez le système de Contrôle dynamique du véhicule.
Reportez-vous au manuel du propriétaire du véhicule.

Configuration et affichage des intervalles de remplacement de pièces sur le véhicule.
Reportez-vous au manuel du propriétaire du véhicule.

COUPLAGE DU SYSTÈME AVEC UN TÉLÉPHONE/PÉRIPHÉRIQUE Bluetooth

» Affichez l'écran de téléphone.

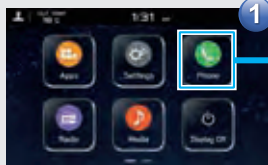

Préparez le téléphone/
dispositif Bluetooth à
jumeler.

» Actionnez le téléphone/périphérique Bluetooth.

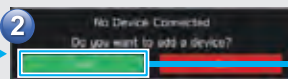

Suivez les instructions affichées pour
utiliser le téléphone/périphérique
Bluetooth.

» Enregistrez le téléphone/périphérique Bluetooth.

Si un message de confirmation
apparaît, vous demandant
s'il convient de transférer les
données des contacts du
téléphone dans le système,
sélectionnez le bouton approprié.



Si le jumelage est impossible,
vérifiez si votre téléphone/
dispositif Bluetooth est
compatible avec le système.

AJOUT D'UN TÉLÉPHONE/PÉRIPHÉRIQUE Bluetooth

Ajout depuis l'écran de téléphone

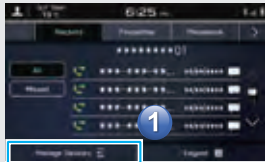

Ajout depuis l'écran d'audio Bluetooth

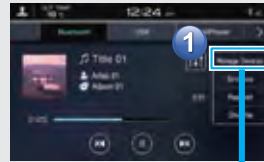

Ajout depuis l'écran de paramètres

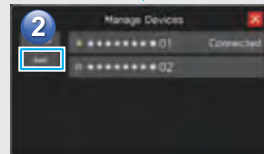
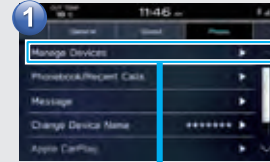

CRÉATION D'UN PROFIL CONDUCTEUR

» Ajoutez un nouveau profil.

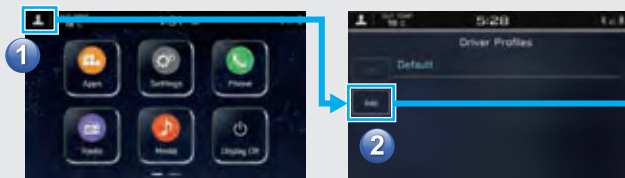

» Sélectionnez une langue.

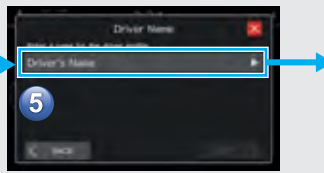

» Enregistrement d'un téléphone Bluetooth

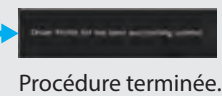
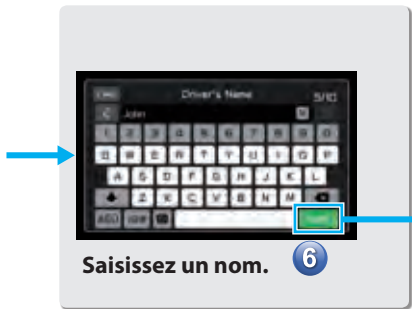

📞 ÉCRAN de téléphone

Passez un appel ou envoyez un message texte*1*2 à un contact récent **P.108,118**

Passez un appel ou envoyez un message texte*1*2 à un contact enregistré dans les favoris **P.109,118**



Passez un appel ou envoyez un message texte*1*2 à un contact du répertoire du téléphone Bluetooth connecté **P.110,118**

Consultez ou répondez*1*2 aux messages/passez des appels à partir de la liste des messages reçus **P.117,118,119**



Composez un numéro directement pour passer un appel **P.110**

*1: Si disponible (réception possible uniquement pour iOS)

*2: La fonction de messagerie par texte est indisponible dans certains pays/certaines zones.

- Organigramme des opérations : Recevoir des appels à l'aide du téléphone Bluetooth -

» L'écran d'appel entrant s'affiche.

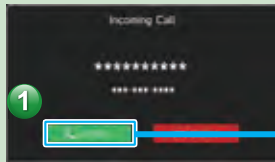

» L'écran d'appel en cours s'affiche.

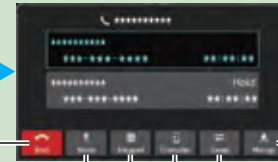

Mettez fin à l'appel

Mettre en sourdine la sortie sonore du smartphone connecté

Clavier

Lancez un appel à trois

Basculez vers l'autre appel

Transférez l'appel vers le téléphone Bluetooth

L'écran d'appel en cours et l'écran de fonctionnement peuvent différer ou ne pas pouvoir être activés, en fonction du téléphone Bluetooth utilisé.

- Organigramme des opérations : Passer des appels à partir du répertoire téléphonique -

» Sélectionnez le destinataire de l'appel dans le répertoire téléphonique.

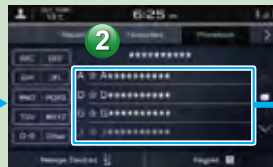
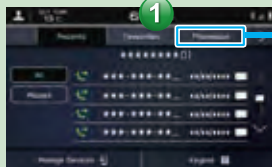

Il peut être nécessaire d'activer le paramètre de notification sur le téléphone Bluetooth afin de télécharger le répertoire téléphonique. Si le paramètre de téléchargement de répertoire téléphonique est désactivé et qu'aucun répertoire n'a été téléchargé, un message s'affiche et le répertoire du téléphone Bluetooth connecté peut être téléchargé. P.87

» Sélectionnez le numéro à appeler.



Passez l'appel

- Organigramme des opérations : Recevoir un message*1*2 -

» L'écran de message texte entrant s'affiche.



1

» Lorsque la boîte de réception de messages contient des messages non lus

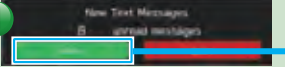
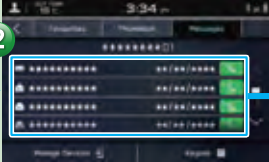
1 2

» L'écran de message s'affiche.



Lire les messages

Appeler l'expéditeur du message

Répondre à un message

- Organigramme des opérations : Envoyer un message*1*2 à partir du répertoire téléphonique -

» Sélectionnez un contact dans le répertoire téléphonique.



1 2

Il peut être nécessaire d'activer le paramètre de notification sur le téléphone Bluetooth afin de télécharger le répertoire téléphonique. Si le paramètre de téléchargement de répertoire téléphonique est désactivé et qu'aucun répertoire n'a été téléchargé, un message s'affiche et le répertoire du téléphone Bluetooth connecté peut être téléchargé. P.87

» Sélectionnez l'icône de message affichée à côté du numéro souhaité.

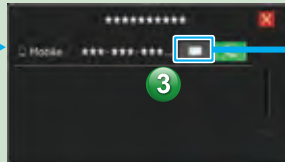

3

» Sélectionnez le message.



4

» Envoyez le message.



5

*1: Si disponible (réception possible uniquement pour iOS)

*2: La fonction de messagerie par texte est indisponible dans certains pays/certaines zones.

ÉCRAN d'applications

Applications disponibles

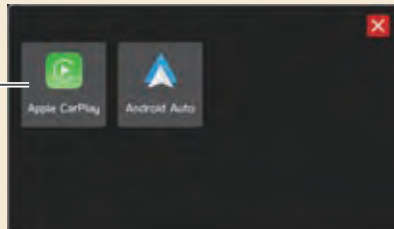

Apple CarPlay



Apple CarPlay permet d'afficher Apple Plans, d'écouter de la musique et de passer des appels en connectant un périphérique Apple CarPlay au système. Les applications prises en charge peuvent également être exécutées.

Pour utiliser l'application Apple CarPlay, connectez un périphérique Apple CarPlay au port USB avec un câble USB d'origine en bon état. P.125

Pour de plus amples détails sur les services ou les opérations, consultez le site Apple CarPlay (<https://www.apple.com/ios/carplay/>).

Android Auto

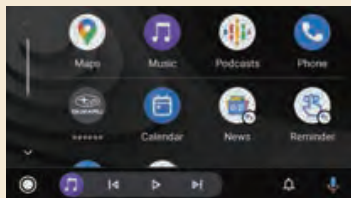

Android Auto permet d'afficher Google Maps, d'écouter de la musique et de passer des appels en connectant un appareil Android Auto au système à l'aide d'un câble USB et du Bluetooth. Les applications prises en charge peuvent également être exécutées.

Pour utiliser l'application Android Auto, connectez votre appareil Android Auto au port USB avec un câble USB d'origine en bon état. P.129

Pour plus de détails sur les services ou les opérations, consultez le site Internet d'Android Auto (<https://www.android.com/auto/>) et (<https://support.google.com/androidauto/>).

ÉCRAN de radio

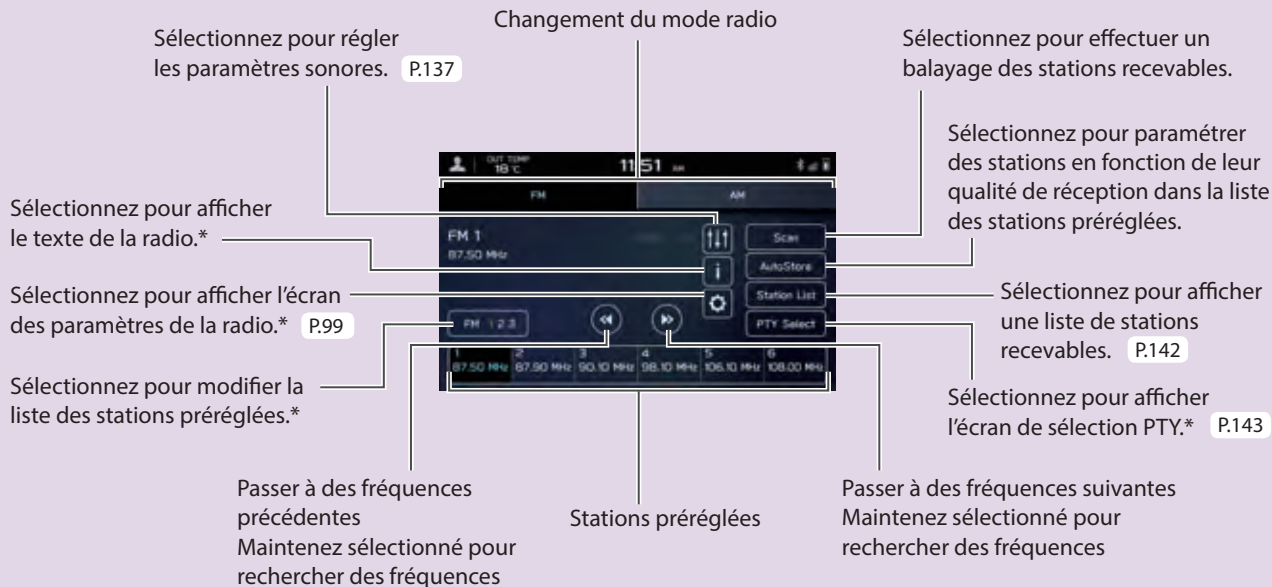

* : Cette fonction est indisponible dans certains pays/certaines zones.

- Organigramme des opérations : Préréglage d'une station radio -

» Sélectionnez la bande radio et la station de radio.

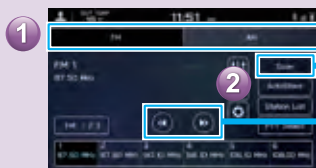

» Enregistrez la station radio.

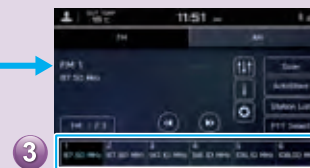

Maintenez l'une des touches préreglées sélectionnée.

ÉCRAN de médias



MÉDIAS PRIS EN CHARGE

USB/iPod/iPhone P.169

Audio Bluetooth P.77

UTILISATION DE FICHIERS VIDÉO PRÉSENTS SUR LE PÉRIPHÉRIQUE DE STOCKAGE USB*2

Les fichiers vidéo présents sur le périphérique de stockage USB peuvent être visualisés. Lorsque vous conduisez, les vidéos ne s'affichent pas. Seul le son est émis. P.148

*1: Fonctionne lorsque USB Audio/Vidéo est utilisé et que **Folders** (Dossiers) est sélectionné dans **Browse** (Parcourir)

*2: Cette fonction est indisponible dans certains pays/certaines zones.

CONNEXION D'UN PÉRIPHÉRIQUE DE STOCKAGE USB/APPAREIL PORTABLE

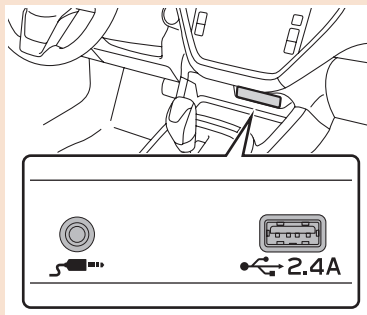

- Organigramme des opérations : Utilisation des modes de lecture -

» Affichez la liste des modes de lecture.

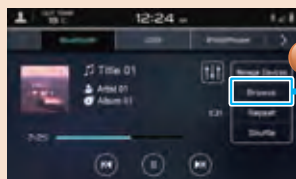

» Sélectionnez le mode de lecture.

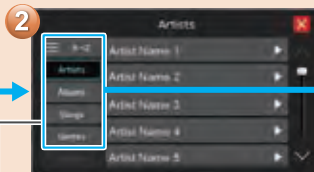

» Lancez la lecture d'une piste.

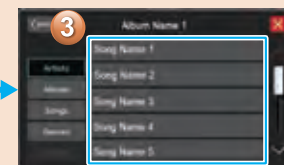

En fonction de la source audio, plusieurs éléments de ces catégories sont affichés sous forme de liste.

ÉCRAN de paramètres

Généraux

P.91

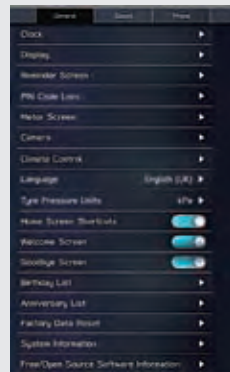

Son

P.98

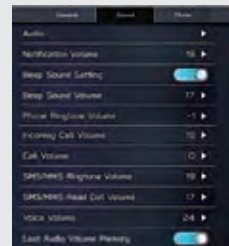

Téléphone

P.79

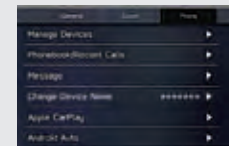

- Organigramme des opérations : Régler l'horloge manuellement -

Dans des conditions normales, l'horloge se règle automatiquement lorsqu'un téléphone Bluetooth est connecté au système. Si l'horloge ne se règle pas automatiquement ou si aucun téléphone Bluetooth n'est connecté, l'horloge doit être réglée manuellement.

» Affichez l'écran des paramètres de l'horloge.

The diagram illustrates the first three steps of the manual clock setting process. It starts with the home screen where the 'Clock' icon is highlighted. This leads to the settings menu where 'Clock' is selected. Finally, it shows the 'Clock' settings screen where 'Time Setting' is chosen.

» Sélectionnez le mode manuel.

This screenshot shows the 'Time Setting' screen. The 'Manual' button is highlighted with a blue box and a circled number 4, indicating the next step in the process.

» Réglez l'horloge.

This screenshot shows the time selection interface within the 'Time Setting' screen. The time '09 / 27 / 2022' is displayed, and the 'Manual' button is visible. The time selection controls are highlighted with a blue box and a circled number 5, and a green bar is highlighted with a circled number 6.

COMMANDES AU VOLANT

COMMANDES AU VOLANT

Certaines options du système audio/visuel peuvent être commandées à l'aide des commandes au volant. P.165

Appuyez : Mettez fin à un appel (durant un appel) ou activez/désactivez la mise en sourdine (lors de l'utilisation du système audio/visuel) P.106,165

Appuyez : Recevez un appel P.106

Appuyez : Augmentation/
Baisse du volume

Maintenez appuyé :
Augmentation/Baisse
continue du volume

RADIO

Appuyez : Passer à la station/au service pré-réglé(e) précédent(e)/suivant(e)

Maintenez appuyé : Effectuer un balayage et s'arrêter sur la première station ou sur le premier service capté lorsque la commande est relâchée

MÉDIA

Appuyez : Changer de piste/fichier

Maintenez appuyé : Avance/Retour rapide

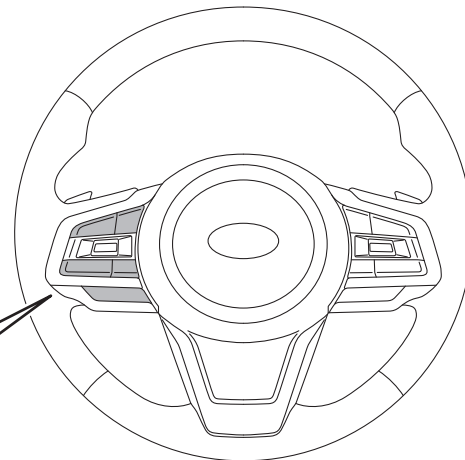
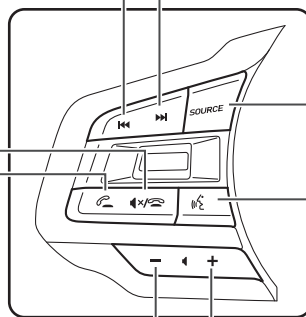

Appuyez : Activer le système audio/visuel ou changer le mode de source audio

Maintenez appuyé : Désactiver le système audio/visuel

Appuyez : Démarrer le système de reconnaissance vocale P.206

Maintenez appuyé : Activer la fonction de reconnaissance vocale Apple CarPlay/Android Auto

APERÇU DES FONCTIONS

APERÇU DES FONCTIONS

Caractéristiques : - Écran tactile 11,6 pouces
- Touche **Map** (Carte)*1*2

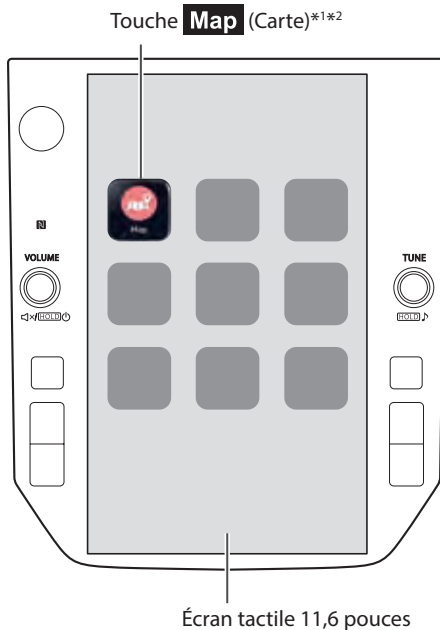

» FONCTIONS PRINCIPALES

Jumelage (Bluetooth 5.0)	P.44
Système de navigation*1	P.52
Apple CarPlay	P.125
Android Auto	P.129
Radio AM/FM	P.54
DAB	P.144
Fonctionnement des médias	USB : P.148 iPod/iPhone : P.151 Audio Bluetooth : P.153 AUX : P.157
Téléphone	P.48
Système de reconnaissance vocale	P.206
NFC	P.44
Verrouillage du code PIN	P.40
Commandes au volant	P.61
Caméra de vue arrière	Reportez-vous au manuel du propriétaire du véhicule.
Paramètres/informations véhicule	
Commandes de climatisation	

*1: Selon modèles

*2: L'emplacement sur l'affichage peut être différent

CARACTÉRISTIQUES PRINCIPALES DU PRODUIT

Adoption d'une interface utilisateur graphique intuitive et simple d'utilisation, ressemblant à celle des smartphones



Affichage lié au combiné d'instruments

L'appareil est doté d'un grand écran tactile 11,6 pouces. Les informations peuvent être affichées de manière parfaitement synchronisée entre cet écran et l'écran du combiné d'instruments.

Fonction d'affichage de la description des fonctions

Vous pouvez afficher la description des fonctions ou des conseils d'utilisation lorsque l'icône  apparaît à côté du nom d'une fonction.



Écran de carte expansible*

L'écran de carte peut être agrandi pour occuper une plus grande partie de l'affichage.

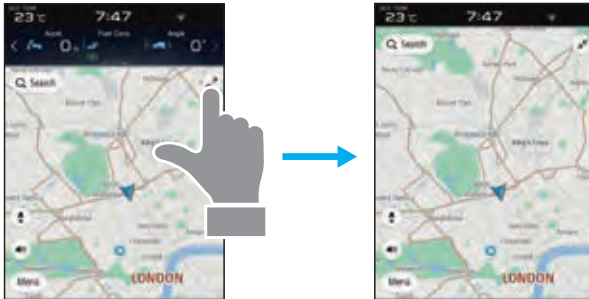

Fonction de recherche approximative de destination* P.186

Lancez une recherche basée sur des termes variés, comme des adresses, des noms d'installations, la latitude/longitude ou « what3words ».

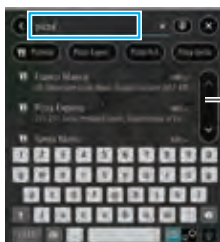

Affiche les résultats de la recherche semi-automatique

- Le système procède à une prédiction des résultats de recherche et affiche des propositions même si seules des parties de mots sont connues
- Vous pouvez également effectuer des recherches avec plusieurs mots clés.

* : Selon modèles

Disposition personnalisée de l'écran d'accueil P.72

Les fonctions et les opérations fréquemment utilisées peuvent être ajoutées sur l'écran d'accueil.

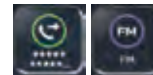
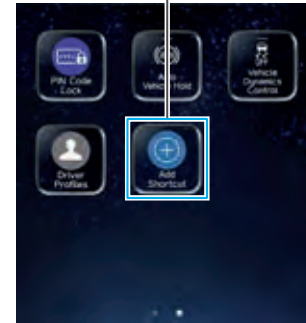

Exemple : Pour appeler des numéros de téléphone spécifiques, écouter des stations radio FM, etc.

Vous pouvez modifier l'emplacement des touches d'écran en les maintenant sélectionnées et en les faisant glisser jusqu'à la position souhaitée.

Jumelage du système et d'un téléphone/périphérique Bluetooth P.44

Les fonctions telles que l'option mains libres et les applications peuvent être utilisées en connectant le système à des téléphones/périphériques Bluetooth sans fil.



Verrouillage du code PIN

Le verrouillage du code PIN permet de restreindre l'utilisation du système lorsque vous faites appel aux services d'un voiturier, afin d'empêcher l'accès de personnes non autorisées aux données personnelles enregistrées dans le système.

Pour activer/désactiver le verrouillage du code PIN, entrez un mot de passe pré-réglé par l'utilisateur.

Reportez-vous au manuel du propriétaire du véhicule.

Apple CarPlay/Android Auto

Apple CarPlay/Android Auto peuvent être utilisés sans fil.



P.125



P.129

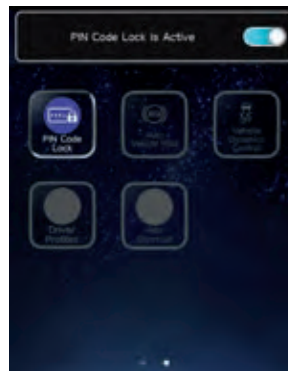

FONCTION DE BASE

APERÇU

ÉCRAN TACTILE

Les opérations sont effectuées en appuyant directement avec le doigt sur l'écran tactile. P.66



Tournez la molette pour régler le volume.



Appuyez sur la molette pour activer/désactiver la mise en sourdine.

Maintenez la molette enfoncée pour éteindre le système audio/visuel. Pour allumer le système audio/visuel, maintenez à nouveau la molette enfoncée ou touchez l'écran pour afficher  et sélectionnez-le.

Maintenez la molette enfoncée pendant au moins 10 secondes pour réinitialiser le système si l'écran tactile ne réagit plus en cours de fonctionnement ou si une autre erreur de système se produit.

Affichez l'écran de gestion des périphériques. P.44,45

Icône des paramètres véhicule*1

Barre d'état P.71

Barre d'informations*1
 Touchez pour afficher l'écran de fonctionnement de la catégorie sélectionnée.



Tournez la molette afin de sélectionner une station de radio ou de passer à la piste/au fichier suivant ou précédent.



Maintenez la molette enfoncée pour afficher l'écran de personnalisation du son. P.137

Affichez l'écran d'accueil.

Création d'un profil conducteur*2 P.46,88

Écran de commande de la climatisation*1

Icônes EyeSight*2*3

Icône MARCHÉ/ARRÊT de la fonction Attente véhicule auto (AVH)*1*2

*1: Reportez-vous au manuel du propriétaire du véhicule.

*2: Selon modèles

*3: Reportez-vous au supplément du manuel du propriétaire relatif au système EyeSight.

ÉCRAN D'ACCUEIL

 **ÉCRAN de carte***

* : Selon modèles



P.52

 **ÉCRAN de radio**



P.54

 **ÉCRAN de médias**

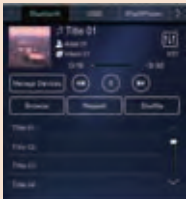

P.56

Activez/Désactivez le système de Démarrage arrêt auto*.
Reportez-vous au manuel du propriétaire du véhicule.
* : Selon modèles

 **ÉCRAN de téléphone**

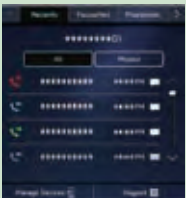

P.48



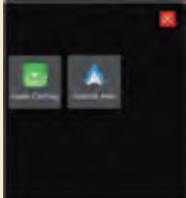

 **ÉCRAN d'applications**



P.58

Éteignez l'écran.
Pour allumer l'écran, maintenez la molette « VOLUME » enfoncée ou touchez l'écran pour afficher  et sélectionnez-le.

 **ÉCRAN de paramètres**





P.59

 **ÉCRAN d'informations sur le véhicule**



P.47

  Lorsque Apple CarPlay ou Android Auto est utilisé, une icône Apple CarPlay ou Android Auto s'affiche sur l'écran d'accueil. P.125,129

Activez/Désactivez le système d'Attente véhicule auto (AVH).

Reportez-vous au manuel du propriétaire du véhicule.

Verrouillage du code PIN
 Reportez-vous au manuel du propriétaire du véhicule.



Activez/Désactivez le système de Contrôle dynamique du véhicule.
 Reportez-vous au manuel du propriétaire du véhicule.

Création d'un profil conducteur*

P.46,88

* : Selon modèles

Ajouter raccourci

Les fonctions et les opérations fréquemment utilisées peuvent être ajoutées sur l'écran d'accueil. P.72

La position des boutons peut être modifiée librement. P.73

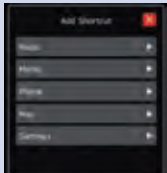

COUPLAGE DU SYSTÈME AVEC UN TÉLÉPHONE/PÉRIPHÉRIQUE Bluetooth

» Affichez l'écran de gestion des périphériques.

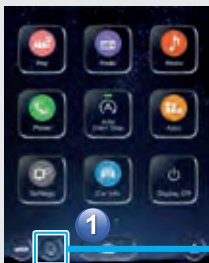

Préparez le téléphone/dispositif Bluetooth à jumeler.

» Actionnez le téléphone/périphérique Bluetooth.

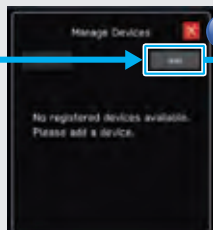

3



Suivez les instructions affichées pour utiliser le téléphone/périphérique Bluetooth.

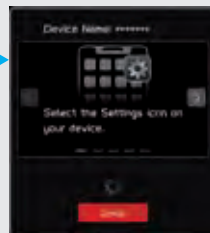

» Enregistrez le téléphone/périphérique Bluetooth.

Si un message de confirmation apparaît, vous demandant s'il convient de transférer les données des contacts du téléphone dans le système, sélectionnez le bouton approprié.



Si le jumelage est impossible, vérifiez si votre téléphone/dispositif Bluetooth est compatible avec le système.



Lorsque vous utilisez un périphérique compatible NFC, il n'est pas nécessaire de réaliser la procédure ci-dessus.

Vous pouvez coupler le périphérique en le maintenant contre le logo NFC du système audio/visuel avec le paramètre NFC activé.

GESTION D'UN TÉLÉPHONE/PÉRIPHÉRIQUE Bluetooth

» Affichez l'écran de gestion des périphériques.

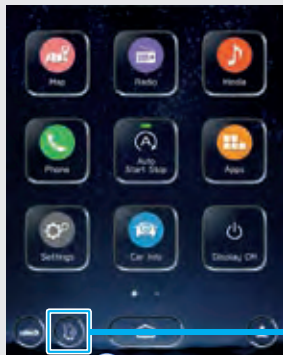

» Sélectionnez un périphérique

Supprimez le périphérique

Ajoutez le périphérique



» Sélectionnez pour activer/désactiver la fonction.

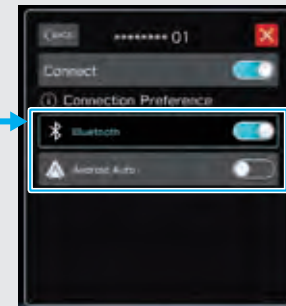

CRÉATION D'UN PROFIL CONDUCTEUR

» Ajoutez un nouveau profil.

Type A

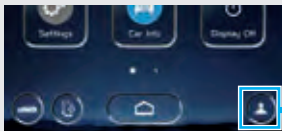

1

Type B

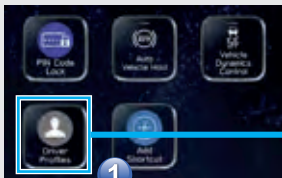

1

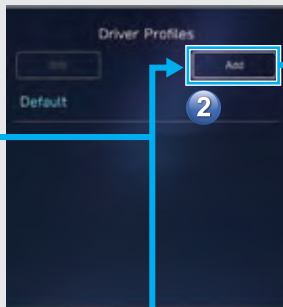

2

» Sélectionnez une langue.

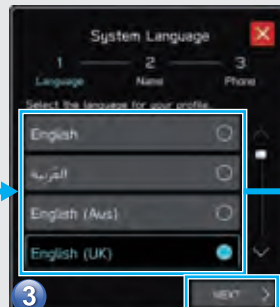

3

4

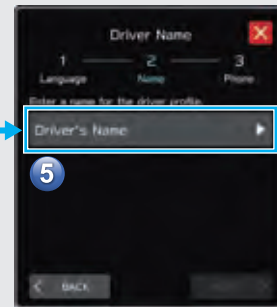

5

» Enregistrement d'un téléphone Bluetooth



6

Saisissez un nom.



7

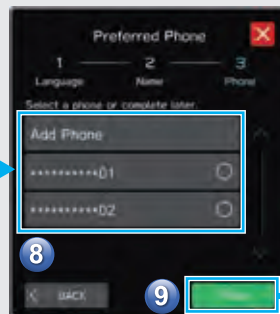

8

9

Procédure terminée.

ÉCRAN d'informations sur le véhicule

Affiche l'état de fonctionnement des fonctions du véhicule, l'état du véhicule ainsi que l'inclinaison du véhicule.

Reportez-vous au manuel du propriétaire du véhicule.



Configuration et affichage des intervalles de remplacement de pièces sur le véhicule.

Reportez-vous au manuel du propriétaire du véhicule.

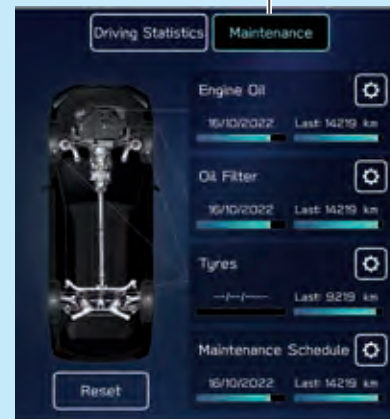

ÉCRAN de téléphone

Passez un appel ou envoyez un message texte*1*2 à un contact récent P.108,118

Passez un appel ou envoyez un message texte*1*2 à un contact enregistré dans les favoris P.109,118

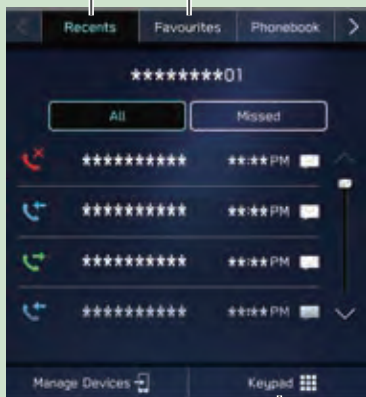

Composez un numéro directement pour passer un appel P.110

Passez un appel ou envoyez un message texte*1*2 à un contact du répertoire du téléphone Bluetooth connecté

Consultez ou répondez*1*2 aux messages/passez des appels à partir de la liste des messages reçus

P.110,118

P.117,118,119

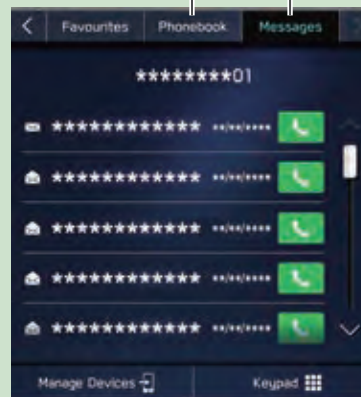

*1: Si disponible (réception possible uniquement pour iOS)

*2: La fonction de messagerie par texte est indisponible dans certains pays/certaines zones.

- Organigramme des opérations : Recevoir des appels à l'aide du téléphone Bluetooth -

» L'écran d'appel entrant s'affiche.

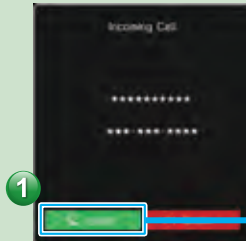

» L'écran d'appel en cours s'affiche.

Mettez en sourdine la sortie sonore du smartphone connecté

Basculez vers l'autre appel



Clavier

Transférez l'appel vers le téléphone Bluetooth

Lancez un appel à trois

Mettez fin à l'appel

L'écran d'appel en cours et l'écran de fonctionnement peuvent différer ou ne pas pouvoir être activés, en fonction du téléphone Bluetooth utilisé.

- Organigramme des opérations : Passer des appels à partir du répertoire téléphonique -

» Sélectionnez le destinataire de l'appel dans le répertoire téléphonique.



Il peut être nécessaire d'activer le paramètre de notification sur le téléphone Bluetooth afin de télécharger le répertoire téléphonique. Si le paramètre de téléchargement de répertoire téléphonique est désactivé et qu'aucun répertoire n'a été téléchargé, un message s'affiche et le répertoire du téléphone Bluetooth connecté peut être téléchargé. P.87

» Sélectionnez le numéro à appeler.

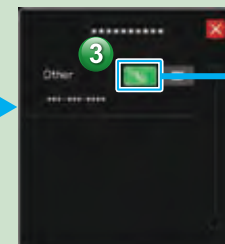

Passer l'appel

- Organigramme des opérations : Recevoir un message*1*2 -

» L'écran de message texte entrant s'affiche.

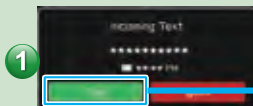

» Lorsque la boîte de réception de messages contient des messages non lus

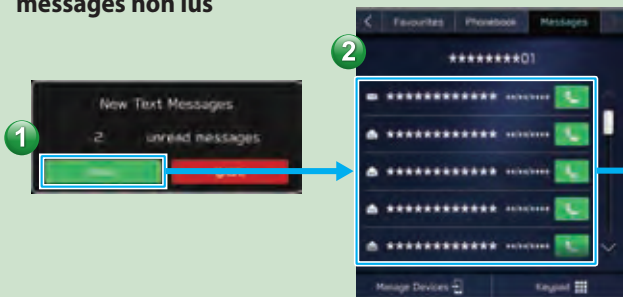

» L'écran de message s'affiche.

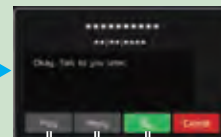

Lire les messages

Appeler l'expéditeur
du message

Répondre à un message

*1: Si disponible (réception possible uniquement pour iOS)

*2: La fonction de messagerie par texte est indisponible dans certains pays/certaines zones.

- Organigramme des opérations : Envoyer un message*1*2 à partir du répertoire téléphonique -

» Sélectionnez un contact dans le répertoire téléphonique.



Il peut être nécessaire d'activer le paramètre de notification sur le téléphone Bluetooth afin de télécharger le répertoire téléphonique. Si le paramètre de téléchargement de répertoire téléphonique est désactivé et qu'aucun répertoire n'a été téléchargé, un message s'affiche et le répertoire du téléphone Bluetooth connecté peut être téléchargé. P.87

» Sélectionnez l'icône de message affichée à côté du numéro souhaité.

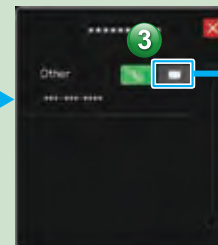

» Sélectionnez le message.

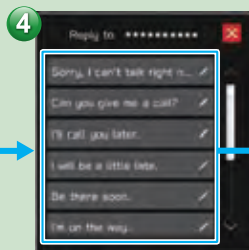

» Envoyez le message.

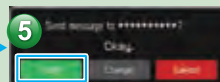

*1: Si disponible (réception possible uniquement pour iOS)

*2: La fonction de messagerie par texte est indisponible dans certains pays/certaines zones.

ÉCRAN de carte*

Recherchez par adresse, catégorie, PDI, etc.

CARTE DE LA POSITION ACTUELLE

Position actuelle du véhicule
(face au sens de déplacement)

Activation/Désactivation du guidage vocal

Bouton de menu



Rue actuelle

Limite de vitesse



Zoom avant

Zoom arrière

Appuyez sur l'écran pour afficher automatiquement les boutons masqués. P.178

* : Selon modèles

Il est possible de changer l'orientation de la carte entre 2D avec nord vers le haut, 3D avec sens de déplacement vers le haut et 2D avec sens de déplacement vers le haut. P.180



Écran 2D nord en haut



Écran 3D avec sens de déplacement vers le haut



Écran 2D direction du véhicule en haut

ÉCRAN DE GUIDAGE D'ITINÉRAIRE

Distance jusqu'au prochain changement de direction, flèche indiquant le sens du changement de direction et nom de la rue suivante

Heure d'arrivée estimée

Changement de direction suivant

Itinéraire de guidage

Distance restante et/ou temps de trajet restant



Position actuelle

Guidage d'itinéraire P.193

- Organigramme des opérations : Guidage d'itinéraire -

» Affichez le menu de recherche de destination.



Il est également possible de régler directement les destinations depuis l'écran de carte en maintenant l'emplacement souhaité sélectionné jusqu'à l'affichage de .

» Recherchez votre destination.

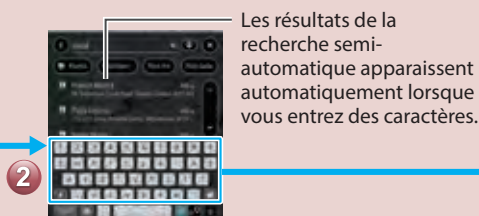

Lancez une recherche en saisissant une adresse ou une catégorie, un PDI, etc.

» Sélectionnez votre destination.



Les destinations correspondant aux termes de la recherche sont affichées sous forme de liste.

» Commencez à conduire.



» Le guidage d'itinéraire démarre.

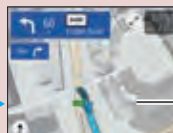

L'itinéraire du trajet est affiché et le guidage vocal commence.



ÉCRAN DE BIFURCATION

RETOUR AU DOMICILE

Si vous enregistrez une adresse en tant que domicile, il est possible de la paramétrer rapidement en tant que destination.

L'écran passe automatiquement à l'affichage des voies de circulation en cas de bifurcation d'autoroute, etc.

P.194

Enregistrez une adresse en tant que domicile [P.190](#)
 Paramétrez le domicile en tant que destination [P.186](#)

ÉCRAN de radio

The diagram shows a car radio interface with the following callouts and functions:

- Changement du mode radio**: Points to the top bar with 'FM', 'AM', and 'DAB' options.
- DAB P.144**: Points to the 'DAB' mode selection.
- Sélectionnez pour effectuer un balayage des stations recevables.**: Points to the 'Scan' button.
- Sélectionnez pour régler les paramètres sonores. P.137**: Points to the speaker icon.
- Sélectionnez pour afficher le texte de la radio.***: Points to the 'i' (info) icon.
- Sélectionnez pour afficher l'écran des paramètres de la radio.* P.99,100**: Points to the gear (settings) icon.
- Passer à des fréquences précédentes**
Maintenez sélectionné pour rechercher des fréquences: Points to the left arrow button.
- Sélectionnez pour modifier la liste des stations préréglées.***: Points to the 'FM 123' button.
- Passer à des fréquences suivantes**
Maintenez sélectionné pour rechercher des fréquences: Points to the right arrow button.
- Sélectionnez pour paramétrer des stations en fonction de leur qualité de réception dans la liste des stations préréglées.**: Points to the 'AutoStore' button.
- Sélectionnez pour rechercher des stations en entrant une fréquence.**: Points to the 'Direct Tune' button.
- Sélectionnez pour afficher une liste de stations recevables. P.142**: Points to the 'Station List' button.
- Sélectionnez pour afficher l'écran de sélection PTY.* P.143**: Points to the 'PTY Select' button.
- Stations préréglées**: Points to the grid of six preset frequency buttons (1-6).

The radio screen displays 'FM 1 94.40 MHz' and a grid of preset frequencies:

1 87.50 MHz	2 90.10 MHz	3 98.10 MHz
4 106.10 MHz	5 108.00 MHz	6 87.50 MHz

* : Cette fonction est indisponible dans certains pays/certaines zones.

- Organigramme des opérations : Préréglage d'une station radio -

» Sélectionnez la bande radio et la station de radio.

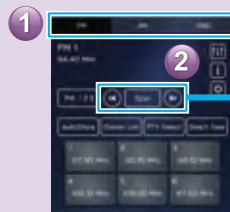

» Enregistrez la station radio.

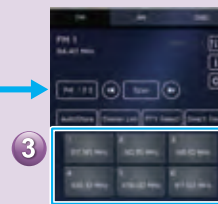

Maintenez l'une des touches prééglées sélectionnée.

ÉCRAN de médias

Passer à un autre périphérique audio Bluetooth/enregistrer un nouveau périphérique (audio Bluetooth)

Lancez la lecture de pistes et de programmes, etc. dans divers modes de lecture

Changer de source média



Changer de piste
Maintenez sélectionné pour effectuer un retour rapide

Pause/lecture

Changer de piste
Maintenez sélectionné pour effectuer une avance rapide

Lecture aléatoire activée/désactivée

Répéter toutes les pistes*¹
→ Répéter l'album/le dossier en cours → Répéter la piste en cours → Annuler la lecture répétée

MÉDIAS PRIS EN CHARGE

USB/iPod/iPhone P.169

Audio Bluetooth P.77

UTILISATION DE FICHIERS VIDÉO PRÉSENTS SUR LE PÉRIPHÉRIQUE DE STOCKAGE USB*²

Les fichiers vidéo présents sur le périphérique de stockage USB peuvent être visualisés. Lorsque vous conduisez, les vidéos ne s'affichent pas. Seul le son est émis. P.148

*1: Fonctionne lorsque USB Audio/Vidéo est utilisé et que **Folders** (Dossiers) est sélectionné dans **Browse** (Parcourir)

*2: Cette fonction est indisponible dans certains pays/certaines zones.

CONNEXION D'UN PÉRIPHÉRIQUE DE STOCKAGE USB/APPAREIL PORTABLE

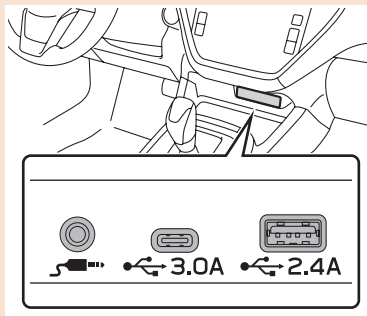

- Organigramme des opérations : Utilisation des modes de lecture -

» Affichez la liste des modes de lecture.

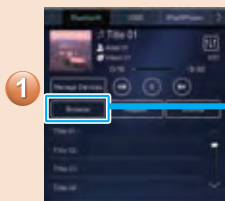

» Sélectionnez le mode de lecture.



» Lancez la lecture d'une piste.

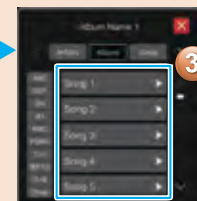

En fonction de la source audio, plusieurs éléments de ces catégories sont affichés sous forme de liste.

ÉCRAN d'applications

Applications disponibles



Apple CarPlay

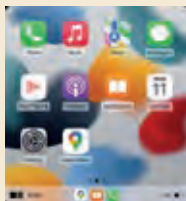

Apple CarPlay permet d'afficher Apple Plans, d'écouter de la musique et de passer des appels en connectant un périphérique Apple CarPlay au système. Les applications prises en charge peuvent également être exécutées.

Pour utiliser l'application Apple CarPlay, connectez un périphérique Apple CarPlay au système via la communication sans fil. [P.125](#)

Pour de plus amples détails sur les services ou les opérations, consultez le site Apple CarPlay (<https://www.apple.com/ios/carplay/>).

Android Auto

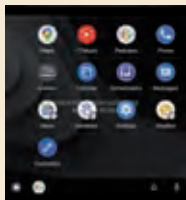

Android Auto permet d'afficher Google Maps, d'écouter de la musique et de passer des appels en connectant un périphérique Android Auto au système. Les applications prises en charge peuvent également être exécutées.

Pour utiliser l'application Android Auto, connectez un périphérique Android Auto au système par communication sans fil. [P.129](#)

Pour plus de détails sur les services ou les opérations, consultez le site Internet d'Android Auto (<https://www.android.com/auto/>) et (<https://support.google.com/androidauto/>).



ÉCRAN de paramètres

Généraux P.91

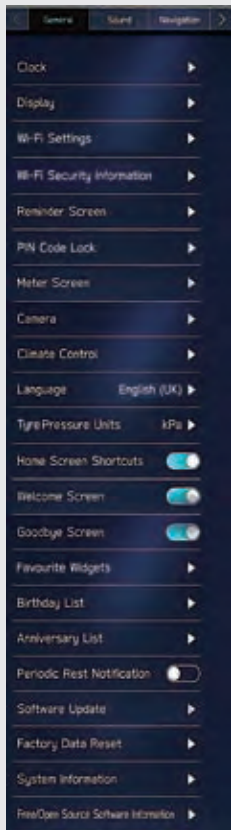

FAITES DÉFILER

Son P.98

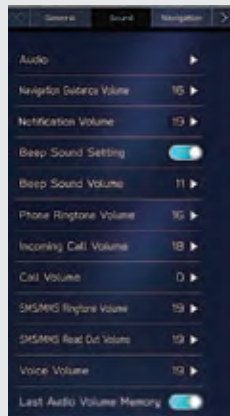

FAITES DÉFILER

Navigation P.200

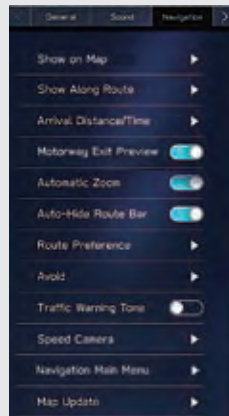

FAITES DÉFILER

Téléphone P.79

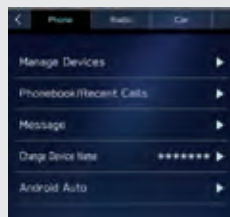

Radio P.99

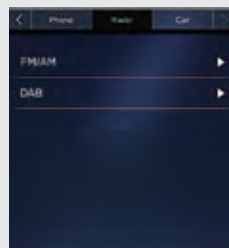

Véhicule*

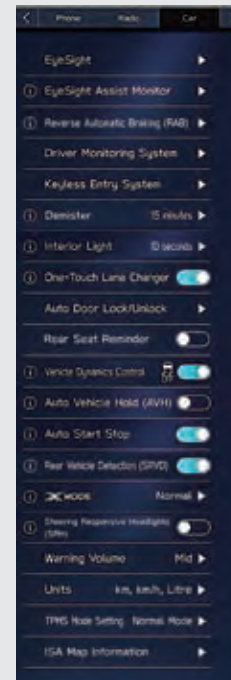

FAITES DÉFILER

* : Pour les paramètres liés à EyeSight, reportez-vous au supplément du manuel du propriétaire relatif au système EyeSight.
 Pour les autres fonctions et paramètres, reportez-vous au manuel du propriétaire.

- Organigramme des opérations : Régler l'horloge manuellement -

Dans des conditions normales, l'horloge est réglée automatiquement lorsque le système reçoit des signaux GPS*1 ou lorsqu'un téléphone Bluetooth est connecté au système*2. Si l'horloge ne se règle pas automatiquement, elle doit être réglée manuellement.

» Affichez l'écran des paramètres de l'horloge.



» Sélectionnez le mode manuel.



» Réglez l'horloge.

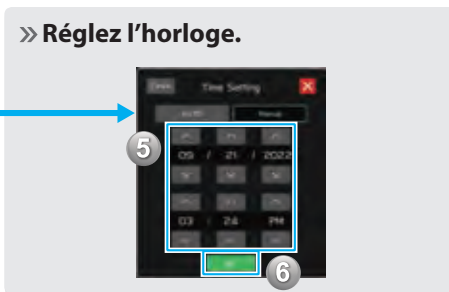

*1: Système avec affichage 11,6 pouces et navigation

*2: Système avec affichage 11,6 pouces

COMMANDES AU VOLANT

COMMANDES AU VOLANT

Certaines options du système audio/visuel peuvent être commandées à l'aide des commandes au volant. P.165

Appuyez : Mettez fin à un appel (durant un appel) ou activez/désactivez la mise en sourdine (lors de l'utilisation du système audio/visuel) P.106,165

Appuyez : Recevez un appel P.106

Appuyez : Augmentation/Baisse du volume

Maintenez appuyé : Augmentation/Baisse continue du volume

RADIO

Appuyez : Passer à la station/au service pré-réglé(e) précédent(e)/suivant(e)

Maintenez appuyé : Effectuer un balayage et s'arrêter sur la première station ou sur le premier service capté lorsque la commande est relâchée

MÉDIA

Appuyez : Changer de piste/fichier

Maintenez appuyé : Avance/Retour rapide

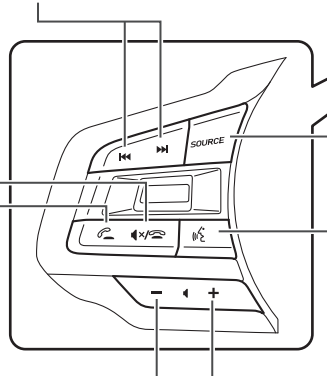

Appuyez : Activer le système audio/visuel ou changer le mode de source audio

Maintenez appuyé : Désactiver le système audio/visuel

Appuyez : Démarrer le système de reconnaissance vocale P.206

Maintenez appuyé : Activer la fonction de reconnaissance vocale Apple CarPlay/Android Auto. Lorsque Apple CarPlay/Android Auto n'est pas utilisé, l'écran d'enregistrement d'un téléphone/périphérique Bluetooth s'affiche. P.80

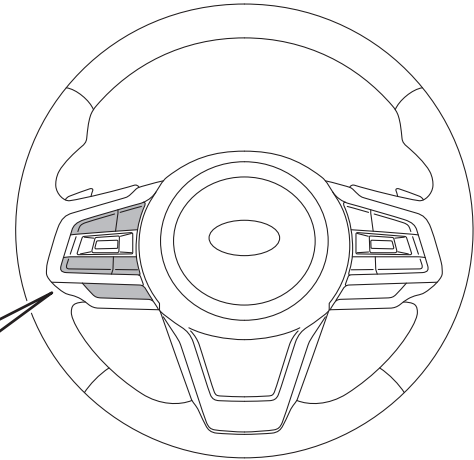

MÉMO

2

Fonction De Base



Certaines fonctions ne peuvent pas être utilisées pendant la conduite.

Informations De Base À Lire Avant La Première Utilisation 64

Écran Initial	64
Écran Initial	64
Connexion Et Déconnexion D'un Périphérique De Stockage USB/Appareil Portable	65
Brancher Un Périphérique	65
Manipulation De L'écran Tactile	66
Fonctionnement De L'écran Tactile	67

Saisie De Lettres Et De Chiffres/ Fonctionnement De L'écran De Liste	68
Saisie De Lettres Et De Chiffres	68
Fonctionnement De L'écran De Liste	70
Réglage D'écran	71
Réglage De La Luminosité	71
Commutation Entre Les Modes Jour Et Nuit	71
Barre D'état	71
Utilisation De L'écran D'accueil	72
Ajout D'icônes De Raccourci Sur L'écran D'accueil	72
Déplacement Et Suppression D'icônes De Raccourci	73

INFORMATIONS DE BASE À LIRE AVANT LA PREMIÈRE UTILISATION

ÉCRAN INITIAL

ÉCRAN INITIAL

AVERTISSEMENT

Lorsque le véhicule est arrêté et que le moteur tourne, serrez toujours le frein de stationnement, par mesure de sécurité.

1. Lorsque le contacteur d'allumage est placé sur la position « ACC » ou « ON », l'écran initial s'affiche et le système commence à fonctionner.



- Au bout de quelques secondes, l'écran « CAUTION (ATTENTION) » s'affiche.

2. Sélectionnez **I Agree** (J'accepte).



CONNEXION ET DÉCONNEXION D'UN PÉRIPHÉRIQUE DE STOCKAGE USB/ APPAREIL PORTABLE

BRANCHER UN PÉRIPHÉRIQUE

1. Connectez un dispositif.

► **Système avec affichage 11,6 pouces/système avec affichage 11,6 pouces et navigation**

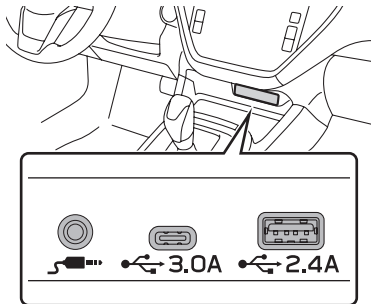

► **Système avec double affichage 7,0 pouces**

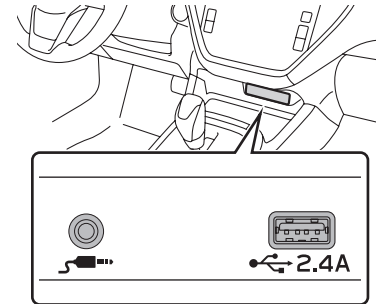

- Activez le dispositif si cela n'est pas fait.

REMARQUE

Périphérique de stockage USB compatible: →P.169



iPod/iPhone compatibles: →P.169

Cet appareil ne prend pas en charge les concentrateurs USB disponibles dans le commerce.

Lors de la connexion d'un dispositif tel qu'un téléphone portable, la charge démarre en fonction du dispositif.

MANIPULATION DE L'ÉCRAN TACTILE

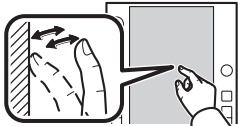
Les opérations sont effectuées en appuyant directement avec le doigt sur l'écran tactile.

Méthode de fonctionnement	Description générale	Utilisation principale
	Appuyez Appuyez brièvement une fois et relâchez.	Modification et sélection de différents paramètres
	Appuyez deux fois d'un doigt* ¹ Appuyez, puis relâchez rapidement à deux reprises d'un doigt.	Agrandissement de l'échelle de l'écran de la carte
	Faites glisser ^{*2} Appuyez sur l'écran avec le doigt, et déplacez l'écran sur la position souhaitée.	<ul style="list-style-type: none"> • Défilement des listes • Défilement de l'écran de la carte*¹
	Faites glisser avec deux doigts* ¹ Touchez l'écran avec deux doigts et déplacez l'écran affiché comme vous le souhaitez.	Modification de l'angle d'affichage de l'écran de la carte en 3D

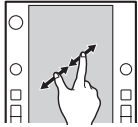
Méthode de fonctionnement	Description générale	Utilisation principale
	Effectuez un mouvement de balayage ^{*2} Déplacez rapidement l'écran en effectuant un mouvement de balayage avec le doigt.	<ul style="list-style-type: none"> • Défilement des listes • Défilement de l'écran de la carte*¹
	Pincez ^{*1} Écartez deux doigts pour effectuer un zoom avant sur la carte. Rapprochez deux doigts (pincer) pour effectuer un zoom arrière sur la carte.	Modification de l'échelle de l'écran de la carte

*¹: Système avec affichage 11,6 pouces et navigation uniquement

*²: Il est possible que les opérations décrites ci-dessus ne puissent pas être effectuées sur certains écrans.

REMARQUE

Il est possible que les opérations de balayage ne puissent pas être effectuées normalement à haute altitude.

FONCTIONNEMENT DE L'ÉCRAN TACTILE

Ce système est actionné principalement grâce aux boutons à l'écran. (Désignés sous le nom de boutons d'écran dans ce manuel.)

- Lorsqu'une touche d'écran est actionnée, une tonalité retentit. Le son de la tonalité peut être réglé. (→P.98)

ATTENTION

Pour éviter d'endommager l'écran, appuyez légèrement sur les boutons d'écran avec le doigt.

N'utilisez aucun objet, uniquement votre doigt, pour appuyer sur l'écran.

Effacez les empreintes digitales à l'aide d'un chiffon de nettoyage pour le verre. N'utilisez pas de produits de nettoyage chimiques pour nettoyer l'écran, car ils risquent d'endommager l'écran tactile.

REMARQUE



Si le système ne répond pas lorsque vous appuyez sur un bouton d'écran, retirez votre doigt de l'écran et appuyez de nouveau.

Les boutons d'écran grisés ne peuvent pas être utilisés.

L'image affichée risque de devenir plus sombre et les images mobiles risquent d'être légèrement déformées lorsque l'écran est froid.

Par temps très froid, les écrans peuvent ne pas s'afficher correctement et les données saisies par un utilisateur risquent d'être supprimées. En outre, les touches d'écran risquent de ne pas fonctionner correctement.

REMARQUE

Lorsque  s'affiche à l'écran, sélectionnez  pour fermer une fenêtre contextuelle.

L'écran risque de ne pas réagir ou de ne pas fonctionner correctement si vous l'utilisez avec des gants.

SAISIE DE LETTRES ET DE CHIFFRES/ FONCTIONNEMENT DE L'ÉCRAN DE LISTE

SAISIE DE LETTRES ET DE CHIFFRES

Lorsque vous saisissez des données, vous pouvez saisir des lettres et des chiffres via l'écran.



► Type A



1	Sélectionnez pour déplacer le curseur.
2	Champ de saisie • La position du curseur peut être déplacée en sélectionnant l'emplacement souhaité dans le champ de saisie.
3	Sélectionnez pour effacer le contenu du champ de saisie.
4	Sélectionnez pour effacer un caractère.
5	Sélectionnez pour entrer l'élément.
6	Sélectionnez pour changer le type du clavier.
7	Sélectionnez pour saisir des symboles.
8	Sélectionnez pour saisir des caractères en minuscules ou en majuscules.

► Type B



1	Champ de saisie <ul style="list-style-type: none"> • La position du curseur peut être déplacée en sélectionnant l'emplacement souhaité dans le champ de saisie.
2	Sélectionnez pour effacer le contenu du champ de saisie.
3	Sélectionnez pour effacer un caractère.
4	Sélectionnez pour changer le type du clavier.
5	Sélectionnez pour saisir des symboles.
6	Sélectionnez pour saisir des caractères en minuscules ou en majuscules. <ul style="list-style-type: none"> •  : Permet de saisir un seul caractère en majuscule. •  : Permet de saisir plusieurs caractères successifs en majuscules.

REMARQUE

L'aspect du clavier peut varier ou la méthode de saisie peut être limitée suivant les circonstances d'affichage du clavier logiciel. Après modification de la langue, il arrive, rarement, que le texte ne soit pas correctement affiché, en fonction de la langue.

FONCTIONNEMENT DE L'ÉCRAN DE LISTE

Il est possible de faire défiler l'écran de liste en effectuant un mouvement de balayage.

Pour plus de détails sur l'opération: →P.66

► Système avec affichage 11,6 pouces/système avec affichage 11,6 pouces et navigation



► Système avec double affichage 7,0 pouces



1	Sélectionnez pour passer à la page suivante ou revenir à la page précédente.
2	Ceci indique la position de l'écran affiché. Pour faire défiler : Faites glisser le témoin de position. Pour passer directement à un autre point : Touchez l'emplacement souhaité sur la barre.
3	Certaines listes contiennent des boutons d'écran de caractères qui permettent aux utilisateurs de passer directement aux entrées de la liste qui commencent par la même lettre que le bouton d'écran de caractère. Chaque fois que vous sélectionnez le même bouton d'écran de caractère, la liste commençant par le caractère suivant est affichée.

RÉGLAGE D'ÉCRAN

RÉGLAGE DE LA LUMINOSITÉ

Vous pouvez régler la luminosité de l'écran.

Reportez-vous au manuel du propriétaire du véhicule pour de plus amples détails.



COMMUTATION ENTRE LES MODES JOUR ET NUIT (système avec affichage 11,6 pouces et navigation uniquement)

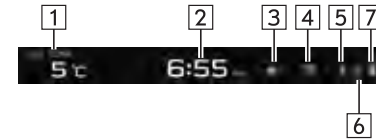

L'écran de carte passe en mode jour ou en mode nuit en fonction de la position de la commande de phares. L'écran passe également en mode jour ou en mode nuit en fonction de la position de la commande de réglage de l'éclairage et de la luminosité ambiante.

BARRE D'ÉTAT

L'état de la connexion Bluetooth, etc., est affiché à l'écran.



1	Affiche la température extérieure.
2	Affiche l'heure actuelle. Sélectionnez pour afficher l'écran des paramètres de l'horloge.
3	Cette icône s'affiche lorsque le système audio/visuel est en sourdine.
4 <small>*1 *2</small>	<div style="text-align: center;">  ← →  </div> <p>Mauvais ← → Excellent</p> <p>Affiche la qualité de réception Wi-Fi®. Lorsque la fonction Wi-Fi® est désactivée, aucun élément n'est affiché.</p>
5	Cette icône s'affiche lorsque la connexion Bluetooth est établie.

<p>6</p>	<div style="text-align: center;">  <p>Mauvais ← → Excellent</p> </div> <p>Affiche la qualité de réception téléphonique. Si aucun téléphone portable n'est connecté via Bluetooth, cette icône ne s'affiche pas.</p> <p>Le niveau de réception ne correspond pas toujours au niveau affiché sur le téléphone portable. Le niveau de réception risque de ne pas s'afficher en fonction du téléphone que vous possédez.</p>
<p>7</p>	<div style="text-align: center;">  <p>Faible ← → Pleine</p> </div> <p>Affiche la charge de batterie restante du périphérique Bluetooth. La capacité affichée ne correspond pas toujours à la capacité affichée sur le dispositif Bluetooth.</p>

*1: Cette fonction est indisponible dans certains pays/certaines zones.

*2: Système avec affichage 11,6 pouces/système avec affichage 11,6 pouces et navigation uniquement

UTILISATION DE L'ÉCRAN D'ACCUEIL

AJOUT D'ICÔNES DE RACCOURCI SUR L'ÉCRAN D'ACCUEIL

Les icônes de raccourcis de différentes fonctions peuvent être ajoutés sur l'écran d'accueil lorsque la fonction de raccourci de l'écran d'accueil est activée. (→P.91)

1. Affichez l'écran d'accueil. (→P.19, 41)
2. Sélectionnez **Add Shortcut** (Ajouter raccourci).
3. Sélectionnez la fonction souhaitée.
4. Sélectionnez le raccourci de fonction souhaité.
 - Selon la fonction, sélectionnez d'autres éléments et entrez les informations nécessaires.
5. Vérifiez que l'icône de raccourci s'affiche sur l'écran d'accueil.

REMARQUE

Lorsque des raccourcis sont ajoutés, le nombre de pages de l'écran d'accueil peut aller jusqu'à 3 pages (système avec double affichage 7,0 pouces) ou 4 pages (système avec affichage 11,6 pouces/système avec affichage 11,6 pouces et navigation). Il est possible de changer de page en effectuant un mouvement de balayage.

DÉPLACEMENT ET SUPPRESSION D'ICÔNES DE RACCOURCI



Les utilisateurs peuvent réorganiser les boutons de l'écran d'accueil lorsque la fonction de raccourci de l'écran d'accueil est activée. (→P.91)

1. Maintenez l'icône de raccourci sélectionnée afin de passer en mode d'édition.

► Lorsque vous déplacez des icônes de raccourcis

2. Faites glisser le bouton jusqu'à la position souhaitée.
 - L'utilisateur peut déplacer les boutons sur une autre page en les faisant glisser jusqu'à l'extrémité correspondante de l'écran si le nombre de boutons permet la présence de plusieurs pages.

► Lorsque vous effacez des icônes de raccourcis

2. Faites glisser la touche jusqu'à la zone « DRAG HERE TO DELETE (FAIRE GLISSER ICI POUR SUPPRIMER) ».
3. Appuyez sur  (système avec double affichage 7,0 pouces) ou sélectionnez  (système avec affichage 11,6 pouces/système avec affichage 11,6 pouces et navigation) pour quitter le mode d'édition.

3 Réglages

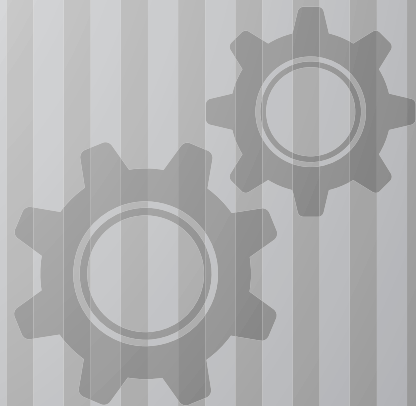

Certaines fonctions ne peuvent pas être utilisées pendant la conduite.

Paramètres Bluetooth® 76

Enregistrement D'un Téléphone/	
Dispositif Bluetooth Pour La Première Fois	76
Profils	77
Paramètres Bluetooth	79
Écran De Paramètres Du Téléphone	79
Enregistrement D'un Téléphone/	
Dispositif Bluetooth	80
Connecter Ou Déconnecter Un Téléphone/	
Périphérique Bluetooth	83
Suppression De Téléphones/	
Périphériques Bluetooth	86
Paramétrage Du Téléchargement Du	
Répertoire Téléphonique/Des Appels Récents	87

Autres Paramètres 88

Paramétrage Des Profils Conducteur	88
Enregistrement D'un Profil Conducteur	88
Rappel D'un Profil Conducteur	90
Modification D'un Profil Conducteur	90
Suppression D'un Profil Conducteur	91
Paramètres Généraux	91
Écran De Paramètres Généraux	91
Paramétrage De La Connexion Wi-Fi®	93
Mise À Jour Du Système	96
Paramètres De Son	98
Écran De Paramètres De Son	98
Paramètres Radio	99
Paramétrage De La Radio AM/FM	99
Paramétrage De La DAB	100

PARAMÈTRES Bluetooth®

ENREGISTREMENT D'UN TÉLÉPHONE/ DISPOSITIF Bluetooth POUR LA PREMIÈRE FOIS

Pour utiliser le système mains libres ou le système audio Bluetooth, il est nécessaire d'enregistrer un téléphone/dispositif Bluetooth dans le système.

Une fois le téléphone/dispositif Bluetooth enregistré, il est possible d'utiliser le système mains libres et le système audio Bluetooth.

Pour des détails sur l'enregistrement d'un téléphone/dispositif Bluetooth: →P.80

► Système avec affichage 11,6 pouces/système avec affichage 11,6 pouces et navigation

1. Activez le paramètre de connexion Bluetooth de votre téléphone/dispositif Bluetooth.
 - Cette fonction n'est pas disponible lorsque le paramètre de connexion Bluetooth de votre téléphone/dispositif Bluetooth est désactivé.
2. Sélectionnez .
3. Suivez les ÉTAPES 2 à 6 d'« ENREGISTREMENT D'UN TÉLÉPHONE/DISPOSITIF Bluetooth ». (→P.80)

► Système avec double affichage 7,0 pouces

1. Activez le paramètre de connexion Bluetooth de votre téléphone/dispositif Bluetooth.
 - Cette fonction n'est pas disponible lorsque le paramètre de connexion Bluetooth de votre téléphone/dispositif Bluetooth est désactivé.
2. Affichez l'écran de téléphone. (→P.104)
3. Sélectionnez **Yes** (Oui) pour enregistrer un téléphone/périphérique Bluetooth.



4. Suivez les ÉTAPES 4 à 7 d'« ENREGISTREMENT D'UN TÉLÉPHONE/DISPOSITIF Bluetooth ». (→P.80)

PROFILS

Ce système prend en charge les services suivants.

Dispositif Bluetooth	Spéc.	Fonction	Exigences	Recommandations
Téléphone/dispositif Bluetooth	Spécification Bluetooth	Enregistrement d'un téléphone/dispositif Bluetooth	Ver. 2.1	Ver.5.0* ² Ver.4.2* ³

Dispositif Bluetooth	Profil	Fonction	Exigences	Recommandations
Téléphone Bluetooth	HFP (profil mains libres)	Système mains libres	Ver. 1.0	Ver.1.8* ² Ver.1.7* ³
	PBAP (profil d'accès à l'annuaire téléphonique)	Transfert des contacts	Ver. 1.0	Ver.1.2.3* ² Ver.1.2* ³
	MAP (profil d'accès à la messagerie)* ¹	Message téléphonique Bluetooth	-	Ver.1.4.2* ² Ver.1.3* ³
	SPP (profil de port série)	Fonction APPS	-	Ver. 1.2
Dispositif Bluetooth	A2DP (profil de distribution audio avancé)	Système audio Bluetooth	Ver. 1.0	Ver.1.3.2* ² Ver.1.3* ³
	AVRCP (profil de commande à distance audio/vidéo)		Ver. 1.0	Ver.1.6.2* ² Ver.1.6* ³

*¹: Cette fonction est indisponible dans certains pays/certaines zones.

*²: Système avec affichage 11,6 pouces/système avec affichage 11,6 pouces et navigation

*³: Système avec double affichage 7,0 pouces

REMARQUE

Si votre téléphone portable ne prend pas en charge HFP, l'enregistrement du téléphone Bluetooth ou l'utilisation des profils PBAP, MAP ou SPP individuellement n'est pas possible.

Si la version du téléphone/dispositif Bluetooth connecté est plus ancienne que celle recommandée ou si elle est incompatible, le téléphone/dispositif Bluetooth risque de ne pas fonctionner correctement.

Si l'application ne fonctionne pas de manière fluide ou si elle est instable, déconnectez puis reconnectez le téléphone/périphérique Bluetooth via Bluetooth (→P.83) et/ou un câble USB (→P.65). Si le problème persiste, redémarrez le téléphone/dispositif Bluetooth.

PARAMÈTRES Bluetooth

1. Affichez l'écran d'accueil. (→P.19, 41)
2. Sélectionnez **Settings** (Paramètres).
3. → **Phone** (Téléphone)
4. Sélectionnez les éléments à paramétrer.

ÉCRAN DE PARAMÈTRES DU TÉLÉPHONE

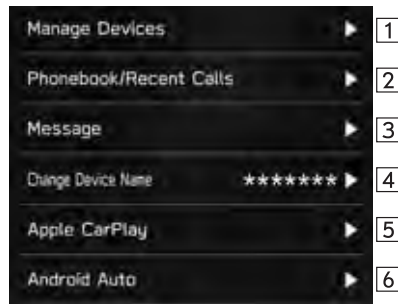

1	Enregistrement d'un téléphone/dispositif Bluetooth: →P.80
	Connecter ou déconnecter un téléphone/périphérique Bluetooth: →P.83
	Suppression de téléphones/périphériques Bluetooth: →P.86

2	Paramétrage du téléchargement du répertoire téléphonique/des appels récents: →P.87
	Tri de la liste des appels récents et de la liste des contacts: →P.109
3	Suppression de la liste de tous les favoris: →P.110
	Paramétrage de la messagerie*1: →P.116
4	Modification du nom d'un périphérique
5 *2	Paramétrage d'Apple CarPlay: →P.128
6	Affiche le mot de passe Wi-Fi® actuel.*3 Generate (Générer) : Génère un nouveau mot de passe.
	Paramétrage d'Android Auto*2 : →P.132

*1: Cette fonction est indisponible dans certains pays/certaines zones.

*2: Système avec double affichage 7,0 pouces uniquement

*3: Système avec affichage 11,6 pouces/système avec affichage 11,6 pouces et navigation pour pays/régions pouvant utiliser la bande 5 GHz pour le Wi-Fi® uniquement

REMARQUE

Il est également possible d'afficher l'écran « Manage Devices (Gérer appareils) » en sélectionnant **Manage Devices** (Gérer appareils) ou **Add Device** (Ajouter appareil/Ajouter app.) sur l'écran de téléphone (→P.104) ou sur l'écran de commande audio Bluetooth (→P.154) ou  (système avec écran 11,6 pouces/système avec écran 11,6 pouces et navigation uniquement).

ENREGISTREMENT D'UN TÉLÉPHONE/ DISPOSITIF Bluetooth

Il est possible d'enregistrer jusqu'à 7 téléphones/périphériques Bluetooth (système avec affichage 11,6 pouces/système avec affichage 11,6 pouces et navigation) ou jusqu'à 5 téléphones/périphériques Bluetooth (système avec double affichage 7,0 pouces).



Les téléphones (HFP) et les dispositifs (AVP) compatibles Bluetooth peuvent être enregistrés simultanément.

► Système avec affichage 11,6 pouces/système avec affichage 11,6 pouces et navigation

1. Sélectionnez .
2. Sélectionnez **Add** (Ajouter).
 - Si un message apparaît, suivez les consignes données sur l'écran.

3. Suivez les instructions affichées pour utiliser le téléphone/périphérique Bluetooth.



-  /  : Sélectionnez pour faire défiler les instructions.
- **Cancel** (Annuler): Sélectionnez pour annuler l'enregistrement.
- Pour des détails sur le fonctionnement du téléphone/périphérique Bluetooth, consultez le manuel fourni avec lui.

4. Effectuez l'enregistrement à l'aide de votre téléphone/dispositif Bluetooth.
 - Aucun code PIN n'est nécessaire pour les téléphones/dispositifs Bluetooth compatibles SSP (jumelage simple sécurisé). En fonction du type de téléphone/dispositif Bluetooth connecté, un message de confirmation de l'enregistrement peut s'afficher sur l'écran du téléphone/dispositif Bluetooth. Répondez et actionnez le téléphone/dispositif Bluetooth en fonction du message de confirmation.

REMARQUE

Pour réenregistrer votre téléphone/dispositif Bluetooth après l'avoir supprimé du système, actionnez le téléphone/dispositif Bluetooth et enregistrez-le après avoir supprimé les informations système précédemment enregistrées du téléphone/dispositif Bluetooth.

5. Vérifiez que la fenêtre contextuelle suivante s'affiche.



- **Cancel** (Annuler): Sélectionnez pour annuler l'enregistrement.

- Si un message de confirmation apparaît, vous demandant s'il convient de transférer les données des contacts du téléphone dans le système, sélectionnez le bouton approprié.

6. Une fois la connexion effectuée, vérifiez qu'un nom de périphérique connecté s'affiche.
 - Si un message d'erreur apparaît, suivez les consignes données sur l'écran pour essayer à nouveau.

REMARQUE

L'enregistrement d'un appareil compatible NFC est effectué lorsque le téléphone/l'appareil Bluetooth est maintenu contre le logo NFC du système audio/visuel jusqu'à ce qu'une connexion soit établie.

► Système avec double affichage 7,0 pouces

1. Affichez l'écran des paramètres du téléphone. (→P.79)
2. Sélectionnez **Manage Devices** (Gérer appareils).
3. → **Add** (Ajouter)
 - Si un message apparaît, suivez les consignes données sur l'écran.

4. Suivez les instructions affichées pour utiliser le téléphone/ périphérique Bluetooth.



- **</>** : Sélectionnez pour faire défiler les instructions.
 - **Cancel** (Annuler): Sélectionnez pour annuler l'enregistrement.
 - Pour des détails sur le fonctionnement du téléphone/ périphérique Bluetooth, consultez le manuel fourni avec lui.
5. Effectuez l'enregistrement à l'aide de votre téléphone/ dispositif Bluetooth.
- Aucun code PIN n'est nécessaire pour les téléphones/ dispositifs Bluetooth compatibles SSP (jumelage simple sécurisé). En fonction du type de téléphone/dispositif Bluetooth connecté, un message de confirmation de l'enregistrement peut s'afficher sur l'écran du téléphone/ dispositif Bluetooth. Répondez et actionnez le téléphone/ dispositif Bluetooth en fonction du message de confirmation.

REMARQUE

Pour réenregistrer votre téléphone/dispositif Bluetooth après l'avoir supprimé du système, actionnez le téléphone/dispositif Bluetooth et enregistrez-le après avoir supprimé les informations système précédemment enregistrées du téléphone/dispositif Bluetooth.

6. Vérifiez que la fenêtre contextuelle suivante s'affiche.



- **Cancel** (Annuler): Sélectionnez pour annuler l'enregistrement.
 - Si un message de confirmation apparaît, vous demandant s'il convient de transférer les données des contacts du téléphone dans le système, sélectionnez le bouton approprié.
7. Une fois la connexion effectuée, vérifiez qu'un nom de périphérique connecté s'affiche.
- Si un message d'erreur apparaît, suivez les consignes données sur l'écran pour essayer à nouveau.

CONNECTER OU DÉCONNECTER UN TÉLÉPHONE/PÉRIPHÉRIQUE Bluetooth

► Système avec affichage 11,6 pouces/système avec affichage 11,6 pouces et navigation

Jusqu'à 7 téléphones/dispositifs Bluetooth (téléphones [HFP] et dispositifs [AVP]) peuvent être enregistrés.

Si plus d'1 téléphone/dispositif Bluetooth a été enregistré, sélectionnez le téléphone/dispositif Bluetooth auquel vous souhaitez vous connecter.

1. Sélectionnez .
2. Sélectionnez le téléphone/dispositif Bluetooth à connecter ou à déconnecter.



- Sélectionnez  à côté du nom du téléphone/périphérique Bluetooth souhaité pour afficher l'icône en  (jaune). Le téléphone/périphérique Bluetooth sélectionné est alors enregistré en tant que favori et s'affiche en haut de la liste. Lorsque le contacteur d'allumage est positionné sur « ACC » ou « ON », le périphérique enregistré comme favori se connecte automatiquement. (→P.85)
 - Le téléphone/périphérique Bluetooth connecté s'affiche dans un cadre bleu. Les fonctions activées s'affichent à côté des caractères.
 - Si le téléphone/périphérique Bluetooth souhaité ne se trouve pas dans la liste, sélectionnez **Add** (Ajouter) pour enregistrer le téléphone/périphérique Bluetooth. (→P.80)
3. Pour connecter/déconnecter le téléphone/périphérique Bluetooth, sélectionnez « Connect (Connecter) » en haut ou sélectionnez « Bluetooth (Bluetooth) » de « Connection Preference (Préférence de connexion) » en bas.
 - En utilisant « Connection Preference (Préférence de connexion) », il est possible de sélectionner la fonction connectée lorsque le téléphone/périphérique Bluetooth est connecté.

- Si un message d'erreur apparaît, suivez les consignes données sur l'écran pour essayer à nouveau.



1	Sélectionnez pour connecter/déconnecter Bluetooth.
2 *	Sélectionnez pour connecter/déconnecter Apple CarPlay.
3	Sélectionnez pour connecter/déconnecter Android Auto.

* : S'affiche lorsqu'un dispositif compatible est utilisé et que la fonction est activée.

REMARQUE

Cela peut prendre du temps si la connexion du téléphone/dispositif Bluetooth est effectuée pendant la lecture audio Bluetooth. En fonction du type de téléphone/dispositif Bluetooth connecté, il peut être nécessaire d'effectuer des étapes supplémentaires sur le téléphone/dispositif Bluetooth.

► Système avec double affichage 7,0 pouces

Jusqu'à 5 téléphones/dispositifs Bluetooth (téléphones [HFP] et dispositifs [AVP]) peuvent être enregistrés.

Si plus d'1 téléphone/dispositif Bluetooth a été enregistré, sélectionnez le téléphone/dispositif Bluetooth auquel vous souhaitez vous connecter.

1. Affichez l'écran des paramètres du téléphone. (→P.79)
2. Sélectionnez **Manage Devices** (Gérer appareils).
3. Sélectionnez le téléphone/dispositif Bluetooth à connecter ou à déconnecter.



- Pour déconnecter le téléphone/périphérique Bluetooth, sélectionnez **Yes** (Oui).
- « Connected (Connecté) » s'affiche en face du téléphone/périphérique Bluetooth actuellement connecté.

- Sélectionnez ☆ à côté du nom du téléphone/périphérique Bluetooth souhaité pour afficher l'icône en ☆ (jaune). Le périphérique sélectionné s'affiche en haut de la liste.
 - Si le téléphone/périphérique Bluetooth souhaité ne se trouve pas dans la liste, sélectionnez **Add** (Ajouter) pour enregistrer le téléphone/périphérique Bluetooth. (→P.80)
- 4.** Assurez-vous que « Connected (Connecté) » est affiché en face du téléphone/périphérique Bluetooth une fois la procédure de connexion terminée.
- Si un message d'erreur apparaît, suivez les consignes données sur l'écran pour essayer à nouveau.

REMARQUE

Cela peut prendre du temps si la connexion du téléphone/dispositif Bluetooth est effectuée pendant la lecture audio Bluetooth. En fonction du type de téléphone/dispositif Bluetooth connecté, il peut être nécessaire d'effectuer des étapes supplémentaires sur le téléphone/dispositif Bluetooth.

MODE DE CONNEXION AUTOMATIQUE

Laissez le téléphone/dispositif Bluetooth à un emplacement où la connexion peut être établie.

- Lorsque le contacteur d'allumage est positionné sur « ACC » ou « ON », le système recherche la présence de téléphones/périphériques Bluetooth enregistrés à proximité.
- Si un téléphone/périphérique Bluetooth se trouvant à proximité est enregistré comme favori, il se connecte automatiquement. (→P.83)
Si aucun périphérique n'est enregistré comme favori, le système se connecte au téléphone/périphérique Bluetooth enregistré connecté en dernier, s'il se trouve à proximité.

CONNEXION MANUELLE

Lorsque la connexion automatique a échoué, il est nécessaire de connecter manuellement les téléphones/dispositifs Bluetooth.

Suivez la procédure « CONNECTER OU DÉCONNECTER UN TÉLÉPHONE/PÉRIPHÉRIQUE Bluetooth ». (→P.83)

RECONNECTER LE TÉLÉPHONE/PÉRIPHÉRIQUE Bluetooth

Si un téléphone/périphérique Bluetooth se déconnecte en raison d'une mauvaise réception du réseau Bluetooth lorsque le contacteur d'allumage est positionné sur « ACC » ou « ON », le système reconnecte automatiquement le téléphone/périphérique Bluetooth.



- Si un téléphone/dispositif Bluetooth est déconnecté volontairement, suite à une désactivation par exemple, cela ne se produit pas. Reconnectez le téléphone/dispositif Bluetooth manuellement.

REMARQUE

Lorsqu'un téléphone/dispositif Bluetooth est enregistré dans le profil d'un conducteur, un message peut s'afficher demandant si le changement de profil pour le conducteur est souhaité. (→P.90)

SUPPRESSION DE TÉLÉPHONES/ PÉRIPHÉRIQUES Bluetooth

► Système avec affichage 11,6 pouces/système avec affichage 11,6 pouces et navigation

1. Sélectionnez .
2. Sélectionnez **Delete** (Supprimer).
3. Sélectionnez  pour le téléphone/périphérique Bluetooth que vous souhaitez supprimer.
4. Sélectionnez **OK** (OK) lorsque le message de confirmation s'affiche.

REMARQUE

Le téléphone/dispositif Bluetooth contiendra encore les informations de ce système même une fois que le téléphone/dispositif Bluetooth a été supprimé. Actionnez le téléphone/dispositif Bluetooth pour supprimer les informations système enregistrées dans le téléphone/dispositif Bluetooth.

► Système avec double affichage 7,0 pouces

1. Affichez l'écran des paramètres du téléphone. (→P.79)
2. Sélectionnez **Manage Devices** (Gérer appareils).
3. → **Delete** (Supprimer)
4. Sélectionnez  pour le téléphone/périphérique Bluetooth que vous souhaitez supprimer.
5. Sélectionnez **OK** (OK) lorsque le message de confirmation s'affiche.

REMARQUE

Le téléphone/dispositif Bluetooth contiendra encore les informations de ce système même une fois que le téléphone/dispositif Bluetooth a été supprimé. Actionnez le téléphone/dispositif Bluetooth pour supprimer les informations système enregistrées dans le téléphone/dispositif Bluetooth.

PARAMÉTRAGE DU TÉLÉCHARGEMENT DU RÉPERTOIRE TÉLÉPHONIQUE/DES APPELS RÉCENTS

Lorsque cette fonction est activée, les données du répertoire du téléphone Bluetooth connecté sont automatiquement téléchargées.

1. Affichez l'écran des paramètres du téléphone. (→P.79)
2. Sélectionnez **Phonebook/Recent Calls** (Répertoire/Appels récents).
3. Sélectionnez pour activer ou désactiver « Automatically Download Phonebook/Recent Calls (Téléchargement automatique Répertoire/Appels récents) ».

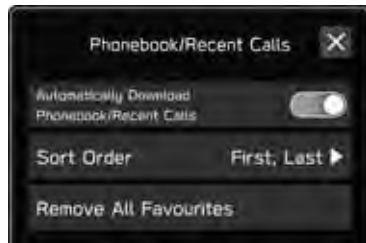

REMARQUE

La version du profil du téléphone Bluetooth connecté n'est peut-être pas compatible avec le téléchargement des données du répertoire téléphonique. Pour des détails, contactez votre concessionnaire SUBARU.

Vous pouvez télécharger jusqu'à 2 000 contacts dans le répertoire du téléphone Bluetooth connecté. Vous pouvez télécharger jusqu'à 5 numéros de téléphone enregistrés dans un contact.

Il peut être nécessaire d'activer le paramètre de notification sur le téléphone Bluetooth afin de télécharger le répertoire téléphonique. Pour plus de détails, consultez les instructions du téléphone Bluetooth connecté. Lorsque les paramètres d'horloge du système sont réglés sur auto, la fonction de réglage automatique et la fonction de messagerie (→P.115) ne fonctionneront pas correctement si le répertoire téléphonique n'est pas téléchargé.

La liste des favoris du téléphone Bluetooth n'est pas automatiquement téléchargée même après avoir téléchargé les données du répertoire du téléphone Bluetooth. Ce système ne prend pas en charge le transfert des données de la liste des favoris du téléphone Bluetooth à la liste des favoris du système, vous devez l'enregistrer via la liste des contacts du répertoire du système. (→P.110)

AUTRES PARAMÈTRES

PARAMÉTRAGE DES PROFILS CONDUCTEUR

Quand le profil d'un conducteur est enregistré, une partie des contenus personnalisés par le conducteur, tels que la navigation, la radio et les réglages du son, etc., sont classés et mémorisés pour ce conducteur.

Lorsque le véhicule est partagé par plusieurs conducteurs, comme par exemple par les membres de la famille, certains paramètres modifiés par d'autres conducteurs seront écrasés en rappelant un profil conducteur enregistré.



En outre, un profil de conducteur, s'il est lié à un téléphone/dispositif Bluetooth, peut être rappelé automatiquement lorsque le téléphone/dispositif Bluetooth est connecté.

REMARQUE

Certains des contenus mémorisés seront partagés, non classés par conducteur. Même si votre profil de conducteur est rappelé, certains réglages modifiés par un autre conducteur peuvent rester inchangés.

ENREGISTREMENT D'UN PROFIL CONDUCTEUR

Il est possible d'enregistrer jusqu'à 4 profils de conducteurs.

1. Sélectionnez  (Type A)*1/ **Driver Profiles** (Profils de conducteur) (Type B)*1/  *2.
2. Sélectionnez **Add** (Ajouter).
3. Sélectionnez la langue souhaitée et sélectionnez **NEXT** (SUIVANT).
4. → **Driver's Name** (Nom du conducteur)
5. Saisissez un nom de conducteur et sélectionnez **Next** (Suivant).
6. Vérifiez le nom du conducteur affiché et sélectionnez **NEXT** (SUIVANT).

7. → **Add Phone** (Ajouter téléphone)▶ **Système avec affichage 11,6 pouces/système avec affichage 11,6 pouces et navigation**▶ **Système avec double affichage 7,0 pouces**

- En suivant les ÉTAPES 3 à 6 (système avec affichage 11,6 pouces/système avec affichage 11,6 pouces et navigation)/ÉTAPES 4 à 7 (système avec double affichage 7,0 pouces) dans « ENREGISTREMENT D'UN TÉLÉPHONE/DISPOSITIF Bluetooth », enregistrez un téléphone/dispositif Bluetooth. (→P.80)

- **Finish** (Terminer): Quitte sans enregistrer un téléphone/dispositif Bluetooth.
- Lors de l'enregistrement d'un téléphone/dispositif Bluetooth déjà enregistré dans le système, sélectionnez-le dans la liste affichée.

8. Sélectionnez le téléphone/dispositif Bluetooth enregistré puis **Finish** (Terminer).

9. Vérifiez que le nom du conducteur enregistré s'affiche.

*1: Système avec affichage 11,6 pouces/système avec affichage 11,6 pouces et navigation

*2: Système avec double affichage 7,0 pouces

REMARQUE

Le profil d'un conducteur avec un téléphone/dispositif Bluetooth enregistré peut être automatiquement rappelé lors de la connexion. (→P.90)

RAPPEL D'UN PROFIL CONDUCTEUR

RAPPEL AUTOMATIQUE D'UN PROFIL DE CONDUCTEUR



Lorsqu'un téléphone/dispositif Bluetooth enregistré dans le profil d'un conducteur est connecté, un message s'affiche demandant si le changement de profil pour le conducteur est souhaité. Pour modifier le profil de ce conducteur, sélectionnez **OK** (OK).

REMARQUE

Bien qu'un téléphone/dispositif Bluetooth enregistré dans un profil de conducteur soit dans le véhicule, le profil de conducteur ne sera pas automatiquement rappelé si un autre téléphone/dispositif Bluetooth est connecté. Modifiez manuellement le profil si vous le souhaitez.

Lorsqu'il y a plus d'un téléphone/dispositif Bluetooth dans le véhicule pouvant être connecté, un message peut s'afficher demandant si le changement de profil pour le conducteur suggéré est souhaité. Si le changement suggéré n'est pas souhaité, sélectionnez **Cancel** (Annuler) puis modifiez manuellement le profil de conducteur souhaité.

RAPPEL MANUEL D'UN PROFIL DE CONDUCTEUR

1. Sélectionnez  (Type A)*¹/ **Driver Profiles** (Profils de conducteur) (Type B)*¹/*².
2. Sélectionnez le nom du conducteur souhaité, puis **OK** (OK).



*¹: Système avec affichage 11,6 pouces/système avec affichage 11,6 pouces et navigation

*²: Système avec double affichage 7,0 pouces

REMARQUE

Lorsqu'un profil conducteur est rappelé manuellement, le téléphone/dispositif Bluetooth du conducteur ne se connecte pas automatiquement.



MODIFICATION D'UN PROFIL CONDUCTEUR

1. Sélectionnez  (Type A)*¹/ **Driver Profiles** (Profils de conducteur) (Type B)*¹/*².
2. Sélectionnez **Edit** (Modifier).
3. Sélectionnez le nom du profil conducteur souhaité à modifier.
4. Suivez les ÉTAPES 3 à 8 d'« ENREGISTREMENT D'UN PROFIL CONDUCTEUR ». (→P.88)

*¹: Système avec affichage 11,6 pouces/système avec affichage 11,6 pouces et navigation

*²: Système avec double affichage 7,0 pouces

SUPPRESSION D'UN PROFIL CONDUCTEUR

1. Sélectionnez  (Type A)*¹/ **Driver Profiles** (Profils de conducteur) (Type B)*¹/ *².
2. Sélectionnez **Edit** (Modifier).
3. Sélectionnez  pour le nom du profil de conducteur que vous souhaitez supprimer.
4. → **OK** (OK)

*¹: Système avec affichage 11,6 pouces/système avec affichage 11,6 pouces et navigation

*²: Système avec double affichage 7,0 pouces

PARAMÈTRES GÉNÉRAUX

1. Affichez l'écran d'accueil. (→P.19, 41)
2. Sélectionnez **Settings** (Paramètres).
3. → **General** (Général)
4. Sélectionnez les éléments à paramétrer.

ÉCRAN DE PARAMÈTRES GÉNÉRAUX

Pour de plus amples détails sur le menu suivant, reportez-vous au manuel du propriétaire du véhicule.

- **Clock** (Horloge)
- **Display** (Affichage)
- **Reminder Screen** (Écran de rappel)
- **PIN Code Lock** (Verrouillage du code PIN)
- **Meter Screen** (Écran de compteur)
- **Camera** (Caméra)
- **Climate Control** (Climatisation)
- **Language** (Langue)
- **Tyre Pressure Units** (Unités de pression des pneus)
- **Welcome Screen** (Écran de bienvenue)
- **Goodbye Screen** (Écran de fin)
- **Favourite Widgets** (Widgets favoris)
- **Birthday List** (Liste des anniversaires)

- **Anniversary List** (Liste des dates importantes)



<p>Wi-Fi Settings (Paramètres Wi-Fi)*1*2</p>	<p>Sélectionnez pour paramétrer la fonction Wi-Fi*. (→P.93)</p>
<p>Wi-Fi Security Information (Informations sur la sécurité du Wi-Fi)*2*3</p>	<p>Sélectionnez pour afficher le type de sécurité Wi-Fi* utilisé par CarPlay ou Android Auto sans fil.</p>
<p>Home Screen Shortcuts (Raccourcis écran d'accueil)</p>	<p>Sélectionnez pour activer/désactiver la fonction de raccourcis de l'écran d'accueil. (→P.72)</p>
<p>Periodic Rest Notification (Notification de repos périodique)*4</p>	<p>Sélectionnez pour activer/désactiver l'affichage de la fenêtre contextuelle relative aux notifications de repos périodique. (→P.183)</p>
<p>Software Update (Mise à jour logiciel)*1*2</p>	<p>Sélectionnez pour mettre à jour les versions du logiciel du système. (→P.96)</p>

<p>Factory Data Reset (Réinitialisation aux paramètres par défaut)</p>	<p>Sélectionnez pour réinitialiser tous les éléments de configuration. Le système audio/visuel redémarre automatiquement après la réactivation des paramètres d'usine. Afin de conclure le processus de réinitialisation, positionnez le contacteur d'allumage sur « LOCK »/« OFF » après le redémarrage du système audio/visuel, patientez environ 3 minutes, puis positionnez-le sur « ACC » ou « ON ».</p>
<p>System Information (Informations système)</p>	<p>Sélectionnez pour afficher les informations relatives au système.</p>
<p>Free/Open Source Software Information (Informations logiciel libre/Open Source)</p>	<p>Sélectionnez pour afficher les informations sur le logiciel gratuit/open source.</p>

*1: Cette fonction est indisponible dans certains pays/certaines zones.

*2: Système avec affichage 11,6 pouces/système avec affichage 11,6 pouces et navigation uniquement

*3: S'affiche lorsque Apple CarPlay sans fil/Android Auto sans fil est utilisé.

*4: Système avec affichage 11,6 pouces et navigation uniquement

PARAMÉTRAGE DE LA CONNEXION Wi-Fi® (système avec affichage 11,6 pouces/système avec affichage 11,6 pouces et navigation uniquement)*

*: Cette fonction est indisponible dans certains pays/certaines zones.

CONNEXION À UN RÉSEAU Wi-Fi®

1. Affichez l'écran des paramètres généraux. (→P.91)
2. Sélectionnez **Wi-Fi Settings** (Paramètres Wi-Fi).
3. → **Available Wi-Fi Networks** (Réseaux Wi-Fi disponibles)
4. Sélectionnez le réseau souhaité.



- Lorsqu'un réseau affichant **🔒** est sélectionné et que l'écran de saisie de mot de passe s'affiche, saisissez le mot de passe, puis sélectionnez **OK** (OK).

PARAMÉTRAGE RAPIDE D'UNE CONNEXION

Si un périphérique Wi-Fi® est compatible avec le système de Configuration Wi-Fi® protégée, il est possible de le connecter plus rapidement.

1. Affichez l'écran des paramètres généraux. (→P.91)
2. Sélectionnez **Wi-Fi Settings** (Paramètres Wi-Fi).
3. → **Wi-Fi Protected Setup** (Configuration protégée Wi-Fi (WPS))
4. Sélectionnez **PIN Setup** (Configuration par code PIN) ou **Push Button Setup** (Configuration par bouton-poussoir comme déterminé par le périphérique).
5. Actionnez le périphérique Wi-Fi® que vous souhaitez connecter.
 - Lorsque **PIN Setup** (Configuration par code PIN) est sélectionné: Entrez le code PIN affiché dans le périphérique de réseau Wi-Fi®.
 - Lorsque **Push Button Setup** (Configuration par bouton-poussoir) est sélectionné: Appuyez sur la touche WPS du périphérique de réseau Wi-Fi®.

AJOUT D'UN RÉSEAU Wi-Fi®

Les réseaux disponibles n'étant pas affichés après la recherche peuvent être ajoutés.

1. Affichez l'écran des paramètres généraux. (→P.91)
2. Sélectionnez **Wi-Fi Settings** (Paramètres Wi-Fi).
3. → **Available Wi-Fi Networks** (Réseaux Wi-Fi disponibles)
4. → **Add** (Ajouter)
5. → **Wi-Fi Name (SSID)** (Nom Wi-Fi (SSID))
6. Saisissez le nom du réseau. → **OK** (OK)
7. → **Security** (Sécurité)
8. Sélectionnez le type de sécurité.
9. → **Start Connection** (Démarrer la connexion)
 - Si un mot de passe est demandé, saisissez-le. → **OK** (OK)

SUPPRESSION D'UN RÉSEAU Wi-Fi®

1. Affichez l'écran des paramètres généraux. (→P.91)
2. Sélectionnez **Wi-Fi Settings** (Paramètres Wi-Fi).
3. Sélectionnez **Wi-Fi** (Wi-Fi) pour désactiver la fonction Wi-Fi®.
4. → **Registered Wi-Fi Networks** (Réseaux Wi-Fi enregistrés)
5. → **Delete** (Supprimer)
6. Sélectionnez pour le réseau Wi-Fi® que vous souhaitez supprimer. → **OK** (OK)

AVERTISSEMENT

Utilisez des dispositifs Wi-Fi® uniquement lorsqu'il est sûr et légal de le faire.

Ce système est équipé d'antennes Wi-Fi®. Les personnes portant un simulateur cardiaque implantable, un simulateur de resynchronisation cardiaque ou un défibrillateur automatique implantable doivent se tenir à une distance raisonnable des antennes Wi-Fi®. Les ondes radio risquent d'affecter le fonctionnement de tels dispositifs.

Avant d'utiliser des dispositifs Wi-Fi®, les personnes portant un dispositif médical électrique autre que des stimulateurs cardiaques implantables, des stimulateurs cardiaques pour la thérapie de resynchronisation ou des défibrillateurs automatiques implantables doivent consulter le fabricant du dispositif pour obtenir des informations concernant son fonctionnement sous l'effet des ondes radio.

Les ondes radio risquent d'avoir des effets inattendus sur le fonctionnement de tels dispositifs médicaux.

SPÉCIFICATIONS DU RÉSEAU Wi-Fi® PRISES EN CHARGE

Le système peut se connecter à un réseau Wi-Fi® qui prend en charge les normes suivantes.

- Standards de communication:
 - IEEE802.11a
 - IEEE802.11b
 - IEEE802.11g
 - IEEE802.11n
 - IEEE802.11ac
- Sécurité:
 - WPA™
 - WPA2™
 - WPA3™

REMARQUE

WPA, WPA2 et WPA3 sont des marques déposées de Wi-Fi Alliance®. La bande de fréquences utilisée pour le Wi-Fi® change en fonction du pays ou de la région ; il peut donc être impossible d'utiliser la bande 5 GHz.

MISE À JOUR DU SYSTÈME*

*: Cette fonction est indisponible dans certains pays/certaines zones.

Veuillez demander à votre concessionnaire de mettre à jour le logiciel système*¹.

Système avec affichage 11,6 pouces/système avec affichage 11,6 pouces et navigation uniquement: Vous pouvez également mettre à jour le logiciel système via une connexion Wi-Fi®. Le processus de mise à jour induit le téléchargement et l'installation d'une mise à jour du logiciel*². Notez que les fonctionnalités du système seront limitées pendant l'installation.

*¹: Veuillez consulter votre concessionnaire pour des détails spécifiques sur le contenu de la mise à jour.

*²: Selon le contenu de la mise à jour du logiciel, les préréglages de vos stations de radio et les réglages du volume peuvent être réinitialisés par le processus de mise à jour.

REMARQUE

La mise à jour à l'aide du Wi-Fi® peut ne pas être disponible dans certains pays.

TÉLÉCHARGEMENT DE LA MISE À JOUR

1. Sélectionnez .
2. Sélectionnez **Settings** (Paramètres).
3. → **General** (Général)
4. → **Clock** (Horloge) → **Time Setting** (Réglage heure)
5. → **AUTO** (AUTO)*¹ ou **Sync With Phone** (Synchro avec téléph./Synchro avec téléphone)*²
6. Connectez-vous à un réseau Wi-Fi®. (→P.93)
7. Affichez l'écran des paramètres généraux. (→P.91)
8. → **Software Update** (Mise à jour logiciel)
9. → **Update** (Mettre à jour)
10. → **Check for Updates** (Rechercher les mises à jour)
 - **Cancel** (Annuler): Sélectionnez pour arrêter la recherche des mises à jour disponibles.
 - Si **Automatically Check for Updates** (Recherche automatique des mises à jour) est activé, les mises à jour sont automatiquement recherchées et, si disponibles, un message s'affiche. Si un message s'affiche, sélectionnez **OK** (OK) et passez à l'étape suivante.
 - Si **Automatically Download Updates** (Téléchargement auto des màj) est activé, les mises à jour sont automatiquement téléchargées. Une fois le téléchargement terminé, un message s'affiche. Sélectionnez **OK** (OK) pour démarrer l'installation et passez à l'ÉTAPE 3 de la section « INSTALLATION DES MISES À JOUR ». (→P.97)

- 11.** Sélectionnez **Download Now** (Télécharger maintenant) pour lancer le téléchargement de la mise à jour (si disponible).
- **Cancel** (Annuler): Sélectionnez pour suspendre le processus de mise à jour.
 - La progression du téléchargement s'affiche dans la zone de catégorie.
 - Si le processus de mise à jour échoue, reportez-vous à la section « GUIDE DE DÉPANNAGE ». (→P.230)

*1: Système avec affichage 11,6 pouces et navigation

*2: Système avec affichage 11,6 pouces

INSTALLATION DES MISES À JOUR

ATTENTION

Garez votre véhicule dans un endroit sûr pendant l'installation de la mise à jour.

Les fonctions suivantes du système sont limitées pendant l'installation de la mise à jour.

- Il n'est pas possible d'utiliser les fonctions générales du système.
- Seule l'image de la caméra de vue arrière s'affiche. L'image peut également disparaître temporairement.

1. Téléchargez toutes les mises à jour disponibles.
2. Sélectionnez **Install Now** (Installer maintenant) pour lancer l'installation de la mise à jour.
 - Le processus d'installation prendra quelques minutes.

REMARQUE

Pendant l'installation de la mise à jour du logiciel, l'écran peut clignoter. Cependant, il ne s'agit pas d'un dysfonctionnement.

3. Une fois l'installation terminée, sélectionnez **OK** (OK) sur le message de confirmation.
 - Si le processus de mise à jour échoue, reportez-vous à la section « GUIDE DE DÉPANNAGE ». (→P.230)
4. Positionnez le contacteur d'allumage sur « LOCK »/« OFF » et sortez du véhicule.
5. Fermez la porte côté conducteur et verrouillez les portes, puis reculez-vous à au moins 3 m du véhicule afin d'éviter toute interférence de la clé.
6. Laissez passer au moins 5 minutes, puis redémarrez le moteur.
 - Le nouveau logiciel sera appliqué.

PARAMÈTRES DE SON

1. Affichez l'écran d'accueil. (→P.19, 41)
2. Sélectionnez **Settings** (Paramètres).
3. → **Sound** (Son)
4. Sélectionnez les éléments à paramétrer.

ÉCRAN DE PARAMÈTRES DE SON

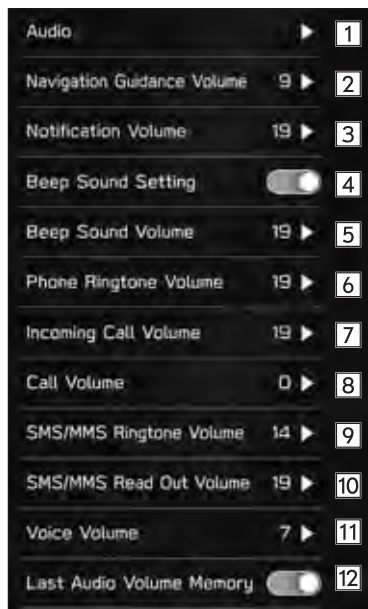

Sound Customisation (Personnalisation son):

Sélectionnez pour afficher l'écran de personnalisation du son. (→P.137)

Sound Restorer (Restituteur de son)*1: Sélectionnez pour activer/désactiver la fonction de rétablissement de son. Cette fonction permet de lire des fichiers audio compressés avec un son proche de celui d'origine en ajoutant le signal complémentaire de tonalité des aigus.

Virtual Bass (Basses virtuelles)*1: Sélectionnez pour paramétrer la fonction de basse virtuelle. Cette fonction corrige le son des basses en ajoutant un son harmonique.

1 **Dynamic Beat Enhancer** (Amplificateur de pulsations dynamique)*1: Sélectionnez pour paramétrer la fonction de synthétiseur de plage dynamique.

Cette fonction élargit la gamme dynamique perdue lors de la compression des données afin de délivrer un son de battement pur.

Speed Volume Control (Contrôle volume vitesse)*1:

Sélectionnez pour paramétrer le volume lié à la vitesse. Le système ajuste le volume et la qualité de la tonalité de manière optimale en fonction de la vitesse du véhicule pour compenser l'augmentation du bruit du véhicule.

AUX Volume Gain (Gain volume AUX): Sélectionnez pour paramétrer le gain de volume AUX.

2 Sélectionnez pour paramétrer le volume des invites de la navigation.
*2

3 Sélectionnez pour paramétrer le volume des interruptions de navigation.
*3

4	Sélectionnez pour activer/désactiver la tonalité sonore.
5	Sélectionnez pour paramétrer le volume de la tonalité sonore.
6	Sélectionnez pour régler le volume de la sonnerie.
7	Sélectionnez pour paramétrer le volume des appels reçus.
8	Sélectionnez pour paramétrer le volume d'appel.
9	Sélectionnez pour paramétrer le volume de la sonnerie de SMS/MMS.
10	Sélectionnez pour paramétrer le volume de lecture des SMS/MMS.
11	Sélectionnez pour paramétrer le volume des invites de la reconnaissance vocale.
12	Sélectionnez pour activer/désactiver la mémorisation du niveau de volume de la source audio. Lorsqu'il est activé et lorsque le contacteur d'allumage passe de « LOCK »/« OFF » à « ACC » ou « ON », le niveau de volume de la source audio utilisé en dernier sera rappelé.

*1: Ce paramètre peut être réglé suivant le type d'amplificateur connecté.

*2: Système avec affichage 11,6 pouces et navigation uniquement

*3: Système avec affichage 11,6 pouces/système avec double affichage 7,0 pouces uniquement

PARAMÈTRES RADIO*

* : L'utilisation de cette fonction peut ne pas être possible en fonction du pays et du véhicule.

1. Sélectionnez .
2. Sélectionnez **Settings** (Paramètres).
3. → **Radio** (Radio)

PARAMÉTRAGE DE LA RADIO AM/FM

1. Affichez l'écran de paramètres de la radio. (→P.99)
2. Sélectionnez **FM/AM** (FM/AM).
3. Sélectionnez l'élément que vous souhaitez paramétrer.



1	Sélectionnez pour activer/désactiver les annonces d'actualité.
2	Sélectionnez pour activer/désactiver l'option TA (flash d'informations routières).
3	Sélectionnez pour activer/désactiver l'option AF (fréquence alternative).
4	Sélectionnez pour activer/désactiver l'option REG (régional). Pour passer à une station de radiodiffusion au sein du même réseau de programme local. Cet élément peut être paramétré lorsque « Alternative Frequency (Autre fréquence) » est activé.
5	Sélectionnez pour paramétrer le volume des interruptions.
6	Sélectionnez pour paramétrer la sensibilité de recherche sur DX (Distance) (DX (Distance)) ou LO (Local) (LO (Local)).

PARAMÉTRAGE DE LA DAB

1. Affichez l'écran de paramètres de la radio. (→P.99)
2. Sélectionnez **DAB** (DAB).
3. Sélectionnez l'élément que vous souhaitez paramétrer.

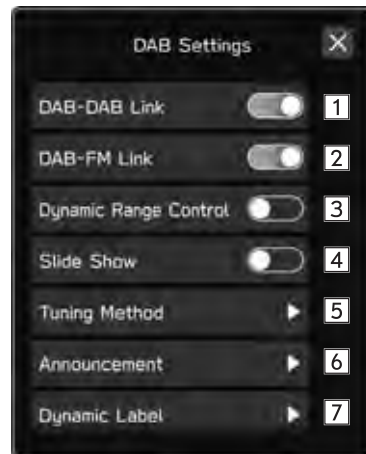

1	Sélectionnez pour activer/désactiver la liaison DAB à DAB. Lorsqu'elle est activée, si la qualité de réception de la station DAB en cours de diffusion diminue et que la station n'est pas diffusée simultanément en FM, une station DAB avec un ID de service identique sera recherchée et remplacée par une autre si elle a une meilleure qualité de réception.
2	Sélectionnez pour activer/désactiver la liaison DAB à FM. Lorsqu'elle est activée, si la qualité de réception de la station DAB en cours de diffusion diminue jusqu'à un certain niveau de seuil, le système passe automatiquement à une émission FM diffusée en simultané, si elle est disponible. Lorsqu'une station FM est reçue, « FM (FM) » apparaît à l'écran.
3	Sélectionnez pour activer/désactiver la fonction de commande de gamme dynamique.
4	Sélectionnez pour activer/désactiver le défilement des données transmises sur l'écran DAB.
5	Sélectionnez pour paramétrer la méthode de réglage sur Seek (Chercher) ou Manual Tune (Réglage manuel).
6	Sélectionnez pour sélectionner la fonction d'annonce permettant l'interruption de lecture.
7	Sélectionnez pour activer/désactiver le bouton d'informations sur l'écran DAB et pour sélectionner le type d'informations affichées.

4 Téléphone



Certaines fonctions ne peuvent pas être utilisées pendant la conduite.

Fonctionnement Du Téléphone 104

Écran De Téléphone	104
Quelques Informations De Base	105
Enregistrement/Connexion	
D'un Téléphone Bluetooth	106
Utilisation De La Commande De Téléphone/ Microphone	106
Système De Reconnaissance Vocale	107
À Propos Des Contacts Mémorisés Dans La Liste De Contacts	107
Passer Un Appel Sur Le Téléphone Bluetooth	108
Via La Liste D'appels Récents	108
Via La Liste De Favoris	109
Via Le Clavier	110
Via La Liste De Contacts	110

Recevoir Un Appel Sur Le Téléphone Bluetooth	111
Appels Entrants	111
Parler Sur Le Téléphone Bluetooth	112
Appel En Attente	113
Fonction De Messagerie Du Téléphone Bluetooth	115
Paramétrage De La Messagerie	116
Recevoir Un Message	116
Consulter Les Messages	117
Répondre À Un Message (Réponse Rapide)	118
Envoyer Un Nouveau Message Court	118
Éditer Le Message De Réponse Rapide	118
Supprimer Le Message De Réponse Rapide	119
Ajouter Le Message De Réponse Rapide	119
Appeler L'expéditeur Du Message	119

FONCTIONNEMENT DU TÉLÉPHONE (SYSTÈME MAINS LIBRES POUR TÉLÉPHONES PORTABLES)

ÉCRAN DE TÉLÉPHONE

Les méthodes suivantes vous permettent d'accéder à l'écran de téléphone:

- Affichez l'écran d'accueil (→P.19, 41), puis sélectionnez **Phone** (Téléphone).
 - Appuyez sur la commande  située sur le volant.
 - Système avec double affichage 7,0 pouces uniquement: Appuyez sur **PHONE**.
- **Système avec affichage 11,6 pouces/système avec affichage 11,6 pouces et navigation**



► Système avec double affichage 7,0 pouces



Fonctionnement du téléphone	Enregistrement d'un téléphone/dispositif Bluetooth: →P.76
	Passer un appel sur le téléphone Bluetooth: →P.108
	Recevoir un appel sur le téléphone Bluetooth: →P.111
	Parler sur le téléphone Bluetooth: →P.112
Fonction de messagerie*	Utiliser la fonction de messagerie du téléphone Bluetooth: →P.115
Configuration d'un téléphone	Paramétrer le téléphone/périphérique Bluetooth: →P.79

* : Cette fonction est indisponible dans certains pays/certaines zones.

QUELQUES INFORMATIONS DE BASE

Le système mains libres vous permet de passer et de recevoir des appels sans retirer les mains du volant.

Ce système prend en charge le Bluetooth. Le Bluetooth est un système de données sans fil qui permet aux téléphones portables d'être utilisés sans être connectés par un câble ou placés sur un socle.

La procédure d'utilisation du téléphone est décrite ci-après.

AVERTISSEMENT

Lorsque vous conduisez, n'utilisez pas de téléphone portable et ne connectez pas le téléphone Bluetooth.

Ce système est équipé d'antennes Bluetooth. Les personnes portant des stimulateurs cardiaques implantables, des stimulateurs cardiaques pour la thérapie de resynchronisation ou des défibrillateurs automatiques implantables doivent se tenir à une distance raisonnable des antennes Bluetooth. Les ondes radio risquent d'affecter le fonctionnement de tels dispositifs.

Avant d'utiliser des téléphones Bluetooth, les personnes portant un dispositif médical électrique autre que des stimulateurs cardiaques implantables, des stimulateurs cardiaques pour la thérapie de resynchronisation ou des défibrillateurs automatiques implantables doivent consulter le fabricant du dispositif pour obtenir des informations concernant son fonctionnement sous l'effet des ondes radio. Les ondes radio risquent d'avoir des effets inattendus sur le fonctionnement de tels dispositifs médicaux.

ATTENTION

Ne laissez pas votre téléphone portable dans le véhicule. La température dans l'habitacle peut augmenter jusqu'à un niveau pouvant endommager le téléphone.

REMARQUE

Si votre téléphone portable ne prend pas en charge le Bluetooth, ce système ne peut pas fonctionner. Certaines fonctions risquent de ne pas être disponibles en fonction du type du téléphone portable.

Dans les conditions suivantes, le système risque de ne pas fonctionner:

- Le téléphone portable est éteint.
- La position actuelle est en dehors de la zone de communication.
- Le téléphone portable n'est pas connecté.
- La batterie du téléphone portable est faible.

Lorsque vous utilisez simultanément la fonction mains libres et d'autres fonctions Bluetooth, les problèmes suivants risquent de se produire:

- La connexion Bluetooth risque d'être coupée.
- Des interférences risquent d'être entendues lors de la lecture de la voix via la fonction Bluetooth.

La voix de l'interlocuteur est émise par les haut-parleurs avant. Le système audio/visuel est mis en sourdine pendant les appels téléphoniques ou lorsque des commandes vocales du système mains libres sont utilisées.

Parlez au téléphone tour à tour avec l'interlocuteur. Si les deux interlocuteurs parlent en même temps, l'autre interlocuteur risque de ne pas entendre ce qui a été dit. (Il ne s'agit pas d'un dysfonctionnement.)

Maintenez le volume d'appel à un niveau bas. Sinon, la voix de l'autre interlocuteur risque d'être audible à l'extérieur du véhicule et l'écho de la voix peut augmenter. Lorsque vous parlez au téléphone, parlez clairement vers le microphone.

REMARQUE

L'autre interlocuteur risque de ne pas vous entendre clairement lorsque:

- Vous conduisez sur une route non pavée. (Produisant un bruit de circulation excessif.)
- Vous conduisez à des vitesses élevées.
- Vous conduisez avec une vitre ouverte.
- L'air du ventilateur souffle directement en direction du microphone.
- Le bruit du ventilateur de climatisation est fort.
- La qualité sonore peut baisser en raison du téléphone et/ou du réseau utilisés.

ENREGISTREMENT/CONNEXION D'UN TÉLÉPHONE Bluetooth

Pour utiliser le système mains libres pour les téléphones portables, il est nécessaire d'enregistrer un téléphone portable dans le système. (→P.76)

AFFICHAGE DU STATUT DU TÉLÉPHONE Bluetooth

L'état du téléphone Bluetooth apparaît en haut à droite de l'écran. (→P.71)

UTILISATION DE LA COMMANDE DE TÉLÉPHONE/MICROPHONE

► Commande au volant

En appuyant sur la commande de téléphone, vous pouvez recevoir ou terminer un appel sans ôter vos mains du volant.

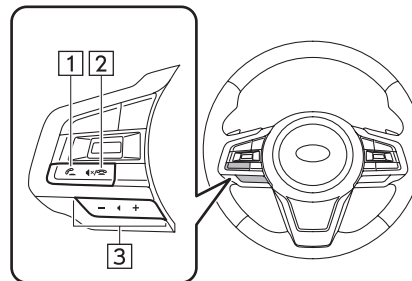

- 1 Commande permettant de décrocher
- 2 Commande permettant de raccrocher
- 3 Commande de réglage du volume
 - Appuyez sur le côté « + » pour augmenter le volume.
 - Appuyez sur le côté « - » pour diminuer le volume.

► Microphone

Le microphone est utilisé pour parler au téléphone.

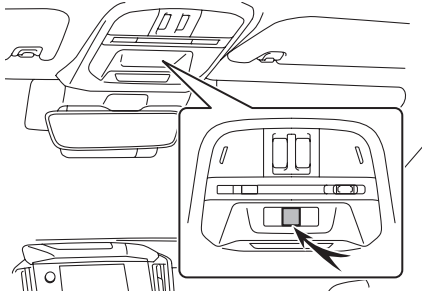

SYSTÈME DE RECONNAISSANCE VOCALE

Appuyez sur cette commande pour utiliser le système de reconnaissance vocale.

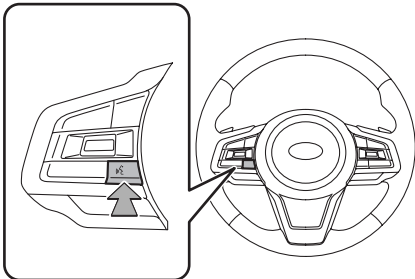

- Le système de reconnaissance vocale et sa liste de commandes peuvent être utilisés. (→P.206)

À PROPOS DES CONTACTS MÉMORISÉS DANS LA LISTE DE CONTACTS

- Les données suivantes sont enregistrées pour chaque téléphone enregistré. Lorsqu'un autre téléphone est connecté, vous ne pouvez pas lire les données enregistrées suivantes:
 - Données des contacts
 - Données de l'historique des appels
 - Données des favoris
 - Paramétrages de tous les téléphones

REMARQUE

Lorsque l'enregistrement d'un téléphone est supprimé, les données mentionnées ci-dessus sont également supprimées.

PASSER UN APPEL SUR LE TÉLÉPHONE Bluetooth

Après qu'un téléphone Bluetooth ait été enregistré, un appel peut être passé en utilisant le système mains libres. Il existe plusieurs méthodes permettant d'effectuer un appel, tel que décrit ci-dessous.

1. Affichez l'écran de téléphone. (→P.104)
2. Sélectionnez le bouton souhaité pour appeler.
 - Via la liste d'appels récents: →P.108
 - Via la liste de favoris: →P.109
 - Via le clavier*1: →P.110
 - Via la liste de contacts: →P.110
 - Via SMS/MMS*2: →P.119
 - Via un appel de point d'intérêt*3: →P.179
 - Via le système de reconnaissance vocale: →P.206

*1: L'opération ne peut pas être effectuée durant la conduite.

*2: Cette fonction est indisponible dans certains pays/certaines zones.

*3: Système avec affichage 11,6 pouces et navigation uniquement

REMARQUE

Si Siri est activé sur un iPhone qui est connecté au système via Bluetooth, un écran d'appel actif de l'iPhone connecté s'affiche. Vous pouvez utiliser l'iPhone au moyen de Siri.

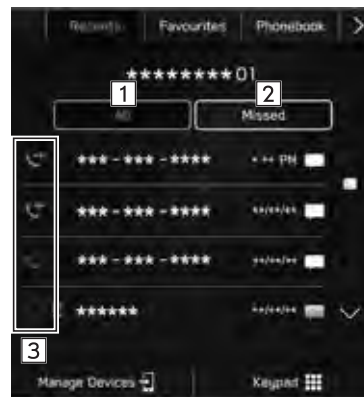

VIA LA LISTE D'APPELS RÉCENTS

1. Affichez l'écran de téléphone. (→P.104)
 2. Sélectionnez **Recents** (Récents), puis sélectionnez le contact souhaité.
 - L'écran d'appel sortant s'affiche.
- **Système avec affichage 11,6 pouces/système avec affichage 11,6 pouces et navigation**



- **Système avec double affichage 7,0 pouces**



1	Sélectionnez pour afficher tous les éléments les plus récents de l'historique des appels.
2	Sélectionnez pour afficher les appels manqués.
3	Affiche les icônes de type d'appel.  Appel manqué  Appel entrant  Appel sortant

REMARQUE

Appuyez sur  sur la commande au volant pour appeler le numéro de téléphone affiché en haut de la liste. Lorsque vous recevez l'appel d'un numéro de téléphone enregistré dans la liste de contacts, le nom s'affiche. Vous risquez de ne pas pouvoir effectuer des appels téléphoniques internationaux en fonction du type de votre téléphone portable.

TRI DU RÉPERTOIRE TÉLÉPHONIQUE

Vous pouvez organiser le répertoire téléphonique par noms de famille ou par prénoms.

1. Affichez l'écran des paramètres du téléphone. (→P.79)
2. Sélectionnez **Phonebook/Recent Calls** (Répertoire/ Appels récents).
3. → **Sort Order** (Ordre de tri)
4. Sélectionnez les critères de tri souhaités.

VIA LA LISTE DE FAVORIS

Des appels peuvent être passés en utilisant les contacts enregistrés qui peuvent être sélectionnés dans une liste de contacts.

Pour de plus amples détails sur l'enregistrement de contacts : →P.110

Vous pouvez enregistrer jusqu'à 15 listes de contacts dans la liste des favoris.

1. Affichez l'écran de téléphone. (→P.104)
2. Sélectionnez **Favourites** (Favoris), puis sélectionnez le contact souhaité.
3. Sélectionnez  à côté du numéro souhaité.
 - L'écran d'appel sortant s'affiche.

REMARQUE

La liste des favoris de ce système et celle de votre téléphone Bluetooth ne sont pas synchronisées. Ce système ne prend pas en charge le transfert des données de la liste des favoris du téléphone Bluetooth. Pour ajouter la liste des favoris du téléphone Bluetooth à la liste des favoris du système, vous devez l'enregistrer via la liste des contacts du répertoire du système. (→P.110)

SUPPRESSION DE LA LISTE DE TOUS LES FAVORIS

1. Affichez l'écran des paramètres du téléphone. (→P.79)
2. Sélectionnez **Phonebook/Recent Calls** (Répertoire/ Appels récents).
3. → **Remove All Favourites** (Supprimer tous les favoris)
→ **OK** (OK)

VIA LE CLAVIER

1. Affichez l'écran de téléphone. (→P.104)
2. Sélectionnez **Keypad** (Clavier).
3. Saisissez le numéro de téléphone. → **Call** (Appel)
 - L'écran d'appel sortant s'affiche.

REMARQUE

En fonction du type de téléphone Bluetooth connecté, il peut être nécessaire d'effectuer des étapes supplémentaires sur le téléphone.

VIA LA LISTE DE CONTACTS

Vous pouvez passer des appels en utilisant les données des contacts téléchargées depuis le téléphone Bluetooth connecté.

1. Affichez l'écran de téléphone. (→P.104)
2. Sélectionnez **Phonebook** (Répertoire), puis sélectionnez le contact souhaité.
 - Lorsque ☆ est sélectionné, ☆ devient ★ (jaune).
 - Le numéro est enregistré dans la liste des favoris. (→P.109)
 - Chaque fois que vous sélectionnez ce symbole, il commute entre ☆ et ★ (jaune).
3. Sélectionnez  à côté du numéro souhaité.
 - En fonction des données de répertoire téléphonique du téléphone mobile connecté, les numéros peuvent être accompagnés de la catégorie Domicile, Travail, Cellulaire ou Autre.
 - L'écran d'appel sortant s'affiche.

REMARQUE

Vous pouvez télécharger jusqu'à 2 000 contacts et les afficher sur l'écran de répertoire. (Un maximum de 5 numéros de téléphone par contact seront téléchargés.)

Lorsque « Automatically Download Phonebook/Recent Calls (Téléchargement automatique Répertoire/Appels récents) » est activé, les contacts sont automatiquement téléchargés. (→P.87)

RECEVOIR UN APPEL SUR LE TÉLÉPHONE Bluetooth

APPELS ENTRANTS

Lors de la réception d'un appel, l'écran d'appel entrant s'affiche avec un bip sonore.

1. Sélectionnez **Accept** (Accepter) ou appuyez sur la commande  au volant pour parler au téléphone.



Pour refuser de recevoir l'appel: Sélectionnez **Decline** (Refuser) ou appuyez sur la commande  au volant.

Réglage du volume d'un appel reçu: Tournez le bouton « VOLUME » ou utilisez le commutateur « +/- » situé sur le volant.

REMARQUE

Lors d'appels téléphoniques internationaux, le nom ou le numéro de l'interlocuteur risque de ne pas s'afficher correctement en fonction du type de votre téléphone portable. Le volume de la sonnerie peut également être réglé à partir de l'écran de réglage du son. (→P.98)

PARLER SUR LE TÉLÉPHONE Bluetooth

Lorsque vous parlez au téléphone, cet écran s'affiche. Les opérations mentionnées ci-dessous peuvent être effectuées sur cet écran.

► Système avec affichage 11,6 pouces/système avec affichage 11,6 pouces et navigation





► Système avec double affichage 7,0 pouces



1	Sélectionnez pour que l'interlocuteur n'entende pas votre voix.
2	Sélectionnez pour entrer les numéros/tonalités de sortie souhaités.
3	Sélectionnez pour transférer l'appel. Sélectionnez Transfer (Transférer) pour passer d'un appel mains libres à un appel sur le téléphone mobile. Sélectionnez Transfer Back (Retransférer) pour passer d'un appel sur le téléphone mobile à un appel mains libres.
4	Lorsque vous mettez un appel en attente en appuyant sur la commande  au volant : Sélectionnez pour reprendre l'appel en attente.
5	Sélectionnez pour raccrocher le téléphone.
6	Sélectionnez pour minimiser l'écran de l'appel actif.

REMARQUE

Appuyez sur la commande  au volant pendant un appel pour mettre l'appel en attente.

Appuyez sur la commande  au volant pour reprendre l'appel en attente.



Le basculement entre un appel sur téléphone portable et un appel mains libres peut être effectué en utilisant directement le téléphone portable.

Les méthodes et les opérations de transfert diffèrent en fonction du type de votre téléphone portable.

Pour en savoir plus sur le fonctionnement du téléphone portable, reportez-vous au manuel fourni avec ce dernier.

Tournez le bouton « **VOLUME** » ou utilisez le commutateur « +/- » situé sur le volant pour régler le volume ou la voix de l'interlocuteur.

► Lors de l'utilisation d'une autre fonction en cours d'appel

Sélectionnez  (système avec affichage 11,6 pouces/système avec affichage 11,6 pouces et navigation), ou appuyez sur  (système avec double affichage 7,0 pouces) pour minimiser l'écran de l'appel actif et utiliser d'autres fonctions.

- Sélectionnez  (système avec affichage 11,6 pouces/système avec affichage 11,6 pouces et navigation), ou appuyez sur **PHONE** (système avec double affichage 7,0 pouces) pour maximiser l'écran de l'appel actif.



APPEL EN ATTENTE

Lorsqu'un appel est interrompu par un autre appel, l'écran d'appel entrant s'affiche et un signal sonore est émis.

1. Sélectionnez **Accept** (Accepter) ou appuyez sur la commande  située sur le volant pour commencer à parler à l'autre interlocuteur.



- Le premier appel est mis en attente.

Pour refuser de recevoir l'appel: Sélectionnez **Decline** (Refuser) ou appuyez sur la commande  au volant. Pour mettre fin au premier et au deuxième appel, maintenez  appuyé sur la commande au volant.





2. Vérifiez que l'écran de mise en attente de l'appel s'affiche.

► **Système avec affichage 11,6 pouces/système avec affichage 11,6 pouces et navigation**

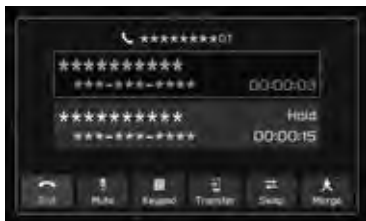

► **Système avec double affichage 7,0 pouces**



- **Swap** (Permuter): Sélectionnez pour changer d'interlocuteur. Chaque fois que vous sélectionnez **Swap** (Permuter) ou un nom, ou que vous appuyez sur la commande  au volant, l'interlocuteur en attente change.
- Sélectionnez **Merge** (Fusionner) ou maintenez la commande  enfoncée sur la commande au volant pour passer en mode de conférence téléphonique.*
- Sélectionnez **End** (Fin) ou appuyez sur la commande  au volant pour terminer l'appel et reprendre la conversation avec le correspondant en attente lors d'une conversation à deux, et pour terminer un appel avec les deux correspondants lors d'une conversation à trois.
- Pour mettre fin à tous les appels connectés, maintenez la commande  au volant enfoncée.

* : Selon la marque du téléphone Bluetooth connecté au système, la fonction de conférence téléphonique peut ne pas être disponible.

FONCTION DE MESSAGERIE DU TÉLÉPHONE Bluetooth*

*: Cette fonction est indisponible dans certains pays/certaines zones.

Les messages reçus peuvent être transférés à partir du téléphone Bluetooth connecté, ceci permettant de les consulter et d'y répondre en utilisant le système.

En fonction du type de téléphone Bluetooth connecté, les messages reçus risquent de ne pas être transférés vers la boîte de réception des messages.

Si le téléphone ne prend pas en charge la fonction message, cette fonction ne peut pas être utilisée.

En fonction du type de téléphone Bluetooth, l'écran peut être différent et certaines fonctions risquent de ne pas pouvoir être utilisées.

Pour utiliser cette fonction, il est nécessaire d'activer la fonction de téléchargement du répertoire. (→P.87)

REMARQUE

En fonction du modèle de votre téléphone Bluetooth, il peut être nécessaire de changer le paramètre du téléphone connecté. (ex: Pour iOS ou d'autres modèles, il peut être nécessaire d'activer le paramètre de notification.) Pour plus de détails, consultez les instructions du téléphone Bluetooth connecté.

1. Affichez l'écran de téléphone. (→P.104)
2. Sélectionnez **Messages** (Messages).
3. Vérifiez que l'écran de la boîte de réception de messages s'affiche.



-  : Icône de message non lu
- Recevoir un message: →P.116
- Consulter les messages: →P.117
- Répondre à un message (réponse rapide): →P.118
- Envoyer un nouveau message court: →P.118
- Appeler l'expéditeur du message: →P.119

PARAMÉTRAGE DE LA MESSAGERIE

1. Affichez l'écran des paramètres du téléphone. (→P.79)
2. Sélectionnez **Message** (Message).
3. Sélectionnez les éléments à paramétrer.



1	Sélectionnez pour activer/désactiver la notification contextuelle de message reçu.
2	Sélectionnez pour activer/désactiver le téléchargement automatique des messages.
3	Sélectionnez pour éditer des messages de réponse rapide. (→P.118)

RECEVOIR UN MESSAGE

Lors de la réception d'un SMS/MMS, l'écran de message entrant s'affiche, accompagné d'un son, et peut être utilisé sur l'écran.

1. Sélectionnez **Play** (Lecture).
 - Sélectionnez **Ignore** (Ignorer) pour ne pas ouvrir le message.

► Si des messages non lus sont présents

L'écran suivant s'affiche.



- **Inbox** (Boîte de réception): Sélectionnez pour afficher l'écran de boîte de réception de messages.
- **Ignore** (Ignorer): Sélectionnez pour ne pas ouvrir le message.

2. L'écran suivant s'affiche.



1	Sélectionnez pour que les messages soient lus à haute voix. • Sélectionnez Stop (Arrêt) pour interrompre la lecture des messages par le système.
2 *	Sélectionnez pour répondre au message. (→P.118)
3	Sélectionnez pour appeler l'expéditeur du message.
4	Sélectionnez pour fermer cet écran.

* : En fonction du téléphone Bluetooth connecté au système audio/visuel, cette fonction risque de ne pas être disponible.

REMARQUE

En fonction du téléphone portable utilisé pour recevoir des messages, ou de son état d'enregistrement dans le système, certaines informations risquent de ne pas s'afficher.

CONSULTER LES MESSAGES

1. Affichez l'écran de la boîte de réception de messages. (→P.115)
2. Sélectionnez le message souhaité dans la liste.
3. Vérifiez le message. (→P.116)

REMARQUE

En fonction du type de téléphone Bluetooth connecté, il peut être nécessaire d'effectuer des étapes supplémentaires sur le téléphone. Seuls les messages reçus sur le téléphone Bluetooth connecté peuvent être affichés. Le texte du message ne s'affiche pas pendant la conduite. Tournez le bouton « **VOLUME** » ou utilisez le commutateur « +/- » situé sur le volant pour régler le volume de lecture des messages.

RÉPONDRE À UN MESSAGE (RÉPONSE RAPIDE)*

* : En fonction du téléphone Bluetooth connecté au système audio/visuel, cette fonction risque de ne pas être disponible.

1. Affichez l'écran de la boîte de réception de messages. (→P.115)
2. Sélectionnez le message souhaité dans la liste.
3. → **Reply** (Répondre)
4. Sélectionnez le message souhaité.
5. → **Send** (Envoyer)
 - **Change** (Modifier): Sélectionnez pour modifier le message.
 - **Cancel** (Annuler): Sélectionnez pour annuler l'envoi du message.

REMARQUE

10 messages ont déjà été enregistrés.

ENVOYER UN NOUVEAU MESSAGE COURT

1. Affichez l'écran détaillé des favoris (→P.109), l'écran de liste d'appels récents (→P.108) ou l'écran détaillé des contacts (→P.110).
2. Sélectionnez  à côté du numéro souhaité.
3. Sélectionnez le message souhaité.
4. → **Send** (Envoyer)
 - **Change** (Modifier): Sélectionnez pour modifier le message.
 - **Cancel** (Annuler): Sélectionnez pour annuler l'envoi du message.

ÉDITER LE MESSAGE DE RÉPONSE RAPIDE

► Éditer le message sur l'écran de paramètres du téléphone

1. Affichez l'écran des paramètres du téléphone. (→P.79)
2. Sélectionnez **Message** (Message).
3. → **Quick Reply Messages** (Messages de réponse rapide)
4. → **Edit** (Modifier)
5. Sélectionnez le message souhaité.
6. Saisissez le message. → **OK** (OK)

► Éditer le message sur l'écran de messagerie

1. Affichez l'écran de la boîte de réception de messages. (→P.115)
2. Sélectionnez le message souhaité dans la liste.
3. → **Reply** (Répondre)
4. Sélectionnez  en face du message souhaité.
5. Saisissez le message. → **OK** (OK)

SUPPRIMER LE MESSAGE DE RÉPONSE RAPIDE

1. Affichez l'écran des paramètres du téléphone. (→P.79)
2. Sélectionnez **Message** (Message).
3. → **Quick Reply Messages** (Messages de réponse rapide)
4. → **Edit** (Modifier)
5. Sélectionnez  en face du message souhaité.

AJOUTER LE MESSAGE DE RÉPONSE RAPIDE

1. Affichez l'écran des paramètres du téléphone. (→P.79)
2. Sélectionnez **Message** (Message).
3. → **Quick Reply Messages** (Messages de réponse rapide)
4. → **Add** (Ajouter)
5. Saisissez le message. → **OK** (OK)

APPELER L'EXPÉDITEUR DU MESSAGE

Des appels peuvent être effectués vers le numéro de téléphone de l'expéditeur d'un message SMS/MMS.

1. Affichez l'écran de la boîte de réception de messages. (→P.115)
2. Sélectionnez  à côté de l'expéditeur souhaité.
 - L'écran d'appel sortant s'affiche.

5 Applications

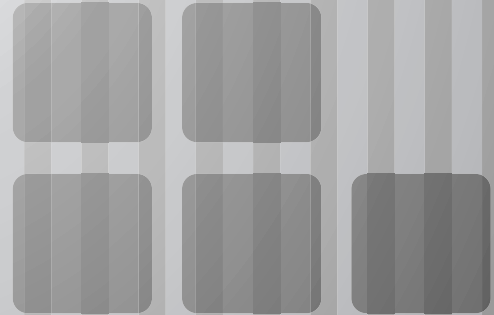

Certaines fonctions ne peuvent pas être utilisées pendant la conduite.

Avant D'utiliser Les Applications 122

Avant D'utiliser Les Applications	122
Paramètres Requis Pour Utiliser Des Applications	123
À Propos Des Contenus Connectés Liés	123
À Une Application	123
Standards De Communication	124
Concernant L'application	124

Apple CarPlay 125

Apple CarPlay	125
Connexion De L'appareil Apple CarPlay	126
Aperçu	126
Autorisation D'Apple CarPlay	127
Sélection Du Périphérique À Connecter À Apple CarPlay	128
Désactivation D'Apple CarPlay	128
Suppression De L'appareil Apple CarPlay	128

Android Auto 129

Android Auto	129
Connexion D'un Périphérique Android Auto	130
Aperçu	130
Autorisation D'Android Auto	131
Sélection Des Périphériques Android Auto À Connecter À Android Auto	132
Désactivation D'Android Auto	132
Suppression Du Périphérique Android Auto	132

AVANT D'UTILISER LES APPLICATIONS**AVANT D'UTILISER LES APPLICATIONS**

Les précautions à prendre lors de l'utilisation d'applications sont indiquées ci-dessous.

Dans ce chapitre, l'iPhone et les dispositifs Android sont appelés smartphone.

! AVERTISSEMENT

Ne connectez pas ou n'actionnez pas le smartphone lorsque vous conduisez.

Avant de brancher ou d'utiliser le smartphone, immobilisez toujours le véhicule dans un lieu sûr.

! ATTENTION

Ne laissez pas votre smartphone dans le véhicule. Ceci, en particulier quand la température est élevée à l'intérieur du véhicule, car cela peut endommager le smartphone.

N'appuyez pas ou n'appliquez pas de pression inutile sur le smartphone lorsqu'il est connecté, car cela peut endommager le smartphone ou son connecteur.

Si vous connectez votre smartphone via USB, n'insérez pas de corps étrangers dans le port USB, car cela peut endommager le smartphone ou son connecteur.

REMARQUE

Selon l'application, certaines fonctions ne sont pas disponibles pendant la conduite pour des raisons de sécurité.

Pour optimiser la réception du signal, les performances et la précision du smartphone, veuillez vous assurer de placer le smartphone aussi près que possible du système, tout en vérifiant qu'il est fixé et en sécurité lorsque vous conduisez.

Lorsque vous connectez votre smartphone via USB, utilisez les câbles d'origine fournis avec votre smartphone ou des câbles (certifiés) tiers équivalents.

Si un smartphone est connecté au port USB, le fait de mettre le contacteur d'allumage sur « ACC » ou « ON » déclenchera le chargement du smartphone.

Si vous connectez votre smartphone via USB, il se peut que votre smartphone ne soit pas reconnu lorsque le contacteur d'allumage est placé sur la position « ACC » ou « ON ». Dans ce cas, retirez le smartphone et reconnectez-le.

La précision des informations affichées ou les performances de réception du signal dépendent du smartphone ou du dispositif connecté et de sa connexion sans fil.

Pour utiliser le smartphone, reportez-vous au manuel d'instructions joint à ce dernier.

Suivez les procédures de fonctionnement spécifiques pour l'application smartphone.

Lorsque vous connectez le dispositif via Bluetooth, la vitesse de communication peut être plus lente que par USB.

Si l'application ne fonctionne pas de manière fluide ou si elle est instable, déconnectez puis reconnectez le smartphone via Bluetooth (→P.83) et/ou un câble USB (→P.65). Si le problème persiste, redémarrez le smartphone.

PARAMÈTRES REQUIS POUR UTILISER DES APPLICATIONS

Pour utiliser une application sur ce système, vous devez installer l'application sur votre smartphone.

- Recherchez et téléchargez l'application auprès du magasin d'applications de votre smartphone.
 - iPhone: App Store via iTunes
 - Dispositif Android: Google Play Store
- Créez un compte et connectez-vous à l'application sur le smartphone.

REMARQUE

Veillez utiliser la dernière version de l'application.
Apple CarPlay ne nécessite l'installation d'aucune application.
Reportez-vous à « Apple CarPlay » pour de plus amples détails sur l'utilisation d'Apple CarPlay. (→P.125)

À PROPOS DES CONTENUS CONNECTÉS LIÉS À UNE APPLICATION

Exigences concernant l'utilisation des services de contenu connecté de l'application sur ce système.

- La dernière version du système est compatible avec la ou les application(s) de contenu connecté des smartphones, et est téléchargée sur votre smartphone.
- Un compte existant auprès d'un fournisseur de services de contenu sans fil.
- Un forfait de données smartphone: Si le forfait de votre smartphone ne vous donne pas accès à des données illimitées, des coûts supplémentaires peuvent vous être facturés par votre fournisseur si vous accédez à des contenus proposés par des applications via les réseaux sans fil 3G, 4G, Wi-Fi®, ou 4G LTE.
- Connexion internet via les réseaux 3G, 4G, Wi-Fi® ou 4G LTE.

REMARQUE

Des modifications apportées aux spécifications du produit peuvent entraîner des différences entre le contenu du manuel et les fonctions du produit.

Veillez à ne pas dépasser les limites d'utilisation des données de votre smartphone. Dans le cas contraire, vous encourez des frais d'utilisation des données supplémentaires, facturés par votre opérateur de téléphone.

REMARQUE

Limites:

- L'accès au contenu connecté basé sur des applications dépend de la disponibilité de la couverture du réseau mobile sans fil et/ou Wi-Fi® pour permettre une connexion à Internet de votre smartphone.
- La disponibilité des services peut être géographiquement limitée par région. Pour obtenir davantage d'informations, contactez le fournisseur de services de contenu connecté sans fil.
- La capacité de ce produit à accéder au contenu connecté est susceptible de changer sans préavis et peut être affectée par l'un des éléments suivants: problèmes de compatibilité avec les futures versions du microprogramme du smartphone; problèmes de compatibilité avec les futures versions de la ou des applications de contenu connecté du smartphone; modification ou interruption de la ou des applications ou du service de contenu connecté par le fournisseur.

Étant donné que certaines applications utilisent les signaux des satellites GPS et des lignes de communication sans fil, il se peut qu'elles ne fonctionnent pas correctement dans certains endroits.

- Dans des tunnels
- Dans des parkings souterrains
- Hors du rayon de portée des communications sans fil, comme dans certaines zones de campagne
- Dans des endroits où le réseau de communications sans fil est congestionné ou où les communications sont limitées

Suivant les circonstances et l'environnement, le signal peut être faible ou il peut ne pas être reçu. Dans ce cas, une erreur peut se produire.

Les frais de communication et d'appel téléphonique des smartphones doivent être payés par l'abonné aux services sans fil.

Si vous perdez les données d'un smartphone ou d'un autre dispositif alors que vous l'utilisez avec le système, aucune compensation ne sera accordée pour les données perdues.

SUBARU CORPORATION ne garantit pas les contenus fournis par l'application.

REMARQUE

Il se peut que l'application ne fonctionne pas à cause de certains facteurs des smartphones, des applications des smartphones ou des stations. SUBARU CORPORATION décline toute responsabilité à ce sujet.

STANDARDS DE COMMUNICATION CONCERNANT L'APPLICATION

La communication Wi-Fi® est utilisée pour connecter Apple CarPlay sans fil ou Android Auto sans fil. Le véhicule est compatible avec les standards de communication Wi-Fi® suivants :

- Standards de communication:

- IEEE802.11a
- IEEE802.11b
- IEEE802.11g
- IEEE802.11n
- IEEE802.11ac

- Sécurité:

- WPA™
- WPA2™
- WPA3™

REMARQUE

WPA, WPA2 et WPA3 sont des marques déposées de Wi-Fi Alliance®. La bande de fréquences utilisée pour le Wi-Fi® change en fonction du pays ou de la région ; il peut donc être impossible d'utiliser la bande 5 GHz.

Apple CarPlay

Apple CarPlay

Apple CarPlay permet d'afficher Apple Plans, d'écouter de la musique et de passer des appels en connectant un périphérique Apple CarPlay au système. Les applications prises en charge peuvent également être exécutées.

- Pour de plus amples détails sur les services ou les opérations, veuillez consulter le site Apple CarPlay (<https://www.apple.com/ios/carplay/>).

► **Système avec affichage 11,6 pouces/système avec affichage 11,6 pouces et navigation**

Pour autoriser l'utilisation de l'application Apple CarPlay sur le système du véhicule, enregistrez un périphérique compatible avec Apple CarPlay dans le système du véhicule et connectez-le par communication sans fil.

► **Système avec double affichage 7,0 pouces**

Pour utiliser l'application Apple CarPlay, connectez un périphérique Apple CarPlay sur le port USB.

Lorsque vous utilisez l'application, lisez les précautions mentionnées dans « AVANT D'UTILISER LES APPLICATIONS ». (→P.122)

AVERTISSEMENT

Ce système est équipé d'antennes Wi-Fi®. Les personnes portant un simulateur cardiaque implantable, un simulateur de resynchronisation cardiaque ou un défibrillateur automatique implantable doivent se tenir à une distance raisonnable des antennes Wi-Fi®. Les ondes radio risquent d'affecter le fonctionnement de tels dispositifs.

Avant d'utiliser des dispositifs Wi-Fi®, les personnes portant un dispositif médical électrique autre que des stimulateurs cardiaques implantables, des stimulateurs cardiaques pour la thérapie de resynchronisation ou des défibrillateurs automatiques implantables doivent consulter le fabricant du dispositif pour obtenir des informations concernant son fonctionnement sous l'effet des ondes radio.

Les ondes radio risquent d'avoir des effets inattendus sur le fonctionnement de tels dispositifs médicaux.

REMARQUE

Lorsque vous utilisez cette fonction, veuillez à utiliser un câble USB d'origine en bon état. (système avec double affichage 7,0 pouces uniquement)

Avant d'utiliser cette fonction, activez Apple CarPlay dans les paramètres de restrictions de l'appareil Apple CarPlay.

CONNEXION DE L'APPAREIL Apple CarPlay

► Système avec affichage 11,6 pouces/système avec affichage 11,6 pouces et navigation

1. Connectez un périphérique compatible avec Apple CarPlay. (→P.83)
2. Vérifiez le message de confirmation, puis sélectionnez **Yes** (Oui).
 - L'écran Apple CarPlay s'affiche.
 - Si **No** (Non) est sélectionné, Apple CarPlay ne démarrera pas. Lorsqu'il est connecté à un port USB, le périphérique est reconnu comme un iPod/iPhone. (→P.151) Lorsqu'il n'est pas connecté à un port USB, le périphérique est reconnu comme un périphérique Bluetooth. (→P.153)

► Système avec double affichage 7,0 pouces

1. Connectez un périphérique compatible avec Apple CarPlay. (→P.65)
2. Vérifiez le message de confirmation, puis sélectionnez **Yes** (Oui).
 - L'écran Apple CarPlay s'affiche.
 - Si **No** (Non) est sélectionné, Apple CarPlay ne démarrera pas, et le périphérique ne sera pas reconnu comme un iPod/iPhone. (→P.151)

- Si « Don't show again. (Ne plus afficher.) » est sélectionné, le message de confirmation ne s'affichera plus. Si l'appareil connecté ne peut pas être utilisé comme un appareil Apple CarPlay, modifiez les paramètres de connexion d'appareil Apple CarPlay. (→P.128)

APERÇU

Sélectionnez **Apple CarPlay** (Apple CarPlay) sur l'écran d'accueil ou sur l'écran d'applications (→P.19, 20, 41, 42) pour afficher l'écran Apple CarPlay.

► Écran de commande*

► Système avec affichage 11,6 pouces/système avec affichage 11,6 pouces et navigation



► Système avec double affichage 7,0 pouces



- | | |
|---|---|
| 1 | Affiche les boutons d'application.
Sélectionnez pour lancer l'application. |
| 2 | Sélectionnez pour passer à l'écran d'accueil d'Apple CarPlay. |

À PROPOS DES APPAREILS PRIS EN CHARGE

Ce système est compatible avec iOS 16.3.1 ou version ultérieure.

AUTORISATION D'Apple CarPlay

► Système avec affichage 11,6 pouces/système avec affichage 11,6 pouces et navigation uniquement

1. Sélectionnez .
2. Sélectionnez un périphérique que vous souhaitez utiliser pour Apple CarPlay dans la liste de périphériques.
3. Sélectionnez Apple CarPlay dans la liste de préférences de connexion pour l'autoriser.

* : L'affichage diffère en fonction du périphérique Apple CarPlay connecté.

SÉLECTION DU PÉRIPHÉRIQUE À CONNECTER À Apple CarPlay

► Système avec double affichage 7,0 pouces uniquement

Ce paramètre ne peut être modifié que si « Don't show again. (Ne plus afficher.) » a été sélectionné dans le message de confirmation affiché lorsqu'un appareil Apple CarPlay a été connecté.

1. Affichez l'écran des paramètres du téléphone. (→P.79)
2. Sélectionnez **Apple CarPlay** (Apple CarPlay).
3. → **Device List** (Liste des appareils)
4. → **Edit** (Modifier)
5. Touchez le périphérique souhaité compatible avec Apple CarPlay pour le connecter/déconnecter.
6. → **OK** (OK)

DÉSACTIVATION D'Apple CarPlay

► Système avec affichage 11,6 pouces/système avec affichage 11,6 pouces et navigation uniquement

1. Sélectionnez .
2. Sélectionnez le périphérique souhaité que vous utilisez pour Apple CarPlay dans la liste de périphériques.
3. Sélectionnez Apple CarPlay dans la liste de préférences de connexion pour le désactiver.

SUPPRESSION DE L'APPAREIL Apple CarPlay

► Système avec double affichage 7,0 pouces uniquement

Ce paramètre ne peut être modifié que si « Don't show again. (Ne plus afficher.) » a été sélectionné dans le message de confirmation affiché lorsqu'un appareil Apple CarPlay a été connecté.

1. Affichez l'écran des paramètres du téléphone. (→P.79)
2. Sélectionnez **Apple CarPlay** (Apple CarPlay).
3. → **Device List** (Liste des appareils)
4. → **Edit** (Modifier)
5. Sélectionnez  en face du nom de périphérique souhaité.
6. → **Yes** (Oui)
7. → **OK** (OK)

Android Auto

Android Auto

Android Auto permet d'afficher Google Maps, d'écouter de la musique et de passer des appels en connectant un périphérique Android Auto au système. Les applications prises en charge peuvent également être exécutées.

- Pour plus de détails sur les services ou les opérations, consultez le site Internet d'Android Auto (<https://www.android.com/auto/>) et (<https://support.google.com/androidauto/>).

► **Système avec affichage 11,6 pouces/système avec affichage 11,6 pouces et navigation**

L'application Android Auto peut être utilisée au moyen des deux méthodes suivantes :

- **Enregistrez un périphérique compatible avec Android Auto dans le système du véhicule, puis connectez-le au moyen de la communication sans fil. (Uniquement pour les pays/régions pouvant utiliser la bande 5 GHz pour le Wi-Fi®)**
- **Connectez un périphérique compatible avec Android Auto sur un port USB.**

► **Système avec double affichage 7,0 pouces**

Pour utiliser l'application Android Auto, connectez votre périphérique Android Auto au port USB.

Lorsque vous utilisez l'application, lisez les précautions mentionnées dans « AVANT D'UTILISER LES APPLICATIONS ». (→P.122)

AVERTISSEMENT

Ce système est équipé d'antennes Wi-Fi®. Les personnes portant un simulateur cardiaque implantable, un simulateur de resynchronisation cardiaque ou un défibrillateur automatique implantable doivent se tenir à une distance raisonnable des antennes Wi-Fi®. Les ondes radio risquent d'affecter le fonctionnement de tels dispositifs.

Avant d'utiliser des dispositifs Wi-Fi®, les personnes portant un dispositif médical électrique autre que des stimulateurs cardiaques implantables, des stimulateurs cardiaques pour la thérapie de resynchronisation ou des défibrillateurs automatiques implantables doivent consulter le fabricant du dispositif pour obtenir des informations concernant son fonctionnement sous l'effet des ondes radio.

Les ondes radio risquent d'avoir des effets inattendus sur le fonctionnement de tels dispositifs médicaux.

REMARQUE

Utilisez un câble USB d'origine en bon état pour la connexion sur un port USB pour utiliser Android Auto.

Pour utiliser cette fonction, assurez-vous que votre périphérique Android Auto est paramétré de façon à accepter la connexion à un nouveau véhicule.

En fonction du modèle, le volume de réponse de la fonction de reconnaissance vocale d'Android Auto peut différer du volume réglé pour d'autres fonctions. Réglez le volume sur un niveau facilement audible.

CONNEXION D'UN PÉRIPHÉRIQUE Android Auto

► Système avec affichage 11,6 pouces/système avec affichage 11,6 pouces et navigation

1. Connectez un périphérique compatible avec Android Auto. (→P.65, 83)
2. Vérifiez le message de confirmation, puis sélectionnez **Yes** (Oui).
 - L'écran Android Auto s'affiche.
 - Si **No** (Non) est sélectionné, Android Auto ne démarrera pas.

► Système avec double affichage 7,0 pouces

1. Connectez un périphérique compatible avec Android Auto. (→P.65)
2. Vérifiez le message de confirmation, puis sélectionnez **Yes** (Oui).
 - L'écran Android Auto s'affiche.
 - Si **No** (Non) est sélectionné, Android Auto ne démarrera pas.
 - Si « Don't show again. (Ne plus afficher.) » est sélectionné, le message de confirmation ne s'affichera plus.
Si l'appareil connecté ne peut pas être utilisé comme un appareil Android Auto, modifiez les paramètres de connexion d'appareil Android Auto. (→P.132)

APERÇU

Sélectionnez **Android Auto** (Android Auto) sur l'écran d'accueil ou sur l'écran d'applications (→P.19, 20, 41, 42) pour afficher l'écran Android Auto.

► Écran de commande*

► Système avec affichage 11,6 pouces/système avec affichage 11,6 pouces et navigation



► Système avec double affichage 7,0 pouces

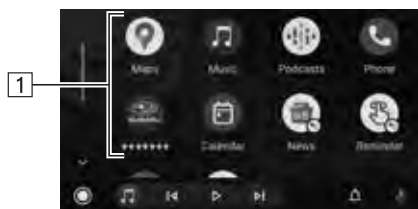

1

Affiche les boutons d'application.
Sélectionnez pour lancer l'application.

À PROPOS DES APPAREILS PRIS EN CHARGE

Ce système est compatible avec Android 11.0 ou version ultérieure.

AUTORISATION D'Android Auto

► Système avec affichage 11,6 pouces/système avec affichage 11,6 pouces et navigation uniquement

1. Sélectionnez .
2. Sélectionnez un périphérique que vous souhaitez utiliser pour Android Auto dans la liste de périphériques.
3. Sélectionnez Android Auto dans la liste de préférences de connexion pour l'autoriser.

* : L'affichage diffère en fonction du périphérique Android Auto connecté.

SÉLECTION DES PÉRIPHÉRIQUES Android Auto À CONNECTER À Android Auto

► Système avec double affichage 7,0 pouces uniquement

Ce paramètre ne peut être modifié que si « Don't show again. (Ne plus afficher.) » a été sélectionné dans le message de confirmation affiché lorsqu'un appareil Android Auto a été connecté.

1. Affichez l'écran des paramètres du téléphone. (→P.79)
2. Sélectionnez **Android Auto** (Android Auto).
3. → **Device List** (Liste des appareils)
4. → **Edit** (Modifier)
5. Sélectionnez pour le périphérique Android Auto souhaité.

DÉSACTIVATION D'Android Auto

► Système avec affichage 11,6 pouces/système avec affichage 11,6 pouces et navigation uniquement

1. Sélectionnez .
2. Sélectionnez le périphérique souhaité que vous utilisez pour Android Auto dans la liste de périphériques.
3. Sélectionnez Android Auto dans la liste de préférences de connexion pour le désactiver.

SUPPRESSION DU PÉRIPHÉRIQUE Android Auto

► Système avec double affichage 7,0 pouces uniquement

Ce paramètre ne peut être modifié que si « Don't show again. (Ne plus afficher.) » a été sélectionné dans le message de confirmation affiché lorsqu'un appareil Android Auto a été connecté.

1. Affichez l'écran des paramètres du téléphone. (→P.79)
2. Sélectionnez **Android Auto** (Android Auto).
3. → **Device List** (Liste des appareils)
4. → **Edit** (Modifier)
5. Sélectionnez en face du nom de périphérique souhaité.
6. → **Yes** (Oui)
7. → **OK** (OK)

6 Audio



Certaines fonctions ne peuvent pas être utilisées pendant la conduite.

Fonction De Base 134

Quelques Informations De Base	134
Allumage Et Extinction Du Système	134
Sélection D'une Source Audio	135
Paramètres De Son	137
Système De Reconnaissance Vocale	140

Fonctionnement De La Radio 141

Radio AM/FM	141
Aperçu	141
Enregistrement D'une Station	
En Tant Que Présélection	142
Sélection D'une Station Dans La Liste	142
Fonction De Sélection PTY	143
Système De Données Radio	143

DAB	144
Aperçu	144
Enregistrement D'un Service	
En Tant Que Présélection	145
Sélection D'un Service/Élément De Service	
De La Liste	145
Fonction De Sélection PTY	146
Système De Données Radio	146
Fonctionnement De L'écoute Différée	146

Fonctionnement Des Médias 148

Périphérique De Stockage USB	148
Aperçu	148
iPod/iPhone	151
Connexion De L'iPod/iPhone	151
Aperçu	151
Audio Bluetooth	153
Aperçu	153
Brancher Un Périphérique Bluetooth	157

AUX	157
Aperçu	157
Apple CarPlay	159
Connexion D'un Périphérique Apple CarPlay	159
Aperçu	160
Android Auto	162
Connexion D'un Périphérique Android Auto	162
Aperçu	162

Télécommandes Du Système Audio/Visuel 165

Commandes Au Volant

Conseils Relatifs Au Fonctionnement Du Système Audio/Visuel 167

Informations Relatives À L'utilisation	167
Radio	167
Périphérique De Stockage USB	169
iPod/iPhone	169
Informations Relatives Aux Fichiers	169

FONCTION DE BASE

QUELQUES INFORMATIONS DE BASE

Cette section décrit quelques fonctions de base du système audio/visuel. Certaines informations peuvent ne pas se rapporter à votre système.

Votre système audio/visuel fonctionne lorsque le contacteur d'allumage est positionné sur « ACC » ou « ON ».

ATTENTION



Pour éviter que la batterie ne se décharge, ne laissez pas le système audio/visuel activé plus longtemps que nécessaire lorsque le moteur est arrêté.

ALLUMAGE ET EXTINCTION DU SYSTÈME



Molette « **VOLUME** » : Maintenez appuyé jusqu'à l'affichage d'un message, patientez quelques secondes jusqu'à ce que le système audio/visuel s'éteigne.

Pour allumer le système audio/visuel, maintenez à nouveau la molette enfoncée ou effectuez la procédure suivante :

- Système avec affichage 11,6 pouces/système avec affichage 11,6 pouces et navigation : Touchez l'écran pour afficher  et sélectionnez-le.
- Système avec double affichage 7,0 pouces: Appuyez sur .

Le système s'active avec la dernière source audio utilisée. Tournez ce bouton pour régler le volume.

Appuyez pour activer/désactiver la mise en sourdine.

► **Système avec double affichage 7,0 pouces uniquement**

RADIO, **MEDIA**: Appuyez pour afficher les boutons d'écran du système audio/visuel.

REMARQUE

Le système audio/visuel reste désactivé si vous changez la position du contacteur d'allumage de « LOCK »/« OFF » à « ACC »/« ON » lorsque le système audio/visuel est désactivé. Si vous aviez mis le son en sourdine, le système audio/visuel restera en sourdine et la piste sera lue à partir du point où elle a été stoppée la dernière fois.

SÉLECTION D'UNE SOURCE AUDIO

► **Système avec affichage 11,6 pouces/système avec affichage 11,6 pouces et navigation**

1. Sélectionnez .
2. Sélectionnez **Radio** (Radio) ou **Media** (Média).
3. Sélectionnez la source audio souhaitée.



<Écran Radio>



<Écran Média>

► **Système avec double affichage 7,0 pouces**

1. Appuyez sur **RADIO** ou sur **MEDIA**.
2. Sélectionnez la source audio souhaitée.



<Écran Radio>



<Écran Média>

- À chaque pression sur **RADIO** ou sur **MEDIA**, la source audio peut également être changée.

PARAMÈTRES DE SON

AFFICHAGE DE L'ÉCRAN DE PERSONNALISATION DU SON

1. Affichez l'écran d'accueil. (→P.19, 41)
2. Sélectionnez **Settings** (Paramètres).
3. → **Sound** (Son)
4. → **Audio** (Audio)
5. → **Sound Customisation** (Personnalisation son)

PARAMÈTRES DE L'ÉGALISEUR

La qualité sonore d'un programme audio dépend largement du mélange des niveaux d'aigus, de médiums et de graves. En fait, différents types de programmes musicaux et vocaux sonnent généralement mieux avec différents mélanges d'aigus, de médiums et de graves.

1. Affichez l'écran « Sound Customisation (Personnalisation son) ». (→P.137)
2. Sélectionnez **Equaliser** (Égaliseur).

3. Paramétrez l'élément souhaité.

► **Système avec affichage 11,6 pouces/système avec affichage 11,6 pouces et navigation**

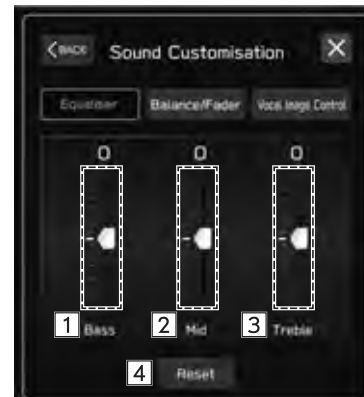

► **Système avec double affichage 7,0 pouces**

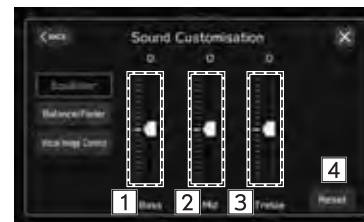

1	Sélectionnez les curseurs pour régler les tonalités graves.
2	Sélectionnez les curseurs pour régler les tonalités moyennes.
3	Sélectionnez les curseurs pour régler les tonalités aiguës.
4	Sélectionnez pour réinitialiser tous les éléments de configuration.

RÉGLAGES DE LA BALANCE ET DE L'ÉQUILIBREUR

Une bonne balance des canaux stéréo gauche et droit et des niveaux sonores avant et arrière est également importante.

Retenez que, lorsque vous écoutez un enregistrement ou une diffusion en stéréo, modifier la balance gauche/droite augmente le volume d'1 groupe de sons en diminuant le volume d'un autre.

1. Affichez l'écran « Sound Customisation (Personnalisation son) ». (→P.137)
2. Sélectionnez **Balance/Fader** (Balance/Équilibreur).

3. Réglez sur la position souhaitée.

► Système avec affichage 11,6 pouces/système avec affichage 11,6 pouces et navigation



► Système avec double affichage 7,0 pouces

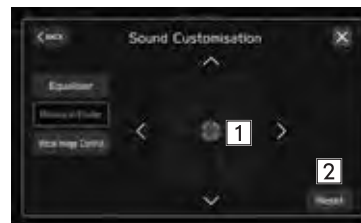

1	Sélectionnez l'icône pour régler la balance.
2	Sélectionnez pour réinitialiser la position réglée.

RÉGLAGE DU CONTRÔLE VOCAL D'IMAGE*

*: Ce paramètre peut être réglé suivant le type d'amplificateur connecté.

Ce réglage permet d'extraire uniquement les sons vocaux de l'image sonore intégrale et d'en ajuster la balance de volume.

1. Affichez l'écran « Sound Customisation (Personnalisation son) ». (→P.137)
2. Sélectionnez **Vocal Image Control** (Ctrl image vocal).

3. Réglez sur la position souhaitée.

► **Système avec affichage 11,6 pouces/système avec affichage 11,6 pouces et navigation**



► **Système avec double affichage 7,0 pouces**



1	Sélectionnez l'icône pour régler le contrôle vocal d'image.
2	Sélectionnez pour paramétrer la fonction d'amplificateur de scène virtuelle. Cette fonction ajuste les sons afin de produire des sons surround hyper réalistes en amplifiant les voix. Lorsque ce paramètre est activé, il n'est pas possible d'activer les réglages avant et arrière de « Vocal Image Control (Ctrl image vocal) ».
3	Sélectionnez pour réinitialiser les réglages de contrôle vocal d'image.

SYSTÈME DE RECONNAISSANCE VOCALE

1. Appuyez sur cette commande pour utiliser le système de reconnaissance vocale.

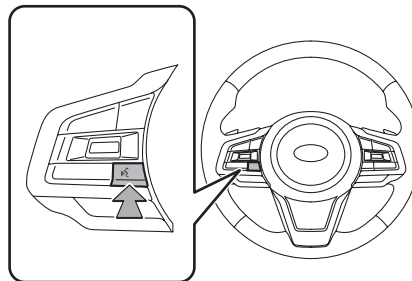

- Le système de reconnaissance vocale et sa liste de commandes peuvent être utilisés. (→P.206)

FONCTIONNEMENT DE LA RADIO

RADIO AM/FM

APERÇU

Pour accéder à l'écran d'utilisation de la radio FM/AM, sélectionnez **FM** (FM) ou **AM** (AM) sur l'écran de commande de la radio. (→P.135)

► Panneau de commande



1	Tournez pour régler le volume. Appuyez pour couper le son du système audio/visuel. Maintenez enfoncé pour éteindre le système audio/visuel, et maintenez à nouveau enfoncé pour le rallumer.
2	Tournez pour passer à des fréquences plus hautes/basses. Maintenez enfoncé pour afficher l'écran de personnalisation du son. (→P.137)

► Écran de commande

► Système avec affichage 11,6 pouces/système avec affichage 11,6 pouces et navigation

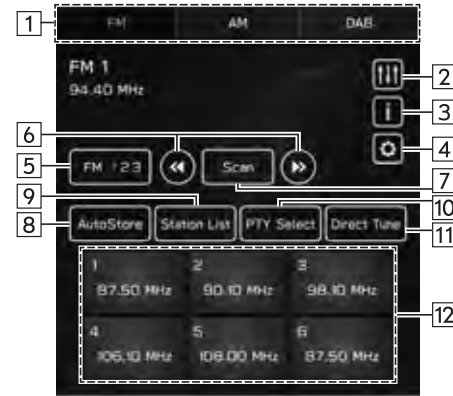

► Système avec double affichage 7,0 pouces

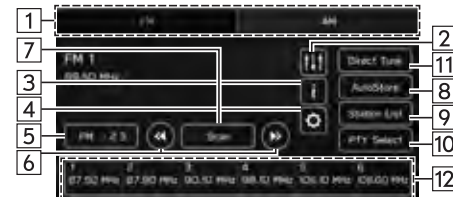

1	Sélectionnez pour changer le mode de la radio.
2	Sélectionnez pour afficher l'écran de personnalisation du son. (→P.137)
3 *	Sélectionnez pour afficher le texte de la radio.
4 *	Sélectionnez pour afficher l'écran des paramètres de la radio. (→P.99)
5 *	Sélectionnez pour modifier la liste des stations préregistrées.
6	Sélectionnez pour passer aux fréquences suivantes/ précédentes. Maintenez sélectionné pour rechercher des fréquences.
7	Sélectionnez pour changer la fréquence radio et commencer à rechercher des stations de radio recevables. L'opération de balayage sera effectuée toutes les 10 secondes en continu. Sélectionnez à nouveau pour vous arrêter sur une station de radio reçue.
8	Sélectionnez pour enregistrer automatiquement les stations de radio ayant une qualité de réception élevée dans la liste des stations préregistrées.
9	Sélectionnez pour afficher une liste de stations recevables. (→P.142)
10 *	Sélectionnez pour afficher l'écran de sélection PTY. (→P.143)
11	Sélectionnez pour rechercher des stations en entrant le numéro de fréquence.

12 Sélectionnez pour syntoniser des stations préregistrées.

* : Cette fonction est indisponible dans certains pays/certaines zones.

REMARQUE

La radio passe automatiquement en mode de réception stéréo lorsqu'une émission stéréo est reçue.

ENREGISTREMENT D'UNE STATION EN TANT QUE PRÉSÉLECTION

Les stations peuvent être enregistrées en tant que stations préregistrées.

1. Réglez sur la station souhaitée.
2. Maintenez l'une des touches de station préregistrée souhaitées sélectionnée.
 - Pour modifier la station préregistrée, suivez la même procédure.

SÉLECTION D'UNE STATION DANS LA LISTE

Il est possible d'afficher une liste de stations.

1. Sélectionnez **Station List** (Liste stations).
 - **Update** (Mettre à jour): Sélectionnez pour mettre à jour la liste des stations.

► **Radio FM uniquement**

2. Sélectionnez la liste souhaitée.
 - **All** (Tous): Sélectionnez pour afficher toutes les stations.
 - **Genres** (Genres): Sélectionnez pour afficher les catégories.
3. Sélectionnez la station souhaitée.

FONCTION DE SÉLECTION PTY

La station du PTY (type de programme) sélectionné peut être recherchée.

1. Sélectionnez **PTY Select** (Sélection du genre).
2. Sélectionnez le PTY souhaité.
3. Sélectionnez **Seek** (Chercher).

SYSTÈME DE DONNÉES RADIO*

* : Cette fonction est indisponible dans certains pays/certaines zones.

Cette fonction permet à votre radio de recevoir des informations relatives à la station et au programme des stations radio qui diffusent ces informations.

Suivant la disponibilité de l'infrastructure RDS, cette fonction risque de ne pas fonctionner correctement.

FONCTION TA (FLASH D'INFORMATIONS ROUTIÈRES)

Une fenêtre contextuelle s'affiche sur l'écran et, lorsqu'un flash d'informations routières est reçu, le flash d'informations routières est lu.

REMARQUE

Cette fonction peut être activée/désactivée. (→P.99)

FONCTION AF (FRÉQUENCE ALTERNATIVE)

Une station offrant une bonne qualité de réception est automatiquement sélectionnée si la réception en cours se détériore.

REMARQUE

Cette fonction peut être activée/désactivée. (→P.99)

ANNONCE D'URGENCE

Une fenêtre contextuelle s'affiche sur l'écran et, lorsqu'une alarme d'urgence est reçue, l'annonce d'urgence retentit.

ANNONCE D'ACTUALITÉ

Une fenêtre contextuelle s'affiche sur l'écran et, lorsqu'une annonce d'actualité est reçue, l'annonce d'actualité est lue.

REMARQUE

Cette fonction peut être activée/désactivée. (→P.99)

DAB*

* : L'utilisation de cette fonction peut ne pas être possible en fonction du pays et du véhicule.

APERÇU

Pour accéder à l'écran d'utilisation de la radio DAB, sélectionnez **DAB** (DAB) sur l'écran de commande de la radio. (→P.135)

► Panneau de commande



1	Tournez pour régler le volume. Appuyez pour couper le son du système audio/visuel. Maintenez enfoncé pour éteindre le système audio/visuel, et maintenez à nouveau enfoncé pour le rallumer.
2	Tournez pour passer à des services plus hauts/bas. Maintenez enfoncé pour afficher l'écran de personnalisation du son. (→P.137)

► Écran de commande

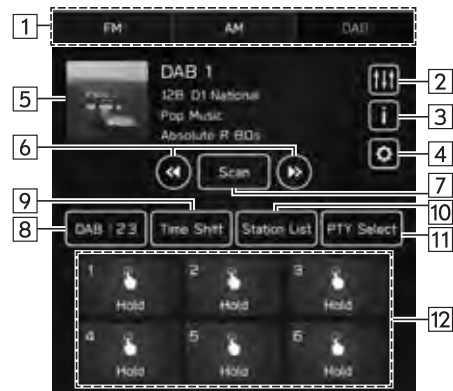

1	Sélectionnez pour changer le mode de la radio.
2	Sélectionnez pour afficher l'écran de personnalisation du son. (→P.137)
3	Sélectionnez pour afficher les informations dynamiques. Ce bouton peut être activé/désactivé. (→P.100)
4	Sélectionnez pour afficher l'écran des paramètres de la radio. (→P.99)
5	Affiche le diaporama d'images transmises par une station émettrice. Cette fonction peut être activée/désactivée. (→P.100)

6	Lorsque « Seek (Chercher) » a été sélectionné pour « Tuning Method (Méthode de réglage) »: Sélectionnez et maintenez enfoncé pour rechercher les éléments de service recevables. Lorsque « Manual Tune (Réglage manuel) » a été sélectionné pour « Tuning Method (Méthode de réglage) »: Sélectionnez et maintenez enfoncé pour rechercher l'élément de service suivant.
7	Sélectionnez pour changer l'élément de service et commencer le balayage. L'opération de balayage sera effectuée toutes les 10 secondes en continu. Sélectionnez à nouveau pour vous arrêter sur un élément de service reçu.
8	Sélectionnez pour modifier la liste des stations préréglées.
9	Sélectionnez pour afficher les boutons de fonctionnement de l'écoute différée. (→P.146)
10	Sélectionnez pour afficher une liste de stations recevables. (→P.145)
11	Sélectionnez pour afficher l'écran de sélection PTY. (→P.146)
12	Sélectionnez pour syntoniser sur les services préréglés.

REMARQUE

Selon les conditions de signal ou l'environnement dans lequel se trouve le véhicule, le diaporama peut ne pas être disponible.

ENREGISTREMENT D'UN SERVICE EN TANT QUE PRÉSÉLECTION

Des services peuvent être enregistrés en tant que préréglages.

1. Réglez sur la service souhaité.
2. Maintenez l'un des boutons de stations préréglées de votre choix sélectionné.
 - Pour changer le service préréglé, suivez la même procédure.

SÉLECTION D'UN SERVICE/ÉLÉMENT DE SERVICE DE LA LISTE

Il est possible d'afficher une liste de services/composants.

1. Sélectionnez **Station List** (Liste stations).
2. Sélectionnez l'élément souhaité.
 - **All** (Tous): Sélectionnez pour afficher tous les ensembles.
 - **Genres** (Genres): Sélectionnez pour afficher les catégories.
 - **Update** (Mettre à jour): Sélectionnez pour mettre à jour la liste des stations.
3. Sélectionnez le service/l'élément de service souhaité.

FONCTION DE SÉLECTION PTY

Les éléments de service d'un PTY (type de programme) sélectionné peuvent être recherchés.

1. Sélectionnez **PTY Select** (Sélection du genre).
2. Sélectionnez le PTY souhaité.
3. Sélectionnez **Seek** (Chercher).

SYSTÈME DE DONNÉES RADIO

Cette fonction permet à votre radio de recevoir des informations relatives à la station et au programme des stations radio qui diffusent ces informations.

Suivant la disponibilité de l'infrastructure RDS, cette fonction risque de ne pas fonctionner correctement.

FONCTION D'ANNONCES

À la réception d'une annonce, une fenêtre contextuelle s'affiche et l'annonce est lue.

Lorsque plusieurs types d'annonces sont sélectionnés, les annonces sont lues en fonction des priorités.

REMARQUE

Cette fonction peut être activée/désactivée. (→P.100)

FONCTIONNEMENT DE L'ÉCOUTE DIFFÉRÉE

Vous pouvez enregistrer un service/élément dans la mémoire cache afin de l'écouter en différé.

Le service/l'élément en cours d'écoute peut être enregistré dans la mémoire cache.

LECTURE DE LA MÉMOIRE CACHE

Le service/l'élément enregistré dans la mémoire cache peut être écoutée ultérieurement.

1. Sélectionnez **Time Shift** (Écoute différée). (→P.144)

- Sélectionnez le bouton de fonctionnement de l'écoute différée souhaité.

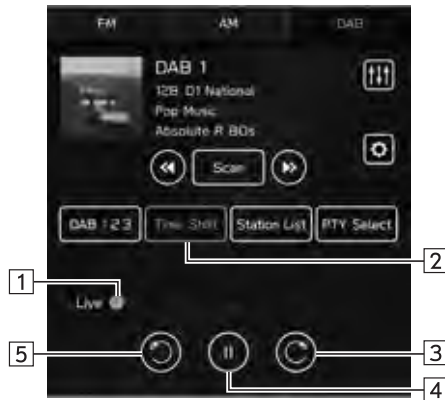

REMARQUE

La durée indiquée sur la barre peut différer de la durée réelle.

1	Affiche le point de lecture actuel. Le point de lecture peut être modifié en faisant glisser les curseurs.
2	Sélectionnez pour afficher les ensembles présélectionnés. (→P.144)
3	Sélectionnez: Avance rapide de 5 secondes. Maintenez sélectionné: Avance rapide continue à intervalles de 5 secondes.
4	Met sur pause et lit le service/l'élément.
5	Sélectionnez: Retour rapide de 5 secondes. Maintenez sélectionné: Retour rapide continu à intervalles de 5 secondes.

FONCTIONNEMENT DES MÉDIAS

PÉRIPHÉRIQUE DE STOCKAGE USB

Les fichiers audio et les fichiers vidéo présents sur un périphérique de stockage USB peuvent être lus/visualisés. Lorsque vous conduisez, les vidéos ne s'affichent pas. Seul le son est émis.

APERÇU

L'une des méthodes suivantes peut être utilisée pour accéder à l'écran de lecture audio/vidéo USB :

- Connectez un périphérique de stockage USB. (→P.65)
- Sélectionnez **USB** (USB) sur l'écran de commande de médias. (→P.135)

► Panneau de commande



1	Tournez pour régler le volume. Appuyez pour couper le son du système audio/visuel. Maintenez enfoncé pour éteindre le système audio/visuel, et maintenez à nouveau enfoncé pour le rallumer.
2	Tournez pour changer de piste/fichier. Maintenez enfoncé pour afficher l'écran de personnalisation du son. (→P.137)

► Écran de commande (audio)

► Système avec affichage 11,6 pouces/système avec affichage 11,6 pouces et navigation

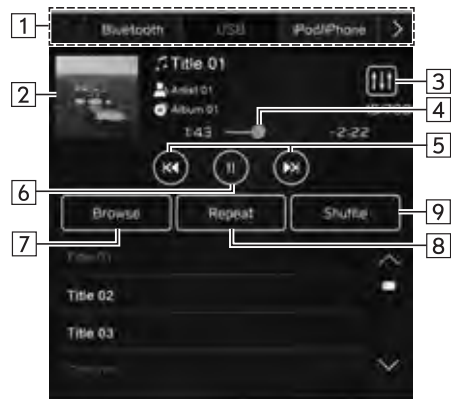

► Système avec double affichage 7,0 pouces



► Écran de commande (vidéo)*1

► Système avec affichage 11,6 pouces/système avec affichage 11,6 pouces et navigation



► Système avec double affichage 7,0 pouces



1 *2	Sélectionnez pour basculer entre d'autres sources média.
2	Affiche la pochette.
3 *2	Sélectionnez pour afficher l'écran de personnalisation du son. (→P.137)
4	Indique l'avancement. Le point de lecture peut être modifié en faisant glisser les curseurs.
5 *2	Sélectionnez pour changer de piste/fichier. Maintenez sélectionné pour effectuer un retour/une avance rapide.
6 *2	Sélectionnez pour mettre sur pause/lancer la lecture.
7 *2	Sélectionnez pour afficher l'écran de recherche des pistes/fichiers. Les catégories à lire, telles que Artists (Artistes) ou Albums (Albums), peuvent être sélectionnées. Pour passer à l'écran d'utilisation des fichiers vidéo, sélectionnez la catégorie à lire Videos (Vidéos).
8 *2	Commute entre Répéter toutes les pistes/tous les fichiers*3 → Répéter l'album/le dossier en cours → Répéter la piste/le fichier en cours → Annuler la lecture répétée à chaque fois que cette touche est sélectionnée.
9	Sélectionnez pour activer/désactiver la lecture aléatoire des pistes en cours de lecture du périphérique de stockage USB.
10 *1*2	Sélectionne pour arrêter l'écran vidéo.

11

*1 *2

Sélectionnez pour modifier les paramètres vidéo.

Screen Size Change (Modification format écran):

Sélectionnez pour régler la taille de l'écran.

Sélectionnez **Full Wide** (Pleine largeur) pour élargir l'image de manière horizontale afin de remplir l'écran.

Sélectionnez **Original** (Original) pour afficher l'image avec sa largeur d'origine.

Play State Indication (Indication état lecture):

Sélectionnez pour afficher les informations détaillées sur la vidéo en cours de lecture.

*1: Cette fonction est indisponible dans certains pays/certaines zones.

*2: Système avec double affichage 7,0 pouces: Cette commande s'affiche lorsque l'on touche l'écran vidéo.

*3: Fonctionne lorsque **Folders** (Dossiers) est sélectionné dans **Browse** (Parcourir)

AVERTISSEMENT

N'actionnez pas les commandes du lecteur et ne connectez pas le périphérique de stockage USB pendant que vous conduisez.

ATTENTION

Ne laissez pas votre lecteur portable dans le véhicule. Des températures élevées à l'intérieur du véhicule peuvent, en particulier, endommager le lecteur portable.

N'appuyez pas ou n'appliquez pas de pression inutile sur le lecteur portable lorsqu'il est connecté, car cela peut endommager le lecteur portable ou son connecteur.

N'insérez pas de corps étrangers dans le port, car cela peut endommager le lecteur portable ou son connecteur.

REMARQUE

En fonction du périphérique ou du fichier musical en cours de lecture, la pochette risque de ne pas être affichée.

iPod/iPhone

Lorsqu'un iPod/iPhone est connecté au port USB, vous pouvez lire les fichiers musicaux enregistrés sur l'iPod/iPhone. Cet appareil vous permet d'effectuer des opérations telles que sélectionner un fichier dans une liste ou passer au mode de lecture aléatoire.

CONNEXION DE L'iPod/iPhone

► Système avec affichage 11,6 pouces/système avec affichage 11,6 pouces et navigation

1. Connectez un iPod/iPhone au port USB. (→P.65)
 - Lorsque Apple CarPlay est démarré, désactivez Apple CarPlay sur l'écran « Manage Devices (Gérer appareils) ». (→P.83)

► Système avec double affichage 7,0 pouces

1. Connectez un iPod/iPhone au port USB. (→P.65)
2. Vérifiez le message de confirmation, puis sélectionnez **No** (Non).
 - Si « Don't show again. (Ne plus afficher.) » est sélectionné, le message de confirmation ne s'affichera plus. Si l'iPhone connecté est reconnu comme un périphérique Apple CarPlay, sélectionnez-le dans la liste des périphériques Apple CarPlay pour désactiver le périphérique. (→P.128)

APERÇU

Sélectionnez **iPod/iPhone** (iPod/iPhone) sur l'écran de commande de médias. (→P.135)

► Panneau de commande



1	Tournez pour régler le volume. Appuyez pour couper le son du système audio/visuel. Maintenez enfoncé pour éteindre le système audio/visuel, et maintenez à nouveau enfoncé pour le rallumer.
2	Tournez pour changer de piste. Maintenez enfoncé pour afficher l'écran de personnalisation du son. (→P.137)

► **Écran de commande**

► **Système avec affichage 11,6 pouces/système avec affichage 11,6 pouces et navigation**

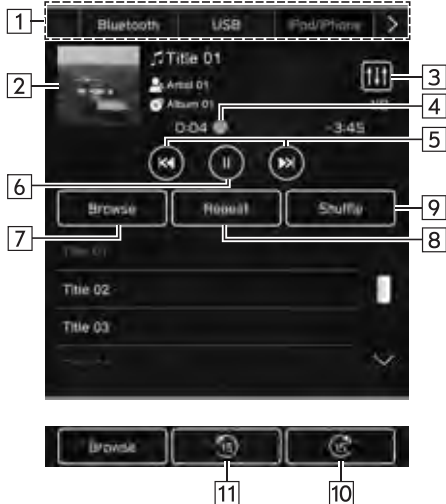

► **Système avec double affichage 7,0 pouces**



1	Sélectionnez pour basculer entre d'autres sources média.
2	Affiche la pochette.
3	Sélectionnez pour afficher l'écran de personnalisation du son. (→P.137)
4	Indique l'avancement. Le point de lecture peut être modifié en faisant glisser les curseurs.
5	Sélectionnez pour changer de piste. Maintenez sélectionné pour effectuer un retour/une avance rapide.
6	Sélectionnez pour mettre sur pause/lancer la lecture.
7	Sélectionnez pour afficher l'écran de recherche des pistes. Les catégories à lire, telles que Artists (Artistes) ou Albums (Albums), peuvent être sélectionnées.
8	Commuter entre Répéter l'album en cours → Répéter la piste en cours → Annuler la lecture répétée à chaque pression sur cette touche.
9	Sélectionnez pour activer/désactiver la lecture aléatoire des pistes de l'iPod/iPhone en cours de lecture.
10 *	Sélectionnez pour effectuer une avance rapide sur l'élément de contenu en cours, par intervalles fixes.
11 *	Sélectionnez pour effectuer un retour rapide sur l'élément de contenu en cours, par intervalles fixes.

* : S'affiche lors de la lecture de livres audio ou de podcasts

⚠ AVERTISSEMENT

N'actionnez pas les commandes du lecteur ou ne connectez pas d'iPod/iPhone tout en conduisant.

⚠ ATTENTION

Ne laissez pas votre iPod/iPhone dans le véhicule. Les températures élevées à l'intérieur du véhicule peuvent, en particulier, l'endommager.

N'appuyez pas sur la zone de connexion de l'iPod/iPhone et n'exercez pas de pression inutile sur celle-ci lorsqu'il est connecté, car cela peut endommager le périphérique ou ses connecteurs.

N'insérez pas de corps étrangers dans le port, car cela peut endommager le périphérique ou ses connecteurs.

REMARQUE

Lorsque vous connectez un iPod/iPhone à l'aide d'un câble pour iPod/iPhone d'origine en bon état, la batterie de l'iPod/iPhone se charge.

Lorsque vous écoutez de la musique sur un iPod/iPhone, connectez ce dernier sur le système à l'aide d'un câble pour iPod/iPhone d'origine en bon état et commandez l'iPod/iPhone depuis le système.

Il est possible que certaines fonctions ne soient pas disponibles en cas de branchement par une méthode différente. En outre, en fonction de l'iPod/iPhone connecté, il est possible que certaines fonctions ne soient pas disponibles.

En fonction de l'iPod/iPhone ou du fichier musical en cours de lecture, il est possible que la pochette de l'album ne s'affiche pas.

Lorsqu'un iPod/iPhone est connecté et que vous faites passer la source audio en mode iPod/iPhone, l'iPod/iPhone est lu à partir du point d'interruption de la lecture lors de sa dernière utilisation.

Il est possible que les pistes sélectionnées sur un iPod/iPhone connecté ne soient pas reconnues ou ne s'affichent pas correctement.

AUDIO Bluetooth

Le système audio Bluetooth permet aux utilisateurs de lire des fichiers musicaux stockés sur des dispositifs Bluetooth, par l'intermédiaire des haut-parleurs du véhicule et de la communication sans fil.

Ce système audio/visuel prend en charge le Bluetooth, système de données sans fil capable de lire de la musique audio portable sans câbles. Si votre dispositif ne prend pas en charge le Bluetooth, le système audio Bluetooth ne fonctionne pas.

APERÇU

Pour accéder à l'écran de commande audio Bluetooth, sélectionnez **Bluetooth** (Bluetooth) sur l'écran de commande de médias. (→P.135)

En fonction du type de lecteur portable connecté, certaines fonctions peuvent ne pas être disponibles et/ou l'écran peut s'avérer différent de celui indiqué dans ce manuel.

► **Panneau de commande**



1	<p>Tournez pour régler le volume. Appuyez pour couper le son du système audio/visuel. Maintenez enfoncé pour éteindre le système audio/visuel, et maintenez à nouveau enfoncé pour le rallumer.</p>
2	<p>Tournez pour changer de piste. Maintenez enfoncé pour afficher l'écran de personnalisation du son. (→P.137)</p>

► **Écran de commande**

► **Système avec affichage 11,6 pouces/système avec affichage 11,6 pouces et navigation**

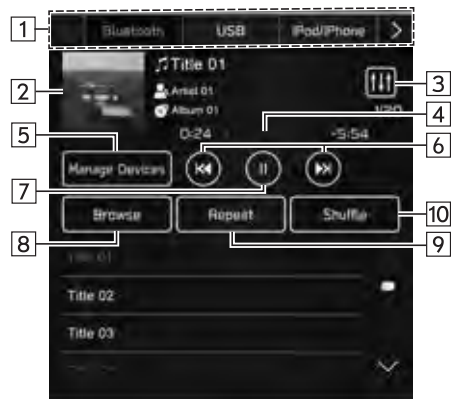

► **Système avec double affichage 7,0 pouces**

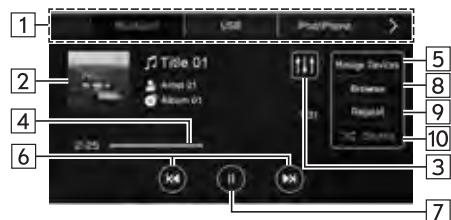

1	Sélectionnez pour basculer entre d'autres sources média.
2	Affiche la pochette.
3	Sélectionnez pour afficher l'écran de personnalisation du son. (→P.137)
4	Indique l'avancement.
5	Sélectionnez pour afficher l'écran « Manage Devices (Gérer appareils) ». (→P.157)
6	Sélectionnez pour changer de piste. Maintenez sélectionné pour effectuer un retour/une avance rapide.
7	Sélectionnez pour mettre sur pause/lancer la lecture.
8	Sélectionnez pour afficher l'écran de recherche des pistes. Les catégories à lire, telles que Artists (Artistes) ou Albums (Albums), peuvent être sélectionnées.
9	Commuter entre Répéter l'album/le dossier en cours → Répéter la piste en cours → Annuler la lecture répétée à chaque pression sur cette touche.
10	Sélectionnez pour activer/désactiver la lecture aléatoire des pistes en cours de lecture sur le dispositif Bluetooth.

AVERTISSEMENT

N'actionnez pas les commandes du lecteur et ne vous connectez pas au système audio Bluetooth pendant la conduite.



Ce système est équipé d'antennes Bluetooth. Les personnes portant des stimulateurs cardiaques implantables, des stimulateurs cardiaques pour la thérapie de resynchronisation ou des défibrillateurs automatiques implantables doivent se tenir à une distance raisonnable des antennes Bluetooth. Les ondes radio risquent d'affecter le fonctionnement de tels dispositifs.

Avant d'utiliser des dispositifs Bluetooth, les personnes portant un dispositif médical électrique autre que des stimulateurs cardiaques implantables, des stimulateurs cardiaques pour la thérapie de resynchronisation ou des défibrillateurs automatiques implantables doivent consulter le fabricant du dispositif pour obtenir des informations concernant son fonctionnement sous l'effet des ondes radio. Les ondes radio risquent d'avoir des effets inattendus sur le fonctionnement de tels dispositifs médicaux.

ATTENTION

Ne laissez pas votre lecteur portable dans le véhicule. Des températures élevées à l'intérieur du véhicule peuvent, en particulier, endommager le lecteur portable.

REMARQUE

En fonction du périphérique Bluetooth connecté au système, il est possible que la lecture de la musique s'active lorsque vous sélectionnez  alors qu'elle était en pause. Inversement, la lecture de la musique peut être mise sur pause lorsque vous sélectionnez  pendant la lecture.

Dans les conditions suivantes, le système risque de ne pas fonctionner:

- Le dispositif Bluetooth est désactivé.
- Le dispositif Bluetooth n'est pas connecté.
- Le dispositif Bluetooth a une batterie faible.

Lorsque la lecture audio Bluetooth est en cours, la connexion téléphonique peut prendre du temps.

Pour en savoir plus sur le fonctionnement du lecteur portable, reportez-vous au manuel d'instructions joint à ce dernier.

Si le périphérique Bluetooth se déconnecte en raison d'une mauvaise réception du réseau Bluetooth lorsque le contacteur d'allumage est positionné sur « ACC » ou « ON », le système reconnecte automatiquement le lecteur portable.

Si le dispositif Bluetooth est volontairement déconnecté, par exemple, s'il a été désactivé, ceci ne se produit pas. Reconnectez le lecteur portable manuellement.

Les informations du dispositif Bluetooth sont enregistrées lorsque le dispositif Bluetooth est connecté au système audio Bluetooth. Lorsque vous vendez le véhicule ou que vous vous en débarrassez, effacez les informations audio Bluetooth du système. (→P.91)

En fonction du dispositif Bluetooth ou du fichier musical en cours de lecture, la pochette risque de ne pas être affichée.

Si la lecture du dispositif Bluetooth ne démarre pas automatiquement lorsqu'il est connecté, il peut être nécessaire d'actionner le dispositif.

Nous ne garantissons pas la compatibilité de tous les périphériques Bluetooth avec ce système.

REMARQUE

En fonction du périphérique Bluetooth connecté, certaines irrégularités peuvent se produire, comme la désactivation du système audio/visuel, un affichage ne correspondant pas au périphérique connecté ou une prolongation du délai de lecture audio.

En fonction de l'application musicale d'un périphérique Bluetooth, il est possible que le Bluetooth audio ne fonctionne pas correctement. Si les caractéristiques techniques ou le profil du périphérique Bluetooth connecté sont inférieurs aux recommandations ou s'ils ne sont pas compatibles, le périphérique Bluetooth risque de ne pas fonctionner correctement.

Si un périphérique Bluetooth est entouré d'objets métalliques ou s'il se trouve à distance du module Bluetooth du véhicule, la qualité sonore de la lecture risque de se détériorer ou la communication sans fil peut être affectée.

BRANCHER UN PÉRIPHÉRIQUE Bluetooth

Pour utiliser le système audio Bluetooth, vous devez d'abord enregistrer un dispositif Bluetooth auprès du système.

► Enregistrement d'un dispositif supplémentaire

1. Sélectionnez **Manage Devices** (Gérer appareils) sur l'écran de commande audio Bluetooth.
2. Pour plus d'informations: →P.80

► Sélection d'un dispositif enregistré

1. Sélectionnez **Manage Devices** (Gérer appareils) sur l'écran de commande audio Bluetooth.
2. Sélectionnez le dispositif Bluetooth à connecter.

AUX

APERÇU

Les méthodes suivantes permettent d'accéder à l'écran de commande AUX :

- Connectez un dispositif audio portable. (→P.65)
- Sélectionnez **AUX** (AUX) sur l'écran de commande de médias. (→P.135)

► Panneau de commande



1	Tournez pour régler le volume. Appuyez pour couper le son du système audio/visuel. Maintenez enfoncé pour éteindre le système audio/visuel, et maintenez à nouveau enfoncé pour le rallumer.
2	Maintenez enfoncé pour afficher l'écran de personnalisation du son. (→P.137)

► **Écran de commande**

► **Système avec affichage 11,6 pouces/système avec affichage 11,6 pouces et navigation**



► **Système avec double affichage 7,0 pouces**



1

Sélectionnez pour basculer entre d'autres sources média.

2

Sélectionnez pour afficher l'écran de personnalisation du son. (→P.137)

⚠ AVERTISSEMENT

N'actionnez pas les commandes du lecteur ou ne connectez pas le dispositif audio portable pendant que vous conduisez.

⚠ ATTENTION

Ne laissez pas le dispositif audio portable dans le véhicule. La température à l'intérieur du véhicule peut devenir élevée, causant des dommages au niveau du lecteur.

N'appuyez pas ou n'appliquez aucune pression inutile sur le dispositif audio portable lorsqu'il est connecté, car cela peut endommager le lecteur audio portable ou son connecteur.

N'insérez pas de corps étrangers dans le port, car cela peut endommager le dispositif audio portable ou son connecteur.

Apple CarPlay*

* : Lorsqu'il est connecté en tant que périphérique Apple CarPlay

Les fichiers audio présents sur un périphérique Apple CarPlay peuvent être lus.

CONNEXION D'UN PÉRIPHÉRIQUE Apple CarPlay

► Système avec affichage 11,6 pouces/système avec affichage 11,6 pouces et navigation

1. Connectez un périphérique compatible avec Apple CarPlay. (→P.83)
2. Vérifiez le message de confirmation, puis sélectionnez **Yes** (Oui).
 - L'écran Apple CarPlay s'affiche.
 - Si **No** (Non) est sélectionné, Apple CarPlay ne démarrera pas. Lorsqu'il est connecté à un port USB, le périphérique est reconnu comme un iPod/iPhone. (→P.151) Lorsqu'il n'est pas connecté à un port USB, le périphérique est reconnu comme un périphérique Bluetooth. (→P.153)

► Système avec double affichage 7,0 pouces

1. Connectez un périphérique compatible avec Apple CarPlay. (→P.65)
2. Vérifiez le message de confirmation, puis sélectionnez **Yes** (Oui).
 - L'écran Apple CarPlay s'affiche.
 - Si **No** (Non) est sélectionné, Apple CarPlay ne démarrera pas, et le périphérique ne sera pas reconnu comme un iPod/iPhone. (→P.151)
 - Si « Don't show again. (Ne plus afficher.) » est sélectionné, le message de confirmation ne s'affichera plus. Si l'iPhone connecté n'est pas reconnu comme un périphérique Apple CarPlay, sélectionnez-le dans la liste des périphériques Apple CarPlay pour activer le périphérique. (→P.128)

REMARQUE

Lorsque vous utilisez cette fonction, veillez à utiliser un câble USB d'origine en bon état. (système avec double affichage 7,0 pouces uniquement)

Avant d'utiliser cette fonction, activez Apple CarPlay dans les paramètres de restrictions de l'appareil Apple CarPlay.

APERÇU

Sélectionnez **Apple CarPlay** (Apple CarPlay) sur l'écran de commande de médias. (→P.135)

► Panneau de commande



1	<p>Tournez pour régler le volume. Appuyez pour couper le son du système audio/visuel. Maintenez enfoncé pour éteindre le système audio/visuel, et maintenez à nouveau enfoncé pour le rallumer.</p>
2	<p>Tournez pour changer de piste. Maintenez enfoncé pour afficher l'écran de personnalisation du son. (→P.137)</p>

► Écran de commande

► Système avec affichage 11,6 pouces/système avec affichage 11,6 pouces et navigation

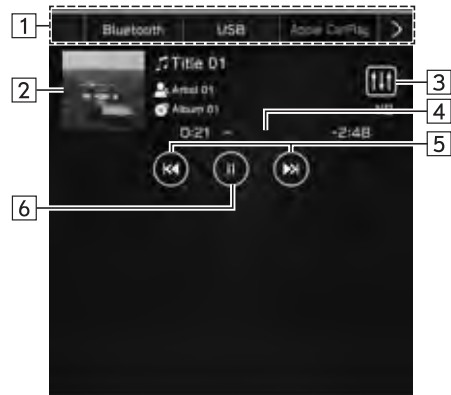

► Système avec double affichage 7,0 pouces



1	Sélectionnez pour basculer entre d'autres sources média.
2	Affiche la pochette.
3	Sélectionnez pour afficher l'écran de personnalisation du son. (→P.137)
4	Indique l'avancement.
5	Sélectionnez pour changer de piste. Maintenez sélectionné pour effectuer un retour/une avance rapide.
6	Sélectionnez pour mettre sur pause/lancer la lecture.

AVERTISSEMENT

N'utilisez pas et ne connectez pas un périphérique Apple CarPlay pendant la conduite.

Ce système est équipé d'antennes Wi-Fi®. Les personnes portant un simulateur cardiaque implantable, un simulateur de resynchronisation cardiaque ou un défibrillateur automatique implantable doivent se tenir à une distance raisonnable des antennes Wi-Fi®. Les ondes radio risquent d'affecter le fonctionnement de tels dispositifs.

Avant d'utiliser des dispositifs Wi-Fi®, les personnes portant un dispositif médical électrique autre que des stimulateurs cardiaques implantables, des stimulateurs cardiaques pour la thérapie de resynchronisation ou des défibrillateurs automatiques implantables doivent consulter le fabricant du dispositif pour obtenir des informations concernant son fonctionnement sous l'effet des ondes radio.

Les ondes radio risquent d'avoir des effets inattendus sur le fonctionnement de tels dispositifs médicaux.

ATTENTION

Ne laissez pas votre périphérique Apple CarPlay dans le véhicule. Les températures élevées à l'intérieur du véhicule peuvent, en particulier, l'endommager.

N'appuyez pas sur la zone de connexion du périphérique Apple CarPlay et n'exercez pas de pression inutile sur celle-ci pendant qu'il est connecté, car cela peut endommager le périphérique ou ses connecteurs.

N'insérez pas de corps étrangers dans le port, car cela peut endommager le périphérique ou ses connecteurs.

REMARQUE

Lorsqu'un périphérique Apple CarPlay est connecté à l'aide d'un câble de périphérique Apple CarPlay d'origine en bon état, la batterie du périphérique Apple CarPlay se charge.

Lorsque vous lisez de la musique sur un périphérique Apple CarPlay, commandez le périphérique Apple CarPlay depuis le système. En outre, en fonction du périphérique Apple CarPlay connecté, il est possible que certaines fonctions ne soient pas disponibles.

En fonction du périphérique Apple CarPlay ou du fichier musical en cours de lecture, la pochette risque de ne pas être affichée.

Lorsqu'un périphérique Apple CarPlay est connecté et que la source audio passe en mode périphérique Apple CarPlay, le périphérique Apple CarPlay reprend la lecture à partir du même endroit que lors de la dernière utilisation.

Il est possible que les pistes sélectionnées sur un périphérique Apple CarPlay connecté ne soient pas reconnues ou ne s'affichent pas correctement.

Android Auto*

* : Lorsqu'il est connecté en tant que périphérique Android Auto

Les fichiers audio présents sur un périphérique Android Auto peuvent être lus.

CONNEXION D'UN PÉRIPHÉRIQUE Android Auto

► Système avec affichage 11,6 pouces/système avec affichage 11,6 pouces et navigation

L'application Android Auto peut être utilisée au moyen des deux méthodes suivantes :

- Enregistrez un périphérique compatible avec Android Auto dans le système du véhicule, puis connectez-le au moyen de la communication sans fil. (Uniquement pour les pays/régions pouvant utiliser la bande 5 GHz pour le Wi-Fi®) (→P.130)
- Connectez un périphérique compatible avec Android Auto sur un port USB. (→P.130)

► Système avec double affichage 7,0 pouces

Pour utiliser l'application Android Auto, connectez votre périphérique Android Auto au port USB. (→P.130)

- Si « Don't show again. (Ne plus afficher.) » est sélectionné, le message de confirmation ne s'affichera plus. Si le périphérique Android Auto connecté n'est pas reconnu en tant que périphérique Android Auto, cochez la case correspondant à l'appareil dans la liste des périphériques Android Auto. (→P.132)

APERÇU

Sélectionnez **Android Auto** (Android Auto) sur l'écran de commande de médias. (→P.135)

► Panneau de commande

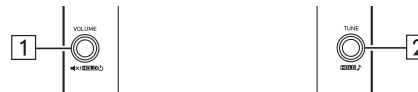

1	Tournez pour régler le volume. Appuyez pour couper le son du système audio/visuel. Maintenez enfoncé pour éteindre le système audio/visuel, et maintenez à nouveau enfoncé pour le rallumer.
2	Tournez pour changer de piste. Maintenez enfoncé pour afficher l'écran de personnalisation du son. (→P.137)

► Écran de commande

► Système avec affichage 11,6 pouces/système avec affichage 11,6 pouces et navigation

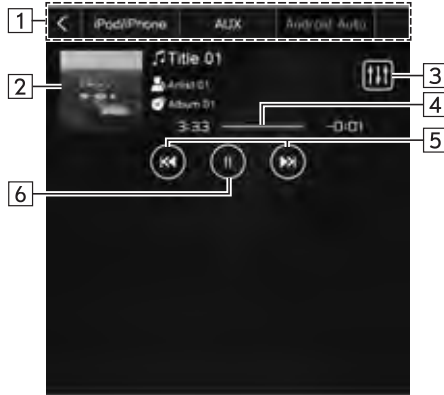

► Système avec double affichage 7,0 pouces



1	Sélectionnez pour basculer entre d'autres sources média.
2	Affiche la pochette.
3	Sélectionnez pour afficher l'écran de personnalisation du son. (→P.137)
4	Indique l'avancement.
5	Sélectionnez pour changer de piste.
6	Sélectionnez pour mettre sur pause/lancer la lecture.

⚠ AVERTISSEMENT

N'utilisez pas et ne connectez pas un périphérique Android Auto pendant la conduite.

Ce système est équipé d'antennes Wi-Fi®. Les personnes portant un simulateur cardiaque implantable, un simulateur de resynchronisation cardiaque ou un défibrillateur automatique implantable doivent se tenir à une distance raisonnable des antennes Wi-Fi®. Les ondes radio risquent d'affecter le fonctionnement de tels dispositifs.

Avant d'utiliser des dispositifs Wi-Fi®, les personnes portant un dispositif médical électrique autre que des stimulateurs cardiaques implantables, des stimulateurs cardiaques pour la thérapie de resynchronisation ou des défibrillateurs automatiques implantables doivent consulter le fabricant du dispositif pour obtenir des informations concernant son fonctionnement sous l'effet des ondes radio.

Les ondes radio risquent d'avoir des effets inattendus sur le fonctionnement de tels dispositifs médicaux.

 **ATTENTION**

Ne laissez pas votre périphérique Android Auto dans le véhicule. Les températures élevées à l'intérieur du véhicule peuvent, en particulier, l'endommager.

N'appuyez pas sur la zone de connexion du périphérique Android Auto et n'exercez pas de pression inutile sur celle-ci pendant qu'il est connecté, car cela peut endommager le périphérique ou ses connecteurs.

N'insérez pas de corps étrangers dans le port, car cela peut endommager le périphérique ou ses connecteurs.

REMARQUE

En fonction du périphérique ou du fichier musical en cours de lecture, la pochette risque de ne pas être affichée.

TÉLÉCOMMANDES DU SYSTÈME AUDIO/VISUEL

COMMANDES AU VOLANT

Certaines options du système audio/visuel peuvent être commandées à l'aide des commandes au volant.

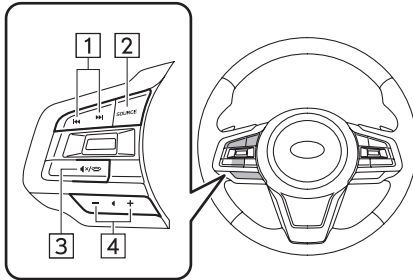

1	Commande « »
2	Commande « SOURCE »
3	Commande « / »
4	Commande « +/- »

► Commande « »

Mode	Utilisation	Fonction
Radio AM/FM, DAB	Appuyez	Passer à la station/au service préréglé(e) précédent(e)/suivant(e)
	Maintenez appuyé	Effectuer un balayage et s'arrêter sur la première station ou sur le premier service capté lorsque la commande est relâchée
USB, iPod/iPhone, Bluetooth audio, Apple CarPlay	Appuyez	Changer de piste/fichier
	Maintenez appuyé	Avance/Retour rapide
Android Auto	Appuyez	Changer de piste

► Commande « SOURCE »

Mode	Utilisation	Fonction
Tout	Appuyez	Activer le système audio/visuel ou changer le mode de source audio
	Maintenez appuyé	Désactiver le système audio/visuel

► **Commande «  /  »**

Mode	Utilisation	Fonction
Tout	Appuyez	Activation/désactivation de la mise en sourdine.

► **Commande « +/- »**

Mode	Utilisation	Fonction
Volume	Appuyez	Augmentation/Baisse du volume
	Maintenez appuyé	Augmentation/Baisse continue du volume

CONSEILS RELATIFS AU FONCTIONNEMENT DU SYSTÈME AUDIO/VISUEL**INFORMATIONS RELATIVES À
L'UTILISATION** **ATTENTION**

Pour éviter d'endommager le système audio/visuel, veillez à ne pas renverser de boissons sur le système audio/visuel.

REMARQUE

L'utilisation d'un téléphone portable à l'intérieur ou à proximité du véhicule peut causer un bruit dans les haut-parleurs du système audio/visuel que vous écoutez. Toutefois, cela n'indique pas un dysfonctionnement.

RADIO

Habituellement, un problème de réception radio ne signifie pas qu'un problème se produit au niveau de la radio — ceci est le résultat normal des conditions à l'extérieur du véhicule.

Par exemple, les immeubles et les terrains à proximité peuvent interférer avec la réception FM. Les lignes électriques ou les câbles téléphoniques peuvent interférer avec les signaux AM. Et bien sûr, les signaux radio ont une portée limitée. Plus le véhicule est éloigné d'une station, plus les signaux de celle-ci sont faibles. En outre, les conditions de réception changent constamment lorsque le véhicule se déplace.

Quelques problèmes de réception communs qui n'indiquent probablement pas de problème au niveau de la radio sont décrits ci-après.

FM

Évanouissement et instabilité des stations: En règle générale, la portée effective de la bande FM est d'environ 40 km (25 miles). Au-delà de ce périmètre, vous risquez de remarquer un évanouissement du signal et une dérive de fréquence, s'intensifiant à mesure que vous vous éloignez de l'émetteur radio. Ils s'accompagnent souvent de distorsions.

Trajets multiples: Les signaux FM se réfléchissent, ce qui peut occasionner la réception simultanée de 2 signaux par l'antenne du véhicule. Si cela se produit, les signaux s'annulent mutuellement, provoquant un flottement ou une perte de réception momentanés.

Parasites et flottement: Ils se produisent lorsque les signaux sont bloqués par des immeubles, des arbres ou d'autres objets de grande taille. L'augmentation du niveau des graves permet de réduire les parasites et le flottement.

Changement de station: Si le signal FM en cours de réception est interrompu ou affaibli, et qu'une station plus puissante émet à proximité sur la bande FM, la radio risque de diffuser la seconde station jusqu'à ce que le premier signal soit à nouveau perceptible.

AM

Évanouissement: Les émissions AM sont réfléchies par la haute atmosphère — en particulier la nuit. Ces signaux réfléchis peuvent interférer avec ceux qui proviennent directement de la station radio, la station radio émettant alors un signal alternativement fort ou faible.

Interférences de station: Lorsque la fréquence d'un signal réfléchi est très proche de celle d'un signal provenant directement de la station radio, des interférences peuvent se produire, rendant difficile la réception de l'émission.

Parasites: Les ondes AM sont facilement perturbées par des sources extérieures de bruits électriques, telles que des lignes électriques haute tension, la foudre ou les moteurs électriques. Cela provoque des parasites.

PÉRIPHÉRIQUE DE STOCKAGE USB

- Formats de communication USB: USB 2.0 LS (1,5 Mbit/s)/FS (12 Mbit/s)/HS (480 Mbit/s)
- Formats de fichier: FAT32/NTFS/HFS+/EXT4
- Classe de correspondance: Classe de stockage de masse

iPod/iPhone

Les iPod touch et iPhone suivants peuvent être utilisés avec ce système.

Fabriqué pour

- iPhone 12 Pro Max
- iPhone 12 Pro
- iPhone 12
- iPhone 12 mini
- iPhone 11 Pro Max
- iPhone 11 Pro
- iPhone 11
- iPhone XS Max
- iPhone XS
- iPhone XR
- iPhone X
- iPhone 8 Plus
- iPhone 8
- iPhone 7 Plus

- iPhone 7
- iPhone SE
- iPhone 6s Plus
- iPhone 6s
- iPhone 6 Plus
- iPhone 6
- iPod Touch (7ème génération)
- iPod Touch (6ème génération)
- Veuillez contacter votre concessionnaire local pour organiser une démonstration afin de vérifier si votre téléphone peut ou non être jumelé avec le véhicule.

INFORMATIONS RELATIVES AUX FICHIERS

Codec	Description	Canaux	Conteneur/Extension
MPEG-4 AAC LC	Taux d'échantillonnage 8-48 kHz ; CBR, VBR 8-320 kbps	Mono et stéréo	.m4a, .aac
MPEG-4 HE AAC	Taux d'échantillonnage 16-48 kHz ; CBR, VBR 8-320 kbps	Mono et stéréo	.m4a, .aac
MPEG-4 HE AAC v2	Taux d'échantillonnage 16-48 kHz ; CBR, VBR 8-320 kbps	Mono et stéréo	.m4a, .aac
MP3	Taux d'échantillonnage 8-48 kHz ; CBR, VBR 8-320 kbps	Mono, stéréo et combiné	.mp3

Codec	Description	Canaux	Conteneur/ Extension
WMA2/7/8/ 9/9.1/9.2	Taux d'échantillonnage 16-48 kHz ; CBR, VBR 8-320 kbps	Mono et stéréo	.wma
PCMWAVE	Taux d'échantillonnage 8 000, 16 000 et 44 100 Hz 8 bits et 16 bits	Mono et stéréo	.wav
FLAC	Taux d'échantillonnage 44,1 kHz, 48 kHz, 88,2 kHz, 96 kHz, 176,4 kHz, 192 kHz 16 bits, 24 bits	Mono et stéréo	.flac
ALAC	Taux d'échantillonnage 44,1 kHz, 48 kHz, 88,2 kHz, 96 kHz, 176,4 kHz, 192 kHz 16 bits, 24 bits	Mono et stéréo	.m4a

- Le lecteur est compatible avec VBR (débit binaire variable).
- MP3 (MPEG Audio Layer 3), WMA (Windows Media Audio) et AAC (Advanced Audio Coding) sont les normes de compression audio.
- Ce système peut lire des fichiers AAC/AAC+ v2/MP3/WMA sur un périphérique de stockage USB et sur un appareil Bluetooth.
- Lorsque vous nommez un fichier AAC/AAC+ v2/MP3/WMA, ajoutez l'extension de fichier appropriée (.mp3/.wma/.m4a).

- Le système lit les fichiers avec des extensions de fichier .mp3/.wma/.m4a respectivement sous forme de fichiers AAC/AAC+ v2/MP3/WMA. Pour éviter les erreurs de bruit et de lecture, utilisez l'extension de fichier appropriée.
- Les fichiers MP3 sont compatibles avec les formats ID3 Tag Ver. 1.0, Ver. 1.1, Ver. 2.2 et Ver. 2.3. Ce système ne peut pas afficher le nom du dossier, le nom du fichier et le nom de l'artiste dans d'autres formats.
- Les fichiers WMA/AAC peuvent contenir une balise WMA/AAC qui est utilisée de la même manière qu'une balise ID3. Les balises WMA/AAC contiennent des informations telles que le nom du fichier et le nom de l'artiste.
- Ce système peut lire des fichiers AAC encodés par iTunes.
- La qualité sonore des fichiers MP3/WMA s'améliore généralement à des débits binaires plus élevés. Afin d'atteindre un niveau raisonnable de qualité sonore, un périphérique de stockage USB avec un débit binaire d'au moins 128 kbits/s est recommandé.
- Les formats MP3i (MP3 interactif) et MP3PRO ne sont pas compatibles avec le dispositif audio.
- Lors de la lecture de fichiers enregistrés comme fichiers VBR (débit binaire variable), la durée de lecture ne s'affiche pas correctement si des opérations d'avance ou de retour rapide sont effectuées.
- Il n'est pas possible de vérifier les dossiers qui ne contiennent pas de fichiers AAC/AAC+ v2/MP3/WMA.

- Les fichiers AAC/AAC+ v2/MP3/WMA peuvent être lus dans des dossiers contenant jusqu'à 3 niveaux. Toutefois, le démarrage de la lecture peut être retardé lorsque vous utilisez une clé USB contenant de nombreux niveaux de dossiers. Pour cette raison, nous vous recommandons de créer une clé USB ne contenant pas plus de 2 niveaux de dossiers.

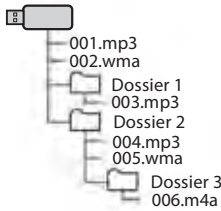

- L'ordre de lecture peut changer en fonction de l'ordinateur personnel et du logiciel d'encodage AAC/AAC+ v2/MP3/WMA utilisés.
- WMA (Windows Media Audio) est un format de compression audio développé par Microsoft®. Il compresse les fichiers dans une taille inférieure à celle des fichiers MP3. Les formats de décodage des fichiers WMA sont Ver. 7, 8 et 9. Ce produit est protégé par certains droits de propriété intellectuelle de Microsoft Corporation et de parties tierces. L'usage ou la distribution de cette technologie en dehors de ce produit est interdit sans licence de Microsoft ou d'une filiale de Microsoft/de tierces parties autorisées.

- MP3 est une norme de compression audio déterminée par un groupe de travail (MPEG) de l'ISO (organisation internationale de normalisation). MP3 compresse les données audio à environ 1/10 de la taille de celles des disques classiques.

FICHIERS COMPRESSÉS COMPATIBLES (vidéo)*

* : Cette fonction est indisponible dans certains pays/certaines zones.

► Codec vidéo

	Type de fichier	Profil
WMV9	WMV	<ul style="list-style-type: none"> • Profil simple • Profil principal • Profil avancé
MPEG4	MPEG4	<ul style="list-style-type: none"> • Profil simple • Profil simple avancé
H.264/AVC	MPEG4	<ul style="list-style-type: none"> • Profil de ligne de base • Profil principal • Profil élevé
H.265/HEVC	MPEG4	<ul style="list-style-type: none"> • Profil principal • Profil principal 10

► Codec audio

	Type de fichier	Fréquence d'échantillonnage correspondante (kHz)	Débits binaires correspondants (kbits/s)	Mode de canal
MP3	WMV MPEG4	MPEG1 Layer3: 32/44,1/48 MPEG2 LSF Layer3: 16/22,05/24	MPEG1 Layer3: 32-320 MPEG2 LSF Layer3: 8-160	Stéréo Stéréo combiné Double canal Monophonique
WMA Ver. 7/8/9	WMV	32/44,1/48	Ver. 7/8: 48-192 Ver. 9 (9.1/9.2): 48-320	Stéréo
AAC	MPEG4	11,025/16/22,05/24/32/44,1/48	16-320	Stéréo Monophonique

- Le lecteur est compatible avec VBR (débit binaire variable).

7

Système De Navigation (Selon modèles)



Certaines fonctions ne peuvent pas être utilisées pendant la conduite.

Mise À Jour Des Cartes/ Données Cartographiques SUBARU 174

Mise À Jour Des Cartes SUBARU	174
Mise À Jour Des Cartes SUBARU	174
Mise À Jour Manuelle Des Données Cartographiques Au Moyen D'une Clé USB	175
Mise À Jour Manuelle Des Données Cartographiques Au Moyen Du Wi-Fi®	175
Mise À Jour Automatique Des Données Cartographiques Au Moyen Du Wi-Fi®	176
Données Cartographiques	176
À Propos Des Données De Noms De Routes Et De Lieux	176

Fonction De Base 177

Écran De Carte	177
Aperçu De L'écran De Carte	177
Vue D'ensemble Des Boutons De L'écran De Carte	178

Fonctionnement De L'écran De Carte	178
Affichage De La Position Actuelle	178
Échelle De Carte	179
Menu Contextuel D'emplacement	179
Orientation De La Carte	180
Informations Relatives À L'écran De Carte	182
Icônes De Stations-service/Parkings/ Aires De Repos/Radars	182
Informations Routières	182
Autres Informations	183
Écran De Menu Principal	184
Aperçu De L'écran De Menu Principal	184
Écran De Recherche	186
Écran De Favoris	188
Écran De Modification De La Liste	191
Calcul D'itinéraire	191
Écran De Calcul D'itinéraire	191

Guidage D'itinéraire 193

Guidage D'itinéraire	193
Écran De Guidage D'itinéraire	193
Écran D'itinéraire En Cours	196
Icônes De Carte Standard	198
Messages De Guidage Vocal Types	199

Paramétrage 200

Paramètres De Navigation	200
Écran Des Paramètres De Navigation	200

Conseils D'utilisation Du Système De Navigation 202

GPS (Système De Positionnement Global)	202
À Propos Des Erreurs D'affichage De La Position Actuelle	202
Limites Du Système De Navigation	202

MISE À JOUR DES CARTES/DONNÉES CARTOGRAPHIQUES SUBARU

MISE À JOUR DES CARTES SUBARU

MISE À JOUR DES CARTES SUBARU

Les données cartographiques peuvent être mises à jour à l'aide des méthodes suivantes:

- Périphérique de stockage USB: Toutes les données cartographiques peuvent être mises à jour en même temps. →P.175
- Wi-Fi®: Vous pouvez sélectionner des régions individuelles et mettre à jour les données cartographiques correspondantes.* →P.175, 176

* : Vous pouvez sélectionner jusqu'à 8 régions pour la fonction de mise à jour automatique.

REMARQUE

La mise à jour cartographique à l'aide du Wi-Fi® peut ne pas être disponible dans certains pays.

Pour utiliser la navigation dans les meilleures conditions possibles, mettez régulièrement à jour les cartes de toutes les régions fréquentées, y compris les pays voisins. Ne pas mettre à jour les cartes des pays voisins peut se traduire par des informations cartographiques inexactes lors de déplacements d'un pays à l'autre. Les mises à jour effectuées au moyen d'un périphérique de stockage USB permettent de mettre à jour les informations cartographiques de tous les pays. Veuillez vous rendre chez votre concessionnaire SUBARU pour obtenir plus d'informations et les dernières mises à jour.

Si la mise à jour cartographique échoue ou ne peut pas être effectuée lors de l'utilisation du Wi-Fi®, contrôlez l'état de communication de l'appareil connecté. En cas de problème de communication, effectuez la procédure à nouveau en utilisant un point d'accès Wi-Fi® différent.

Si le processus de mise à jour cartographique échoue, reportez-vous à la section « GUIDE DE DÉPANNAGE ». (→P.232)

Subaru peut résilier ou suspendre votre accès à tout ou partie de ces services, pour quelque raison que ce soit, y compris mais sans s'y limiter, toute violation des présentes conditions figurant à:

<https://subaru-maps.com/#/termsofuse>

MISE À JOUR MANUELLE DES DONNÉES CARTOGRAPHIQUES AU MOYEN D'UNE CLÉ USB

Pour des détails, contactez votre concessionnaire SUBARU.

MISE À JOUR MANUELLE DES DONNÉES CARTOGRAPHIQUES AU MOYEN DU Wi-Fi®

Les données cartographiques peuvent également être mises à jour via le réseau Wi-Fi®.

1. Connectez-vous à un réseau Wi-Fi®. (→P.93)
2. Sélectionnez **Map Update** (Mise à jour de la carte) sur l'écran des paramètres de navigation. (→P.200)
3. → **Wi-Fi** (Wi-Fi)

4. Sélectionnez les régions pour lesquelles vous souhaitez mettre à jour les cartes.



5. → **Update XX MB** (Mettre à jour XX MB)
 - La mise à jour de la région sélectionnée est automatiquement téléchargée et installée.
6. Une fois les mises à jour effectuées, positionnez le contacteur d'allumage sur « LOCK »/« OFF » et sortez du véhicule.
7. Fermez la porte côté conducteur et verrouillez les portes, puis reculez-vous à au moins 3 m du véhicule afin d'éviter toute interférence de la clé.
8. Laissez passer au moins 5 minutes, puis redémarrez le moteur.
 - Les nouvelles données cartographiques seront appliquées.

MISE À JOUR AUTOMATIQUE DES DONNÉES CARTOGRAPHIQUES AU MOYEN DU Wi-Fi®

1. Suivez les ÉTAPES 1 À 3 de « MISE À JOUR MANUELLE DES DONNÉES CARTOGRAPHIQUES AU MOYEN DU Wi-Fi® ». (→P.175)
2. Sélectionnez **Automatic Update** (Mise à jour automatique).
3. Paramétrez « Update maps automatically (at most 8 maps can be selected) (Mettre à jour les cartes automatiquement (sélectionnez 8 cartes maximum)) ».
4. Sélectionnez les régions que vous souhaitez mettre à jour.
5. Une fois les mises à jour effectuées, positionnez le contacteur d'allumage sur « LOCK »/« OFF » et sortez du véhicule.
6. Fermez la porte côté conducteur et verrouillez les portes, puis reculez-vous à au moins 3 m du véhicule afin d'éviter toute interférence de la clé.
7. Laissez passer au moins 5 minutes, puis redémarrez le moteur.
 - Les nouvelles données cartographiques seront appliquées.

DONNÉES CARTOGRAPHIQUES

À PROPOS DES DONNÉES DE NOMS DE ROUTES ET DE LIEUX

Lors de la création de cartes, des arpentages sont effectués et des données sur les améliorations et la réouverture des routes sont collectées pour fournir les informations les plus précises possible. Cependant, les modifications apportées aux routes, aux noms de lieu et aux installations peuvent avoir lieu à tout moment. C'est pourquoi nous ne pouvons garantir que les données cartographiques ne contiennent pas d'erreurs de position, de configuration ni de nom de routes, ni non plus de nom d'installations.

FONCTION DE BASE

ÉCRAN DE CARTE

APERÇU DE L'ÉCRAN DE CARTE

La méthode suivante permet d'accéder à l'écran de carte:

1. Sélectionnez .
2. Sélectionnez **Map** (Carte).



- 1 Sélectionnez pour afficher l'écran de recherche. (→P.186)

- 2 Sélectionnez pour agrandir l'écran de carte.
Sélectionnez  pour rétrécir l'écran de carte.

Affiche la position actuelle du véhicule.
Sélectionnez pour afficher la fenêtre contextuelle suivante :



- **Add to Favourites** (Ajouter aux favoris): Sélectionnez pour enregistrer votre emplacement actuel dans les favoris.
- **Avoid Blocked Road** (Éviter route bloquée)*1 : Sélectionnez pour afficher l'écran d'itinéraire alternatif et rechercher 3 itinéraires supplémentaires vers la destination sélectionnée. (→P.191)
- **Current Location** (Position actuelle) : Sélectionnez pour afficher les informations sur la position actuelle.

- 4 Affiche la limitation de vitesse de la route sur laquelle vous circulez actuellement.
Sélectionnez pour afficher les limites de vitesse en fonction des types de routes dans le pays où le véhicule est conduit.*4

- 5 Affiche le nom de la rue dans laquelle vous vous trouvez.

- 6 Sélectionnez pour afficher l'écran de menu principal. (→P.184)

Sélectionnez pour régler un guidage vocal.

-  : Active le guidage vocal
-  : Active le guidage vocal des alertes uniquement
-  : Désactive le guidage vocal

8

Sélectionnez pour changer le mode d'affichage de la carte entre 2D nord vers le haut, 2D sens de déplacement vers le haut et 3D sens de déplacement vers le haut. (→P.180)

- *1: Cet élément peut uniquement être affiché lorsqu'un itinéraire est défini.
- *2: Système sans reconnaissance des panneaux de signalisation uniquement
- *3: Reportez-vous au supplément du manuel du propriétaire relatif au système EyeSight pour de plus amples détails sur la reconnaissance des panneaux de signalisation.
- *4: Cette fonction est indisponible dans certains pays/certaines zones.

VUE D'ENSEMBLE DES BOUTONS DE L'ÉCRAN DE CARTE

Vous pouvez accéder aux boutons de l'écran de carte en sélectionnant n'importe quel point sur la carte.



1

Sélectionnez pour changer l'échelle de l'écran de carte. (→P.179)

FONCTIONNEMENT DE L'ÉCRAN DE CARTE

AFFICHAGE DE LA POSITION ACTUELLE

Après avoir déplacé la carte, il est possible que **Re-centre** (Recenter) s'affiche. Sélectionnez **Re-centre** (Recenter) pour retourner à l'emplacement actuel sur la carte.

REMARQUE



Pendant la conduite, le repère de position actuelle est fixe sur l'écran et la carte se déplace.

La position actuelle est automatiquement paramétrée lorsque le véhicule reçoit des signaux envoyés par le GPS (système de positionnement global). Si la position actuelle n'est pas correcte, elle est automatiquement corrigée une fois que le véhicule reçoit les signaux envoyés par le GPS.

Il est possible que l'emplacement actuel soit incorrect si la batterie a été débranchée ou si le véhicule est neuf. Dès que le système capte les signaux GPS, l'emplacement actuel s'affiche.

Après avoir déplacé la carte, si elle n'est pas déplacée pendant un certain temps, elle revient automatiquement à sa position actuelle.

ÉCHELLE DE CARTE

1. Sélectionnez n'importe quel point sur la carte.
2. Sélectionnez  ou  pour modifier l'échelle de l'écran de carte.
 - Lorsque la fonction de zoom automatique est activée (→P.200) pendant le guidage d'itinéraire, le système effectue automatiquement un zoom avant sur la carte à l'approche des intersections ou des changements de direction.

REMARQUE

L'échelle de l'écran de carte peut également être modifiée grâce à une pression double ou à un pincement sur l'écran. (→P.66)

Si vous avez modifié l'échelle de la carte après vous être déplacé sur la carte, l'échelle de la carte précédente est rétablie lorsque vous revenez à l'emplacement actuel sur la carte.

La fonction de zoom automatique risque de ne pas fonctionner si l'échelle de la carte est ajustée manuellement pendant le guidage d'itinéraire. Pour réactiver la fonction de zoom automatique, changez l'orientation de l'écran de carte. (→P.180)

MENU CONTEXTUEL D'EMPLACEMENT

Les méthodes suivantes permettent d'afficher le menu contextuel d'emplacement:



- Maintenez un point sélectionné sur la carte.
- Sélectionnez un point dans une liste.
- Sélectionnez une icône de point d'intérêt.



Sélectionnez **Go** (Aller) pour rechercher un itinéraire jusqu'au point sélectionné et afficher l'écran de calcul d'itinéraire. (→P.191)

Lors du guidage d'itinéraire, sélectionnez **Add Stop** (Ajouter un arrêt) pour ajouter une étape.

Sélectionnez  pour afficher les options suivantes.

Add to Favourites (Ajouter aux favoris)	Sélectionnez pour enregistrer les points sélectionnés dans les favoris.
Go (Aller)	Sélectionnez pour rechercher un itinéraire jusqu'au point sélectionné et afficher l'écran de calcul d'itinéraire. (→P.191)
Search Near Here (Rechercher près d'ici)	Sélectionnez pour afficher l'écran de recherche et effectuer une recherche à proximité du point sélectionné. (→P.186)
More Information (Plus d'informations)	Sélectionnez pour afficher des informations détaillées sur le point ou le PDI sélectionné.  : Sélectionnez pour appeler le numéro de téléphone enregistré du PDI.  : Sélectionnez pour rechercher un itinéraire jusqu'au point ou PDI sélectionné et afficher l'écran de calcul d'itinéraire. (→P.191)
Edit Location (Modifier le lieu)	Sélectionnez pour modifier le point enregistré comme domicile/lieu de travail.
Remove Location (Supprimer le lieu)	Sélectionnez pour supprimer le point enregistré comme domicile/lieu de travail.



Rename

(Renommer)

Sélectionnez pour modifier le nom d'un favori enregistré.

ORIENTATION DE LA CARTE

Il est possible de changer l'orientation de la carte entre 2D avec nord vers le haut, 2D avec sens de déplacement vers le haut et 3D avec sens de déplacement vers le haut.

1. Sélectionnez ,  ou .

- Chaque fois que le symbole est sélectionné, l'orientation de la carte change.

► 2D nord en haut



- Quelle que soit la direction prise par le véhicule, le nord est toujours en haut.

► 3D direction du véhicule en haut

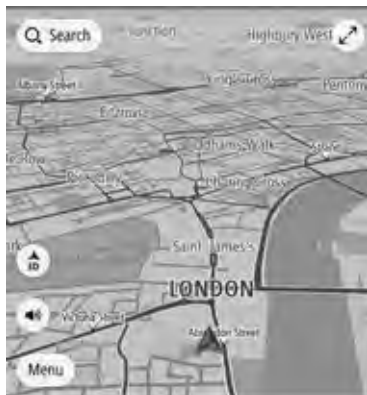

- La direction prise par le véhicule est toujours en haut.

► 2D direction du véhicule en haut



- La direction prise par le véhicule est toujours en haut.

INFORMATIONS RELATIVES À L'ÉCRAN DE CARTE

ICÔNES DE STATIONS-SERVICE/PARKINGS/ AIRES DE REPOS/RADARS

Les stations-service, parkings, aires de repos et radars peuvent être affichés sur l'itinéraire. Leur emplacement peut également être paramétré en tant que destination.



- Vous pouvez activer/désactiver l'affichage des icônes de stations-service/parkings/aires de repos/radars. (→P.200)

REMARQUE

Il est possible que les icônes de radars ne soient pas affichées pour certains pays ou certaines zones.

INFORMATIONS ROUTIÈRES*

* : L'utilisation de cette fonction peut ne pas être possible en fonction du pays et du véhicule.

Les sections de route affectées par les conditions de circulation routière s'affichent d'une couleur différente sur la carte, et une petite icône représentant le type de condition de circulation routière s'affiche au-dessus de la route.

Cette fonction est disponible à certaines échelles de carte.



AUTRES INFORMATIONS

Une fenêtre contextuelle s'affiche en fonction de la situation de conduite, etc.

► Avertissement de niveau de carburant bas

Lorsque le niveau de carburant est bas, un message d'avertissement apparaît dans une fenêtre contextuelle.

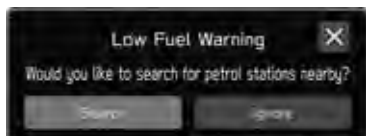

- **Search** (Rechercher): Sélectionnez pour rechercher des stations-services.
- **Ignore** (Ignorer): Sélectionnez pour supprimer le message.

► Notification de pause régulière

Si le système détermine, en fonction de l'état du conducteur, qu'un repos peut être nécessaire, un message contextuel s'affiche à l'écran.

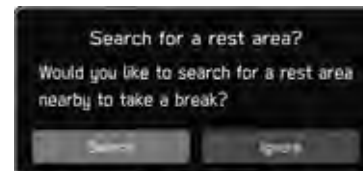

- **Search** (Rechercher): Sélectionnez pour rechercher des aires de repos.
- **Ignore** (Ignorer): Sélectionnez pour supprimer le message.
- Vous pouvez activer/désactiver les écrans contextuels via le paramètre « Periodic Rest Notification (Notification de repos périodique) » situé sur l'écran de paramètres généraux. (→P.91)

ÉCRAN DE MENU PRINCIPAL

APERÇU DE L'ÉCRAN DE MENU PRINCIPAL

La méthode suivante permet d'accéder à l'écran de menu principal:

1. Affichez l'écran de carte. (→P.177)
2. Sélectionnez **Menu** (Menu).



Search (Rechercher)	Sélectionnez pour afficher l'écran de recherche. (→P.186)
Add Home (Ajouter domicile)*1/ Drive Home (Aller au domicile)*2	Add Home (Ajouter domicile) : Sélectionnez pour enregistrer un point comme domicile. (→P.190) Drive Home (Aller au domicile): Sélectionnez pour régler le point enregistré comme domicile comme destination.
Add Work (Ajouter travail)*3/ Drive to Work (Aller au travail)*4	Add Work (Ajouter travail) : Sélectionnez pour enregistrer un point comme lieu de travail. (→P.190) Drive to Work (Aller au travail): Sélectionnez pour régler le point enregistré comme lieu de travail comme destination.
Recent Destinations (Destinations récentes)	Sélectionnez pour afficher une liste des destinations récemment réglées. Sélectionnez ensuite un point dans la liste. Un menu contextuel d'emplacement du point s'affiche sur l'écran de carte. (→P.179) <ul style="list-style-type: none"> • Edit List (Modifier la liste): Sélectionnez pour afficher l'écran de modification de la liste. (→P.191)
Favourites (Favoris)	Sélectionnez pour afficher l'écran de favoris. (→P.188)

<p>My Routes (Mes parcours)*5</p>	<p>Sélectionnez afin de donner un nom à l'itinéraire en cours et de l'enregistrer afin de pouvoir l'utiliser à nouveau. (→P.196) Mes parcours: Sélectionnez un itinéraire enregistré afin d'afficher l'écran de calcul d'itinéraire. (→P.191) Edit List (Modifier la liste): Sélectionnez pour afficher l'écran de modification de la liste. (→P.191)</p>
<p>Maps (Cartes)</p>	<p>Sélectionnez pour afficher l'écran de mise à jour de carte. (→P.175)</p>
<p>Legal Information (Mention légales)</p>	<p>Sélectionnez pour afficher l'écran d'informations légales.</p>
<p>Country Speed Regulations (Limitations de vitesse nationales)*6</p>	<p>Sélectionnez pour afficher les limites de vitesse d'un pays sélectionné.</p>
<p>Settings (Paramètres)</p>	<p>Sélectionnez pour afficher l'écran des paramètres de navigation. (→P.200)</p>

<p>Privacy (Confidentialité)</p>	<p>Pour afficher les destinations fréquemment réglées, activez « Keep trip history on this device for optional features (Conserver l'historique des trajets sur cet appareil pour les fonctionnalités en option) » et « Predict frequent destinations (Prédire les destinations fréquentes) », puis sélectionnez Frequent destinations (Destinations fréquentes).</p>
---	--

*1: Si aucun point n'a été enregistré comme domicile.

*2: Si un point a été enregistré comme domicile.

*3: Si aucun point n'a été enregistré comme lieu de travail.

*4: Si un point a été enregistré comme lieu de travail.

*5: Cet élément peut uniquement être sélectionné lorsqu'un itinéraire a été enregistré dans My Routes.

*6: Cette fonction est indisponible dans certains pays/certaines zones.

ÉCRAN DE RECHERCHE

Les destinations peuvent être paramétrées par adresse, catégorie, PDI, etc.

La recherche par trois mots au moyen de la fonction « what3words » permet de régler des destinations sans adresse postale précise.

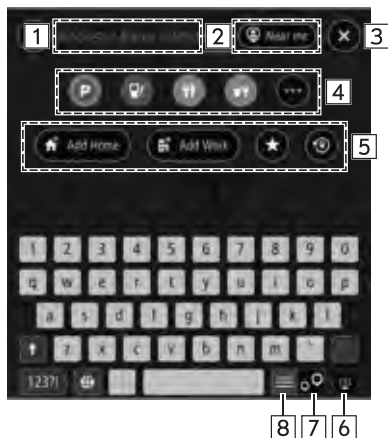

1

Saisissez un ou plusieurs mots clés pour rechercher une destination.
 Pour utiliser « what3words », saisissez « . » entre les trois mots.
 Un écran de résultats de recherche s'affiche. (→P.187)

2

Sélectionnez pour paramétrer le filtre de périmètre. Une fois le rayon de recherche défini, seuls les éléments compris dans ce rayon seront recherchés.

3

Sélectionnez pour afficher l'emplacement actuel du véhicule.

4

Sélectionnez pour sélectionner une catégorie de PDI. La recherche sera effectuée dans les limites du rayon de recherche défini.
 Un écran de résultats de recherche s'affiche. (→P.187)

- **Show Sub-categories** (Afficher les sous-catégories) : Sélectionnez pour afficher des catégories plus détaillées.

Sélectionnez  pour afficher d'autres catégories de PDI.

- **Browse Categories** (Parcourir les catégories) : Sélectionnez pour afficher toutes les catégories de PDI.

5

- **Add Home** (Ajouter domicile) : Sélectionnez pour enregistrer un point comme domicile. (→P.190)

- **Home** (Domicile) : Sélectionnez pour régler le point enregistré comme domicile comme destination.

- **Go** (Aller) : Sélectionnez pour afficher l'écran de calcul d'itinéraire. (→P.191)

-  : Sélectionnez pour afficher le menu contextuel d'emplacement. (→P.179)

Add Work (Ajouter travail) : Sélectionnez pour enregistrer un point comme lieu de travail. (→P.190)

Work (Travail): Sélectionnez pour régler le point enregistré comme lieu de travail comme destination.

- **Go** (Aller) : Sélectionnez pour afficher l'écran de calcul d'itinéraire. (→P.191)
-  : Sélectionnez pour afficher le menu contextuel d'emplacement. (→P.179)

 ***** : Sélectionnez pour afficher la dernière destination réglée.

- **Go** (Aller) : Sélectionnez pour afficher l'écran de calcul d'itinéraire. (→P.191)
-  : Sélectionnez pour afficher le menu contextuel d'emplacement. (→P.179)

 : Sélectionnez pour afficher l'écran de favoris. (→P.188)

 : Sélectionnez pour afficher une liste des destinations récemment réglées.
Sélectionnez ensuite un point dans la liste. Un menu contextuel d'emplacement du point s'affiche sur l'écran de carte. (→P.179)

- **Edit List** (Modifier la liste): Sélectionnez pour afficher l'écran de modification de la liste. (→P.191)

6 Chaque fois que vous sélectionnez cette touche, le clavier s'affiche/disparaît.

7 Sélectionnez pour afficher l'écran de recherche sur carte.

8 Sélectionnez pour afficher l'écran de recherche sur liste.

ÉCRAN DE RÉSULTATS DE RECHERCHE



1 Sélectionnez pour affiner la liste par catégorie de PDI.

2

Certaines destinations apparaissant dans les résultats sont affichées en fonction des caractères saisis. Le menu contextuel d'emplacement s'affiche sur l'écran de carte lorsqu'un élément est sélectionné. (→P.179)

Si un point non spécifique est sélectionné (par exemple, un nom de rue), les éléments suivants s'affichent.

- **Show on Map** (Voir sur carte): Sélectionnez pour afficher le menu contextuel d'emplacement sur l'écran de carte. (→P.179)
- **Add Cross Road** (Croisement): Sélectionnez pour sélectionner une intersection avec une autre route et affiner les résultats.
- **Go** (Aller) : Sélectionnez pour rechercher un itinéraire jusqu'à la destination sélectionnée. (→P.191)

ÉCRAN DE FAVORIS

Le point souhaité peut être enregistré en tant que domicile, bureau ou favori.





Les points enregistrés peuvent être paramétrés en tant que destination.

Vous pouvez ajouter, modifier et supprimer les points enregistrés sur l'écran de favoris.

La méthode suivante permet d'accéder à l'écran de favoris :

1. Affichez l'écran de carte. (→P.177)
2. Sélectionnez **Menu** (Menu).
3. → **Favourites** (Favoris)



	<p>Add Home (Ajouter domicile) : Sélectionnez pour enregistrer le domicile. (→P.190)</p> <p>Home (Domicile): Sélectionnez pour afficher le menu contextuel d'emplacement du point enregistré comme domicile sur l'écran de carte. (→P.179)</p>
	<p>Add Work (Ajouter travail) : Sélectionnez pour enregistrer le lieu de travail. (→P.190)</p> <p>Work (Travail): Sélectionnez pour afficher le menu contextuel d'emplacement du point enregistré comme lieu de travail sur l'écran de carte. (→P.179)</p>
	<p>Sélectionnez pour afficher l'écran de destinations récentes.</p> <p>Destinations récentes: Sélectionnez une destination afin d'afficher le menu contextuel d'emplacement pour ce point sur l'écran de carte. (→P. 179)</p> <p>Edit List (Modifier la liste): Sélectionnez pour afficher l'écran de modification de la liste afin de supprimer les destinations récentes. (→P.191)</p>
	<p>Sélectionnez pour afficher les informations sur la position actuelle.</p>
	<p>Sélectionnez un favori afin d'afficher le menu contextuel d'emplacement pour ce point sur l'écran de carte. (→P.179)</p>



<p>Edit List (Modifier la liste)</p>	<p>Sélectionnez pour afficher l'écran de modification de la liste afin de supprimer les favoris. (→P.191)</p>
<p>Add (Ajouter)</p>	<p>Sélectionnez pour enregistrer le favori. (→P.190)</p>

ENREGISTREMENT D'UN POINT COMME DOMICILE/ LIEU DE TRAVAIL/FAVORI

1. Sélectionnez **Add Home** (Ajouter domicile)/ **Add Work** (Ajouter travail)/ **Add** (Ajouter).
2. Effectuez l'une des opérations suivantes pour afficher un point que vous souhaitez enregistrer :
 - Sélectionnez , puis sélectionnez le point souhaité dans l'historique des destinations.
 - Sélectionnez **Set from map** (Définir à partir de la carte), puis sélectionnez le point souhaité sur la carte.
 - Saisissez un ou plusieurs mots clés dans le champ réservé à la saisie de mots de passe, puis sélectionnez le point souhaité dans la liste proposée.

- Sélectionnez le point souhaité sur la carte.



3. →  /  / 
 - Pour enregistrer un favori, saisissez un nom.
 - Des icônes s'affichent sur la carte afin d'indiquer les points enregistrés.

ÉCRAN DE MODIFICATION DE LA LISTE

Vous pouvez supprimer les éléments inutiles sur l'écran de modification de la liste.



1	Sélectionnez <input type="radio"/> pour l'élément que vous souhaitez supprimer.
2	Sélectionnez pour passer à la page suivante ou revenir à la page précédente.
3	Sélectionnez pour supprimer le ou les éléments sélectionnés.
4	Sélectionnez pour sélectionner tous les éléments. Sélectionnez à nouveau pour désélectionner tous les éléments.

CALCUL D'ITINÉRAIRE

ÉCRAN DE CALCUL D'ITINÉRAIRE

Jusqu'à 3 itinéraires potentiels recherchés sont affichés en fonction des conditions prédéfinies par l'utilisateur.

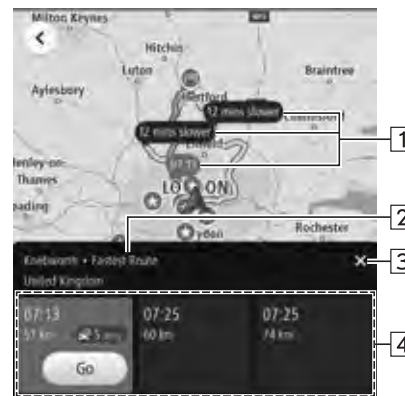

1	Vue d'ensemble de l'itinéraire potentiel
2	Conditions de recherche d'itinéraire Une condition de recherche d'itinéraire (« Fastest Route (Parcours le plus rapide) », « Shortest Route (Parcours le plus court) » ou « Most Eco-friendly Route (Parcours le plus écologique) ») peut être prédéfinie sur l'écran des paramètres de navigation. (→P.200)
3	Sélectionnez pour annuler la confirmation d'itinéraire.

4

Itinéraires proposés (3 itinéraires max.)
Affiche l'heure d'arrivée estimée et la distance restant à parcourir pour chaque itinéraire proposé.
Si un ralentissement est détecté sur l'itinéraire, le retard estimé s'affiche également.
Sélectionnez **Go** (Aller) pour lancer le guidage d'itinéraire.

AVERTISSEMENT

Veillez à respecter le code de la route et à garder à l'esprit les conditions de circulation pendant la conduite. Si un panneau de signalisation routière a été modifié, le guidage d'itinéraire risque de ne pas indiquer de telles informations modifiées.

REMARQUE

L'itinéraire de retour risque de ne pas être identique à celui de l'aller.
Le guidage d'itinéraire vers la destination risque de ne pas être l'itinéraire le plus court ni un itinéraire sans embouteillages.
Le guidage d'itinéraire risque de ne pas être disponible en l'absence de données routières pour l'emplacement spécifié.
Si une destination qui n'est pas située sur une route est paramétrée, le véhicule est guidé jusqu'à un point sur la route la plus proche de la destination. La route la plus proche du point sélectionné est paramétrée en tant que destination.

GUIDAGE D'ITINÉRAIRE

GUIDAGE D'ITINÉRAIRE

ÉCRAN DE GUIDAGE D'ITINÉRAIRE

Lors du guidage d'itinéraire, divers types d'écrans de guidage peuvent être affichés selon les conditions.

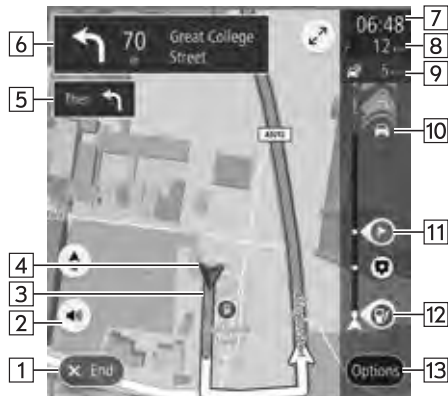

1	Sélectionnez pour arrêter le guidage d'itinéraire.
2	Sélectionnez pour activer/désactiver le guidage vocal. (→P.177)
3	Itinéraire de guidage Pour afficher l'écran d'itinéraire en cours, sélectionnez l'itinéraire de guidage, puis  et Manage Route (Gérer le parcours). (→P.196)
4	Position actuelle
5	Changement de direction suivant
6	Affichage du premier changement de direction à venir Affiche le nom de la rue suivante, la distance jusqu'au prochain changement de direction et une flèche indiquant le sens du changement de direction. Sélectionnez pour afficher l'écran de liste des événements d'itinéraire.
7	Heure d'arrivée estimée Sélectionnez pour changer les informations affichées entre une étape et la destination. <ul style="list-style-type: none"> • Maintenez sélectionné pour afficher/masquer la barre d'itinéraire. • Si « Auto-Hide Route Bar (Masquer auto. barre d'itinéraire) » est activé sur l'écran de paramètres de navigation, la barre d'itinéraire sera automatiquement masquée et s'affichera uniquement lorsque de nouvelles informations sur l'itinéraire seront disponibles.

8	Distance restante et/ou temps de trajet restant Les détails affichés peuvent être modifiés sur l'écran des paramètres de navigation. (→P.200)
9	Affiche les variations du temps de trajet.
10	Icône d'informations routières Sélectionnez pour afficher la fenêtre contextuelle d'informations routières. Avoid (Éviter): Sélectionnez pour contourner un tronçon de l'itinéraire en cours en fonction des informations routières. More Information (Plus d'informations): Sélectionnez pour afficher des informations détaillées sur les informations routières sélectionnées.
11	Sélectionnez pour afficher la fenêtre contextuelle d'informations sur l'étape. Delete This Stop (Supprimer cet arrêt): Sélectionnez pour supprimer l'étape sélectionnée de l'itinéraire.
12	Affiche un point d'intérêt sur l'itinéraire. Sélectionnez une des icônes affichées afin d'afficher le menu contextuel d'emplacement. (→P.179)
13	Sélectionnez pour afficher l'écran d'options d'itinéraire. (→P.195)

► Écran de bifurcation

Lors de l'approche d'une sortie d'autoroute ou d'une intersection compliquée, la carte bascule sur un affichage 3D si les informations nécessaires peuvent être affichées. Une flèche indique la voie que vous devez emprunter. Les panneaux sont également affichés si les informations sont disponibles.



- Vous pouvez activer/désactiver cette fonction sur l'écran des paramètres de navigation. (→P.200)

► Écran de recommandation de voie

À l'approche d'un point de changement de direction, une recommandation de voie s'affiche automatiquement.



REMARQUE

Si le véhicule quitte l'itinéraire de guidage, l'itinéraire est de nouveau recherché.

Pour certaines zones, les routes n'ont pas été complètement numérisées dans notre base de données. Pour cette raison, le guidage d'itinéraire risque de sélectionner une route qui ne devrait pas être empruntée.

ÉCRAN D'OPTIONS D'ITINÉRAIRE



1

Sélectionnez pour activer la recherche de stationnement à proximité de la destination ou de station-service ou restaurant le long de l'itinéraire.

2

Sélectionnez pour afficher l'écran de recherche. (→P.186)

3	<p>Sélectionnez pour afficher l'écran de modification de l'itinéraire.</p> <ul style="list-style-type: none"> • Show Alternatives (Afficher les alternatives) : Affiche jusqu'à 3 itinéraires potentiels recherchés en fonction des conditions prédéfinies par l'utilisateur. (→P.191) • Avoid Part of Route (Éviter partie du parcours) : Sélectionnez pour afficher une liste des tronçons de l'itinéraire en cours. (→P.196) • Reorder Stops (Réorganiser les arrêts) : Sélectionnez pour modifier l'ordre de la destination et des étapes définies. (→P.196)
4	<p>Sélectionnez pour afficher l'écran de confirmation des détails de l'itinéraire.</p>
5	<p>Sélectionnez pour afficher l'écran des paramètres de navigation. (→P.200)</p>

ÉCRAN D'ITINÉRAIRE EN COURS

La méthode suivante permet d'accéder à l'écran d'itinéraire en cours:

1. Sélectionnez un itinéraire de guidage sur l'écran de guidage d'itinéraire.
2. Sélectionnez .
3. → **Manage Route** (Gérer le parcours)







Clear Route

(Effacer parcours)

Sélectionnez pour arrêter le guidage d'itinéraire.

<p>Find Alternative (Trouver alternative)</p>	<p>Sélectionnez pour afficher l'écran d'itinéraire alternatif et rechercher 3 itinéraires supplémentaires vers la destination sélectionnée. (→P.191)</p>
<p>Avoid Blocked Road (Éviter route bloquée)</p>	<p>Sélectionnez pour afficher l'écran d'itinéraire alternatif et rechercher 3 itinéraires supplémentaires qui évitent la route actuelle. (→P.191)</p>
<p>Avoid Part of Route (Éviter partie du parcours)</p>	<p>Sélectionnez pour afficher une liste des tronçons de l'itinéraire en cours. Sélectionnez le tronçon que vous souhaitez éviter, puis sélectionnez  pour rechercher un nouvel itinéraire.</p>
<p>Avoid on This Route (Éviter sur ce parcours)</p>	<p>Sélectionnez pour modifier les critères de contournement sur l'itinéraire en cours et pour rechercher un itinéraire différent. Lorsque les critères de contournement sont modifiés et que OK (OK) est sélectionné, l'écran de calcul d'itinéraire s'affiche. (→P.191) Cet élément peut uniquement être sélectionné lorsque l'itinéraire en cours inclut un tronçon qui répond aux critères de contournement.</p>
<p>Show Instructions (Afficher les instructions)</p>	<p>Sélectionnez pour afficher l'écran de confirmation des détails de l'itinéraire.</p>

<p>Add Stop to Route (Ajouter un arrêt)</p>	<p>Sélectionnez pour rechercher une étape sur la carte ou sur l'écran de recherche (→P.186) puis sélectionnez  pour l'ajouter à l'itinéraire en cours (→P.191).</p>
<p>Add to My Routes (Ajouter à Mes parcours)</p>	<p>Sélectionnez afin de donner un nom à l'itinéraire en cours et de l'enregistrer dans My Routes.</p>
<p>Change Route Type (Modifier le type de parcours)</p>	<p>Sélectionnez pour modifier le type d'itinéraire de l'itinéraire en cours et pour rechercher un nouvel itinéraire. Lorsque les types d'itinéraires sont modifiés, l'écran de calcul d'itinéraire s'affiche. (→P.191)</p>
<p>Reorder Stops (Réorganiser les arrêts)</p>	<p>Sélectionnez pour modifier l'ordre de la destination et des étapes définies. Sélectionnez une destination, sélectionnez  ou  afin de modifier son positionnement dans la liste, puis sélectionnez Done (Terminé) pour confirmer la modification. Edit Stops (Modifier les arrêts): Sélectionnez pour afficher l'écran de modification des arrêts. Pour supprimer une étape, sélectionnez  puis Delete (Supprimer).</p>

Play Route Preview

(Lire l'aperçu du parcours)/

Stop Route Preview

(Arrêter l'aperçu du parcours)

Play Route Preview

(Lire l'aperçu du parcours) :
Sélectionnez pour passer en mode
de prévisualisation d'itinéraire.
(→P.198)

Stop Route Preview

(Arrêter l'aperçu du parcours) :
Sélectionnez pour quitter le mode
de prévisualisation d'itinéraire.

PRÉVISUALISATION DE L'ITINÉRAIRE

Vous pouvez prévisualiser un itinéraire sélectionné.

La vitesse de prévisualisation peut être réglée.







- | | |
|---|---|
| 1 | Sélectionnez pour faire passer la vitesse à «1X»/«2X»/«4X». |
| 2 | Sélectionnez pour mettre la prévisualisation en pause. |

ICÔNES DE CARTE STANDARD

Le tableau suivant indique les événements d'itinéraire les plus souvent affichés.

	<p>Turner à gauche/droite</p>
	<p>Faire demi-tour</p>
	<p>Serrer à gauche/droite à l'embranchement.</p>
	<p>Virage serré à gauche/droite.</p>
	<p>Rester sur la voie de gauche/droite.</p>
	<p>Continuez tout droit à l'intersection.</p>
	<p>Sortir à la jonction</p>
	<p>Rotonde</p>
	<p>Vous êtes arrivé à votre destination.</p>

	Vous êtes arrivé à l'étape.
	Route à péage
	Autoroute
	Trajet en ferry

MESSAGES DE GUIDAGE VOCAL TYPES

Lorsque le véhicule s'approche d'une intersection, ou d'un point, où il est nécessaire de manœuvrer le véhicule, le guidage vocal du système fournit divers messages.

AVERTISSEMENT

Veillez à respecter les règles de circulation et restez concentré sur la conduite, en particulier durant la conduite sur des routes IPD (routes qui ne sont pas complètement entrées dans notre base de données cartographiques). Il est possible que le guidage d'itinéraire ne dispose pas des informations les plus actuelles (par exemple, sens de circulation sur une voie à sens unique).

REMARQUE

Réglage du volume du guidage vocal: →P.98

Paramétrage du guidage vocal : →P.177

Le guidage vocal peut avoir été énoncé trop tôt ou trop tard.

Si le système ne peut pas déterminer correctement la position actuelle, vous risquez de ne pas entendre le guidage vocal ou de ne pas voir l'intersection agrandie sur l'écran.

PARAMÉTRAGE

PARAMÈTRES DE NAVIGATION

1. Sélectionnez .
2. Sélectionnez **Settings** (Paramètres).
3. → **Navigation** (Navigation)
4. Sélectionnez l'élément que vous souhaitez paramétrer.

ÉCRAN DES PARAMÈTRES DE NAVIGATION

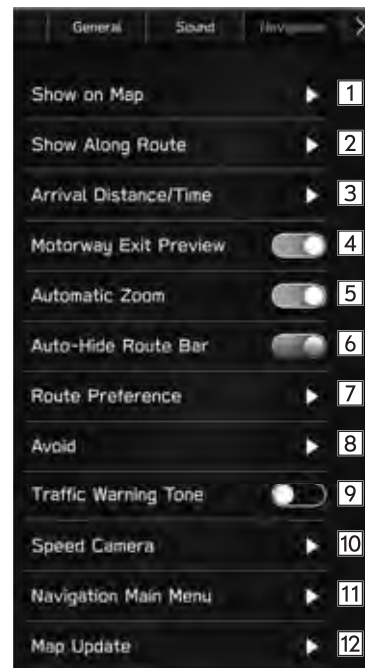

1	Les icônes de PDI peuvent être affichées sur l'écran de carte lorsque « Show POI Icons on Map (Affich. icônes PDI sur carte) » est activé et que jusqu'à 5 types d'icônes de PDI ont été sélectionnés.
2	Sélectionnez pour afficher/masquer les parkings, les stations-service et les aires de repos qui se trouvent sur l'itinéraire effectué avec le guidage d'itinéraire.
3	Sélectionnez pour paramétrer l'affichage des estimations de distance restante et de temps de trajet restant jusqu'à destination. (→P.191)
4	Sélectionnez pour afficher/masquer la prévisualisation de sortie d'autoroute.
5	Sélectionnez pour paramétrer l'agrandissement automatique de la carte à l'approche d'intersections ou de points de changement de direction, pendant le guidage d'itinéraire.
6	Sélectionnez pour activer/désactiver la fonction de masquage automatique de la barre d'itinéraire. (→P.191)
7	Sélectionnez pour modifier le type d'itinéraire favori lors de la recherche de nouvel itinéraire.
8	Sélectionnez pour paramétrer des critères d'évitement pour le calcul de l'itinéraire.
9	Sélectionnez pour activer/désactiver le son de l'alerte de trafic.
10	Sélectionnez pour paramétrer les types de radars affichés sur la carte.

11	Pendant un guidage d'itinéraire : Sélectionnez pour afficher l'écran d'options d'itinéraire. (→P.195) Hors guidage d'itinéraire : Sélectionnez pour afficher l'écran de menu principal. (→P.184)
12	Sélectionnez pour paramétrer la mise à jour des données cartographiques. (→P.174)

CONSEILS D'UTILISATION DU SYSTÈME DE NAVIGATION**GPS (SYSTÈME DE POSITIONNEMENT GLOBAL)****À PROPOS DES ERREURS D'AFFICHAGE DE LA POSITION ACTUELLE**

Le système affiche la position actuelle du véhicule en fonction des informations GPS et des données provenant des différents capteurs et des cartes routières. Cependant, lorsque les signaux des ondes radio des satellites GPS sont faibles ou lorsque les signaux sont reçus depuis deux satellites ou moins, des erreurs de position peuvent se produire. La modification ou le réglage du système n'empêchera pas ces erreurs.

LIMITES DU SYSTÈME DE NAVIGATION

Ce système de navigation calcule la position actuelle à l'aide de signaux provenant de satellites, de divers signaux provenant du véhicule, de données cartographiques, etc. Toutefois, il est possible qu'une position précise ne puisse pas être indiquée en fonction des conditions des satellites, de la configuration de la route, de l'état du véhicule ou d'autres circonstances.

Le système de positionnement global (GPS) développé et contrôlé par le Département de la Défense des États-Unis d'Amérique fournit une position actuelle précise, en utilisant normalement 4 satellites ou plus, et dans certains cas 3 satellites. Le système GPS présente un certain niveau d'imprécision. La plupart du temps, le système de navigation compense cela, mais il faut cependant s'attendre à des erreurs de positionnement occasionnelles pouvant aller jusqu'à 100 m (300 pi). En général, les erreurs de positionnement sont corrigées en quelques secondes.

Le signal GPS peut être physiquement bloqué, entraînant une position imprécise du véhicule sur l'écran de carte. Les signaux GPS peuvent être bloqués par des tunnels, de grands immeubles, des camions ou même par des objets placés sur le tableau de bord.

Il est possible que les satellites GPS n'envoient pas de signaux car ils font l'objet de réparations ou d'améliorations.

Même lorsque le système de navigation reçoit des signaux GPS clairs, la position du véhicule risque de ne pas être indiquée avec précision ou le guidage d'itinéraire peut, dans certains cas, être incorrect.

 ATTENTION

L'installation de vitres teintées peut bloquer les signaux GPS. La plupart des vitres teintées contiennent du métal qui interfère avec la réception des signaux GPS de l'antenne du tableau de bord. Nous vous conseillons donc de ne pas utiliser de vitres teintées sur les véhicules équipés de systèmes de navigation.

- Une position actuelle précise risque de ne pas être indiquée dans les cas suivants:
 - Lors de la conduite sur une route en Y à angle réduit.
 - Lors de la conduite sur une route sinueuse.
 - Lors de la conduite sur une route glissante, recouverte de sable, de graviers, de neige, etc.
 - Lors de la conduite sur une longue route droite.
 - Lorsque la circulation autoroutière et urbaine évoluent en parallèle.
 - Après un déplacement par ferry ou par transporteur de véhicules.
 - Lorsqu'un long itinéraire est recherché lors de la conduite à vitesse élevée.
 - Après des changements de direction répétés en roulant en marche avant et en marche arrière, ou en tournant sur un plateau dans une aire de stationnement.
 - En quittant une aire de stationnement couverte ou un garage.
 - Lorsque des galeries de toit ont été installées.
 - Lors de la conduite avec des chaînes installées sur les pneus.
 - Lorsque les pneus sont usés.
 - Après avoir remplacé un pneu ou des pneus.
 - Lors de l'utilisation de pneus plus petits ou plus grands que les spécifications d'usine.
 - Lorsque la pression de l'un des 4 pneus n'est pas correcte.
- Un guidage d'itinéraire incorrect risque de se produire dans les cas suivants:
 - En sortant du guidage d'itinéraire désigné en tournant à une intersection.
 - Si vous paramétrez plus d'1 destination, mais que vous ignorez l'une d'elles, la fonction de calcul automatique d'un nouvel itinéraire affiche un itinéraire revenant à la destination sur l'itinéraire précédent.
 - En tournant à une intersection pour laquelle il n'existe pas de guidage d'itinéraire.
 - En traversant une intersection pour laquelle il n'existe pas de guidage d'itinéraire.
 - Lors du calcul automatique d'un nouvel itinéraire, le guidage d'itinéraire risque de ne pas être disponible pour le prochain changement de direction à droite ou à gauche.
 - Lors de la conduite à grande vitesse, l'activation du calcul automatique d'un nouvel itinéraire risque de prendre un certain temps. Lors du calcul automatique d'un nouvel itinéraire, un itinéraire de déviation peut être affiché.
 - L'itinéraire peut ne pas avoir été modifié après le calcul automatique d'un nouvel itinéraire.
 - Si un demi-tour inutile est affiché ou annoncé.
 - Si un emplacement porte plusieurs noms et que le système en annonce 1 ou plusieurs d'entre eux.
 - Lorsqu'un itinéraire ne peut pas être recherché.

- Si l'itinéraire vers votre destination comprend des routes ou des allées couvertes de graviers, non pavées, le guidage d'itinéraire risque de ne pas s'afficher.
- Votre point de destination risque de s'afficher du côté opposé de la rue.
- Lorsqu'une partie de l'itinéraire comprend des réglementations interdisant l'entrée du véhicule en fonction de l'heure ou des saisons ou pour d'autres raisons.
- Les données routières et cartographiques enregistrées dans le système de navigation risquent de ne pas être complètes ou de ne pas correspondre à la version la plus récente.

REMARQUE

Ce système de navigation utilise des données relatives à la rotation des pneus et est conçu pour fonctionner avec des pneus spécifiés en usine pour le véhicule. L'installation de pneus dont le diamètre est plus grand ou plus petit que celui des pneus d'origine peut causer un affichage imprécis de la position actuelle. La pression des pneus affecte également le diamètre des pneus, veillez par conséquent à ce que la pression des 4 pneus soit correcte.

8

Systeme De Reconnaissance Vocale



Fonctionnement Du Systeme De Reconnaissance Vocale 206

- Systeme De Reconnaissance Vocale206
 - Utilisation Du Systeme De Reconnaissance Vocale206
 - Fonctionnement Du Systeme De Reconnaissance Vocale207
- Liste Des Commandes208

FONCTIONNEMENT DU SYSTÈME DE RECONNAISSANCE VOCALE

SYSTÈME DE RECONNAISSANCE VOCALE

Le système de reconnaissance vocale permet le fonctionnement des systèmes de navigation, audio, mains libres, etc. à l'aide de commandes vocales.

Reportez-vous à la liste des commandes pour des exemples de commandes vocales. (→P.208)

UTILISATION DU SYSTÈME DE RECONNAISSANCE VOCALE

COMMANDE AU VOLANT

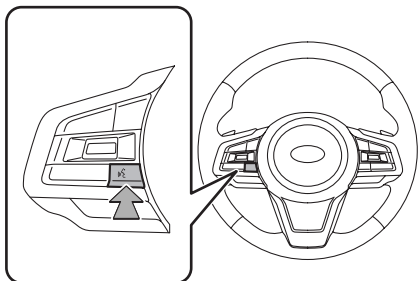

- Appuyez sur la commande de conversation pour lancer le système de reconnaissance vocale.
- Pour désactiver la reconnaissance vocale, maintenez la commande de conversation appuyée.

MICROPHONE

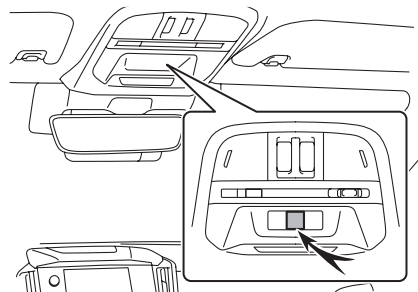

- Il est inutile de parler directement dans le microphone lorsque vous énoncez une commande.

REMARQUE

Cette fonction ou une partie de cette fonction peut ne pas être disponible dans certaines langues et certains pays. Attendez le bip sonore de confirmation avant d'énoncer une commande.

REMARQUE

Les commandes vocales risquent de ne pas être reconnues si :

- Vous parlez trop vite.
- Vous parlez trop doucement ou trop fort.
- Vous conduisez avec une vitre ouverte.
- Les passagers parlent alors que les commandes vocales sont énoncées.
- La vitesse de la climatisation est élevée.
- L'air du ventilateur souffle directement en direction du microphone.

Dans les conditions suivantes, le système risque de ne pas reconnaître l'instruction de commande correctement et l'utilisation des commandes vocales risque de ne pas être possible :

- La commande est incorrecte ou imprécise. Notez que certains mots, intonations ou façons de parler peuvent être difficilement reconnus par le système.
- Le bruit de fond, comme le bruit du vent, est excessif.

FONCTIONNEMENT DU SYSTÈME DE RECONNAISSANCE VOCALE

1. Appuyez sur la commande de conversation.
 - Une fois l'écran principal de la reconnaissance vocale affiché, le guidage vocal commence.

2. Dites une commande.

► Système avec affichage 11,6 pouces/système avec affichage 11,6 pouces et navigation



► Système avec double affichage 7,0 pouces



- Lorsque vous sélectionnez **Help** (Aide) ou que vous dites « **Aide** », une liste de toutes les commandes prises en charge par les systèmes s'affiche.
- Si un nom de catégorie est sélectionné, la listes des commandes relatives à la catégorie sélectionnée s'affiche.

- Pour annuler la reconnaissance vocale, sélectionnez  ou maintenez enfoncée la touche de reconnaissance vocale.

REMARQUE

Tournez le bouton « **VOLUME** » ou utilisez le commutateur « +/- » situé sur le volant pour régler le volume du guidage vocal.

LISTE DES COMMANDES

Les commandes vocales reconnaissables et leurs actions sont présentées ci-dessous.

- Les commandes fréquemment utilisées sont répertoriées dans les tableaux suivants.
- Pour les dispositifs qui ne sont pas installés dans le véhicule, les commandes correspondantes ne s'affichent pas à l'écran. En outre, selon les conditions, d'autres commandes risquent de ne pas s'afficher à l'écran.
- Les fonctions disponibles peuvent varier selon le système installé.
- Si vous changez la langue du système sur l'écran de paramètres généraux, la langue de la fonction de reconnaissance vocale change également.
Reportez-vous au manuel du propriétaire du véhicule pour de plus amples détails.

REMARQUE

Les notations utilisées dans les commandes sont les suivantes.

- <○○○>: Nombres, titres ou noms à dire

► **Commandes de navigation***

* : Selon modèles

Commande vocale	Fonction
Ajouter une adresse* ¹	Permet le paramétrage d'une destination en énonçant l'adresse et la ville
Naviguer vers <adresse>* ¹	Permet le paramétrage d'une destination en énonçant l'adresse et la ville
Trouve <PDI>* ¹	Affiche une liste de catégories de PDI situés à proximité de la position actuelle
Aller à la maison	Affiche l'itinéraire jusqu'au domicile
Naviguer jusqu'au travail	Affiche l'itinéraire jusqu'au bureau
Annuler l'itinéraire	Annule le guidage d'itinéraire
Recherche favoris	Affiche l'emplacement favori
Favori <nom du favori>* ²	Affiche l'emplacement favori
Destination précédente	Affiche les destinations précédentes
Supprime la destination	Annule le guidage d'itinéraire
Afficher la carte	Affiche l'écran de carte
Trouve <PDI> dans une ville* ¹	Affiche une liste de catégories de PDI situés à proximité de la position actuelle

Commande vocale	Fonction
Changer le pays <pays>* ¹	Change le pays
naviguer vers adresse à trois mots	Permet de définir une destination en énonçant trois mots clés au moyen de la recherche « what3words ».

*¹: Cette fonction est indisponible dans certains pays/certaines zones.

*²: La manière dont le nom d'un favori est entré déterminera la manière dont il faudra l'énoncer lorsque l'on utilise la fonction de reconnaissance vocale.

- Les lettres minuscules doivent être énoncées phonétiquement.
- Les lettres majuscules doivent être épelées comme des lettres individuelles. Lorsque vous énoncez le nom d'un point enregistré veuillez à le dire comme il est enregistré.

► **Commandes de téléphone**

Commande vocale	Fonction
Appeler un contact	Passé un appel vers le nom de contact et le type de téléphone énoncés du contact enregistré dans le répertoire téléphonique
Appeler <nom> <type de téléphone>	Passé un appel vers le nom de contact et le type de téléphone énoncés du contact enregistré dans le répertoire téléphonique
Appairer le téléphone	Affiche l'écran « Manage Devices (Gérer appareils) »
Envoyer un message par contact*	Envoie le message prédéfini au nom de contact et au type de téléphone énoncés du contact enregistré dans le répertoire téléphonique
Composer	Appelle le numéro de téléphone énoncé

Commande vocale	Fonction
Composer le <numéro>	Appelle le numéro de téléphone énoncé
Rappeler	Appelle le numéro de téléphone du dernier appel entrant
Recomposer	Appelle le numéro de téléphone du dernier appel sortant
Afficher les messages*	Affiche les messages texte reçus
Afficher les appels récents	Affiche l'écran d'historique des appels
Envoyer un message à <numéro>*	Envoie un message texte au numéro de téléphone énoncé
Envoyer un message par appels récents*	Envoie un message texte à la liste des appels récents
Envoyer un message à <nom> <type de téléphone>*	Envoie un message texte au nom de contact et au type de téléphone énoncés du contact enregistré dans le répertoire téléphonique

* : Cette fonction est indisponible dans certains pays/certaines zones.

► Commandes musicales

Commande vocale	Fonction
Activer la musique	Allume la musique
Éteint la musique	Éteint la musique
Écouter la chanson <nom>	Lit le morceau sélectionné
Écouter artiste <nom>	Lit les pistes de l'artiste sélectionné
Écouter liste de lecture <nom>	Lit les pistes de la liste de lecture sélectionnée
DAB*	Passé à la DAB
FM	Passé à la radio FM
AM	Passé à la radio AM
iPod	Passé à l'iPod/iPhone
Fréquence	Règle la fréquence radio
Syntoniser à un pré réglage	Sélectionne une station pré réglée
Écouter genre <nom>	Lit les pistes du genre sélectionné
Écouter album <nom>	Lit les pistes de l'album sélectionné

Commande vocale	Fonction
Écouter le compositeur <nom>	Lit les pistes du compositeur sélectionné
Écouter un livre audio <nom>	Lit le livre audio sélectionné
Écouter podcast <nom>	Lit le podcast sélectionné
Parcourir genre <nom>	Affiche la liste des artistes du genre
Parcourir artiste <nom>	Affiche la liste des albums de l'artiste
Parcourir album <nom>	Affiche la liste des morceaux de l'album
Parcourir liste de lecture <nom>	Affiche la liste de la liste de lecture
Parcourir compositeur <nom>	Affiche la liste des albums du compositeur
Parcourir les chansons	Affiche la liste des morceaux
Parcourir les livres audio	Affiche la liste des livres audio
Parcourir les podcasts	Affiche la liste des podcasts
Auxiliaire	Passe à une source auxiliaire
USB	Passe à une source USB

Commande vocale	Fonction
Changer la source vers bluetooth	Passe à une source audio Bluetooth
Jouer <fréquence> AM	Règle la fréquence radio AM
Jouer <fréquence> FM	Règle la fréquence radio FM
Écouter un genre radio - Radio FM -	Sélectionne un genre de radio
Écouter <genre> FM station	Sélectionne un genre de radio
Syntoniser au pré réglage <numéro>	Sélectionne une station pré réglée

* : Selon modèles

REMARQUE

En fonction de l'appareil, votre iPod/iPhone risque de ne pas fonctionner lorsqu'il est commandé via la reconnaissance vocale.

► **Commandes de climatisation**

Commande vocale	Fonction
auto AC allumé	Active le mode de climatisation automatique
Plus chaud	Augmente la température
Plus frais	Baisse la température
Augmente la vitesse du ventilateur	Augmente la vitesse de ventilation
Diminue la vitesse du ventilateur	Baisse la vitesse de ventilation
<température> degrés	Paramètre la température sur la température énoncée
changer la température	Paramètre la température sur la température énoncée
Vitesse du ventilateur.	Paramètre la vitesse de ventilation en fonction de la vitesse de ventilation énoncée

► **Commandes d'applications**

Commande vocale	Fonction
Lance <nom de l'application>	Fait passer l'écran à l'application sélectionnée
Aller à CarPlay	Fait passer l'écran à Apple CarPlay
Aller à Android Auto	Fait passer l'écran à Android Auto

► **Commandes du véhicule***

*: Cette fonction est indisponible dans certains pays/certaines zones.

Commande vocale	Fonction
allumer le démarrage-arrêt auto*	Active le système Démarrage arrêt auto
éteindre le démarrage-arrêt auto*	Désactive le système Démarrage arrêt auto
options de sortie de voie	Modifie les réglages de la fonction de sortie de voie
options du régulateur de vitesse	Modifie les réglages de la fonction de régulateur de vitesse

*: Selon modèles

9 Annexe/Que Faire Si.../Index



Certification	214
Certification	214
Déclaration De Conformité, Conformément À La Directive 2014/53/UE Sur Les Terminaux De Télécommunication Et Les Équipements Radio	214
Informations Techniques	217
Bluetooth	220
iPhone/iPod	220
Apple CarPlay	221
Android Auto	221
Gracernote	221
Autres	221

Comment Obtenir Le Code Source À L'aide De L'open Source	222
---	-----

Que Faire Si...	223
------------------------	-----

Guide De Dépannage	223
Guide De Dépannage Courant De Ce Système ...	223
Téléphone	224
Applications	229
Mise À Jour Du Système	230
Mise À Jour Des Cartes	232

Index	234
--------------	-----

CERTIFICATION

CERTIFICATION

DECLARATION DE CONFORMITÉ, CONFORMÉMENT À LA DIRECTIVE 2014/53/UE SUR LES TERMINAUX DE TÉLÉCOMMUNICATION ET LES ÉQUIPEMENTS RADIO

Model: DNNS123/DNNS125
Bluetooth: Operation frequency: 2402 MHz to 2480 MHz
 Maximum output power: 2.8 dBm or less
WiFi: Operation frequency: 2412 MHz to 2462 MHz
 Maximum output power: 17.74 dBm or less
 Operation frequency: 5745 MHz to 5825 MHz
 Maximum output power: 8.3 dBm or less

Model: DNNS128/DNNS130
Bluetooth: Operation frequency: 2402 MHz to 2480 MHz
 Maximum output power: -2.21 dBm or less

Model: DNNS132
NFC (RECEIVER): Operation frequency: 13.56 MHz

Manufacturer: DENSO CORPORATION
Address: 1-1, Showa-cho, Kariya-shi, Aichi-ken, 448-8661
 Japan

English	<p>Hereby, DENSO CORPORATION declares that the radio equipment type is in compliance with Directive 2014/53/EU. The full text of the EU declaration of conformity is available at the following internet address: https://www.denso.com/global/en/contact-us/doc/</p>
Finnish	<p>DENSO CORPORATION vakuuttaa, että radiolaitetyyppi on direktiivin 2014/53/EU mukainen. EU-vaatimustenmukaisuusvakuutuksen täysimittainen teksti on saatavilla seuraavassa internetosoitteessa: https://www.denso.com/global/en/contact-us/doc/</p>
Dutch	<p>Hierbij verklaart ik, DENSO CORPORATION, dat het type radioapparaat conform is met Richtlijn 2014/53/EU. De volledige tekst van de EU-conformiteitsverklaring kan worden geraadpleegd op het volgende internetadres: https://www.denso.com/global/en/contact-us/doc/</p>
French	<p>Le soussigné, DENSO CORPORATION, déclare que l'équipement radioélectrique du type est conforme à la directive 2014/53/UE. Le texte complet de la déclaration UE de conformité est disponible à l'adresse internet suivante: https://www.denso.com/global/en/contact-us/doc/</p>
Swedish	<p>Härmed försäkrar DENSO CORPORATION att denna typ av radioutrustning överensstämmer med direktiv 2014/53/EU. Den fullständiga texten till EU-försäkran om överensstämmelse finns på följande webbadress: https://www.denso.com/global/en/contact-us/doc/</p>
Danish	<p>Hermed erklærer DENSO CORPORATION, at radioudrustningstypen er i overensstemmelse med direktiv 2014/53/EU. EU-overensstemmelseserklæringens fulde tekst kan findes på følgende internetadresse: https://www.denso.com/global/en/contact-us/doc/</p>
German	<p>Hiermit erkläre DENSO CORPORATION, dass der Funkanlagenotyp der Richtlinie 2014/53/EU entspricht. Der vollständige Text der EU-Konformitätsbekräftung ist unter der folgenden Internetadresse verfügbar: https://www.denso.com/global/en/contact-us/doc/</p>
Greek	<p>Με την παρούσα ο/η DENSO CORPORATION, δηλώνει ότι ο ραδιοεξοπλισμός πληροί την οδηγία 2014/53/ΕΕ. Το πλήρες κείμενο της δήλωσης συμμόρφωσης ΕΕ διατίθεται στην ακόλουθη ιστοσελίδα στο διαδίκτυο: https://www.denso.com/global/en/contact-us/doc/</p>

Italian	Il fabbricante, DENSO CORPORATION, dichiara che il tipo di apparecchiatura radio è conforme alla direttiva 2014/53/UE. Il testo completo della dichiarazione di conformità UE è disponibile al seguente indirizzo Internet: https://www.denso.com/global/en/contact-us/doc/
Spanish	Por la presente, DENSO CORPORATION declara que el tipo de equipo radioeléctrico es conforme con la Directiva 2014/53/UE. El texto completo de la declaración UE de conformidad está disponible en la dirección Internet siguiente: https://www.denso.com/global/en/contact-us/doc/
Portuguese	O(s) abaixo assinado(s) DENSO CORPORATION declara que o presente tipo de equipamento de rádio está em conformidade com a Diretiva 2014/53/UE. O texto integral da declaração de conformidade está disponível no seguinte endereço de Internet: https://www.denso.com/global/en/contact-us/doc/
Maltese	Brdan, DENSO CORPORATION, niddikjara li dan il-tip ta' tagħmir tar-rádju huwa konformi mad-Direttiva 2014/53/UE. Il-test kollu tad-dikjarazzjoni ta' konformità tal-UE huwa disponibbli f'dan l-indirizz tal-Internet li (ge): https://www.denso.com/global/en/contact-us/doc/
Estonian	Käesolevaga deklareerib DENSO CORPORATION, et käesolev raadioseadme tüüp vastab direktiivi 2014/53/EL nõuetele. EU vastavusdeklaratsioonil täielik tekst on kättesaadav järgmisel internetiaadressil: https://www.denso.com/global/en/contact-us/doc/
Hungarian	DENSO CORPORATION igazolja, hogy a típusú rádióberendezés megfelel a 2014/53/EU irányelvnek. Az EU-megfelelőségi nyilatkozat teljes szövege elérhető a következő internetes címen: https://www.denso.com/global/en/contact-us/doc/

Slovakian	DENSO CORPORATION týmto vyhlasuje, že rádiové zariadenie typu je v súlade so smernicou 2014/53/EÚ. Úplné EÚ vyhlásenie o zhode je k dispozícii na tejto internetovej adrese: https://www.denso.com/global/en/contact-us/doc/
Czech	Tímto DENSO CORPORATION prohlašuje, že typ rádiového zařízení je v souladu se směrnicí 2014/53/EU. Úplné znění EU prohlášení o shodě je k dispozici na této internetové adrese: https://www.denso.com/global/en/contact-us/doc/
Slovenian	DENSO CORPORATION potrjuje, da je tip radijske opreme skladen z Direktivo 2014/53/EU. Celotno besedilo izjave EU o skladnosti je na voljo na naslednjem spletnem naslovu: https://www.denso.com/global/en/contact-us/doc/
Lithuanian	Aš, DENSO CORPORATION, patvirtinu, kad radijo įrenginys špas atitinka Direktyvą 2014/53/ES. Visas ES atitikties deklaracijos tekstas pereinamas šiuo interneto adresu: https://www.denso.com/global/en/contact-us/doc/
Latvian	Ar šis DENSO CORPORATION deklarē, ka radioiekārtas atbilst Direktīvai 2014/53/ES. Pilns ES atbilstības deklarācijas teksts ir pieejams šādā interneta vietnē: https://www.denso.com/global/en/contact-us/doc/
Polish	DENSO CORPORATION niniejszym oświadczam, że typ urządzenia radiowego jest zgodny z dyrektywą 2014/53/UE. Pełny tekst deklaracji zgodności UE jest dostępny pod następującym adresem internetowym: https://www.denso.com/global/en/contact-us/doc/
Icelandic	Hér með lýsir DENSO CORPORATION yfir því að er í samræmi við grannskoðar og aðrar kröfur, sem gerðar eru í tilskipun 2014/53/EU. Samræmisvillifránging er önnug aðgengileg á eftirfarandi vefstöðu: https://www.denso.com/global/en/contact-us/doc/
Norwegian	DENSO CORPORATION erklærer at er i overensstemmelse med direktiv 2014/53/EU. Samsvarserklæringen i fulltekst er tilgjengelig på følgende internetadresse: https://www.denso.com/global/en/contact-us/doc/

Bulgarian	С наставката DENSO CORPORATION декларира, че този тип радиосъоръжения е в съответствие с Директива 2014/53/ЕС. Цялостният текст на ЕС декларацията за съответствие може да се намери на следния интернет адрес: https://www.denso.com/global/en/contact-us/doc/
Romanian	Prin prezenta, DENSO CORPORATION declară că tipul de echipamente radio este în conformitate cu Directiva 2014/53/UE. Textul integral al declarației UE de conformitate este disponibil la următoarea adresă internet: https://www.denso.com/global/en/contact-us/doc/
Croatian	DENSO CORPORATION ovime izjavljuje da je radijska oprema spa u skladu s Direktivom 2014/53/EU. Cjeloviti tekst EU izjave o sukladnosti dostupan je na sljedećoj internetskoj adresi: https://www.denso.com/global/en/contact-us/doc/
Serbian	Ovimе, DENSO CORPORATION izjavljuje da je radio oprema tip u skladu sa Direktivom 2014/53/EU. Cео tekst EU deklaracije o usklađenosti dostupan je na sledećoj internet adresi: https://www.denso.com/global/en/contact-us/doc/
Catalan	Amb aquest document, DENSO CORPORATION declara que el tipus d'equipament radioelèctric es conforme a la Directiva 2014/53/UE. El text complet de la declaració UE de conformitat està disponible en la següent adreça d'Internet: https://www.denso.com/global/en/contact-us/doc/
Turkish	İşbu belge, DENSO CORPORATION'ün selsiz ekipman tipini 2014/53/AB sayılı Direktif'e uygun olduğunu beyan eder. AB uyumluluk beyanının tam metni aşağıdaki internet adresinde mevcuttur: https://www.denso.com/global/en/contact-us/doc/

INFORMATIONS SUR L'IMPORTATEUR

United Kingdom	Subaru (UK) Ltd	The Gate, International Drive, Solihull, B90 4WA, United Kingdom
Ireland	I.M. Automotive Ltd	IM House, NVD Complex, Browns Barn, Baldonnell, Co. Dublin, D22 AV20
Netherlands	N.V. Subaru Benelux	Zwarteweg 88, 1431 VM AALSMEER, THE NETHERLANDS
Belgium	N.V. Subaru Benelux	Leuvensesteenweg 555 B/1, 1930 Zaventem, Belgium
Luxembourg	N.V. Subaru Benelux	Leuvensesteenweg 555 B/1, 1930 Zaventem, Belgium
France	SUBARU FRANCE S.A.S.	P.A. les Bethunes, 1, avenue de Fief, BP 432 Saint-Ouen l'Aumone, 95005 Cergy-Pontoise, France
Andorra	SUBARU FRANCE S.A.S.	P.A. les Bethunes, 1, avenue de Fief, BP 432 Saint-Ouen l'Aumone, 95005 Cergy-Pontoise, France
Sweden	Subaru Nordic AB	Starrvägen 15 232 61 ARLÖV, Sweden
Denmark	Subaru Nordic AB	Starrvägen 15 232 61 ARLÖV, Sweden
Finland	Subaru Nordic AB	Starrvägen 15 232 61 ARLÖV, Sweden
Germany	SUBARU Deutschland GmbH	Emil-Frey-Strasse 6, 61169 Friedberg, Germany
Greece	PLEIADES MOTORS SA	286, Kifissias Ave., Chalandri 15232, Greece
Italy	Subaru Italia S. p. A.	20156 MILANO - Via Montefeltro, 6/A, Italia
Canary islands	SUBARU ESPAÑA S.A	Avenida de Bruselas No. 32, 28108 Alcobendas Madrid, Spain
Spain	SUBARU ESPAÑA S.A	Avenida de Bruselas No. 32, 28108 Alcobendas Madrid, Spain
Malta	Liaco Limited	Lia buildings, Triq il-Mosta, Lija LJA9012, Malta
Estonia	Subaru Nordic AB	Starrvägen 15 232 61 ARLÖV, Sweden
Hungary	Emil Frey Import Kft.	Mogyoródi út 34-40, 1149, Budapest, Hungary
Slovakia	Mikona s.r.o.	Vajnorska 129, 831 04 Bratislava, Slovakia
Czech Republic	SUBARU ČR, s.r.o.	Pekarska 5, 155 00 Prague 5, Czech Republic

Slovenia	Subaru Italia S. p. A.	20156 MILANO - Via Montefeltro, 6/A, Italia
Lithuania	Subaru Nordic AB	Starrvägen 15 232 61 ARLÖV, Sweden
Latvia	Subaru Nordic AB	Starrvägen 15 232 61 ARLÖV, Sweden
Cyprus	A. Stephanides & Son Automotive Ltd.	92 Athalassas Avenue, Strovolos 2024, Nicosia, Cyprus
Poland	Subaru Import Polska sp. z o.o.	ul. Josepha Conrada 51, 31-357 Kraków, Poland
Iceland	BL ehf.	Sævarhöfða 2 – 110 Reykjavík, Iceland
Norway	Subaru Norge AS	Masteveien 4, Skytta, Kingdom of Norway
Bulgaria	Subaru Italia S. p. A.	20156 MILANO - Via Montefeltro, 6/A, Italia
Montenegro	NC.Kattamis(Serbia Montenegro)Ltd.,	59 Ayiou Nicplaou Str, Engomi, Nicosia, Republic of Cyprus
Croatia	Subaru Italia S. p. A.	20156 MILANO - Via Montefeltro, 6/A, Italia
Austria	Subaru Österreich	Michael-Walz-Gasse 18C 5020 Salzburg
Liechtenstein	SUBARU Schweiz AG	Emil-Frey-Strasse 2, CH-5745 Safenwil, Schweiz
Serbia	NC.Kattamis (Serbia Montenegro) Ltd.,	59 Ayiou Nicplaou Str, Engomi, Nicosia, Republic of Cyprus
Turkey	Bayrur Motorlu Vasitalar Ticaret A.Ş	Boyalı Köşk sok No:4/1 34345 Bebek Istanbul, Turkiye
Switzerland	SUBARU Schweiz AG	Emil-Frey-Strasse 2, CH-5745 Safenwil, Schweiz
Tahiti	Tahiti Automobiles	192, Avenue Georges Clemenceau – 98713 PAPEETE TAHITI
New Caledonia	ALMAMETO S.A	Complexe Edouard Pentecost - PK5 - BP 31280 , 98895 Nouméa Cedex, New Caledonia
Ukraine	Subaru Ukraine LLC	9F Esplanadnaya Street 20, Kiev 01601
Isle of Man	Subaru (UK) Ltd	The Gate International Drive Solihull B90 4WA, United Kingdom
Channel Islands	Subaru (UK) Ltd	The Gate International Drive Solihull B90 4WA, United Kingdom

INFORMATIONS TECHNIQUES

► Modèles pour le Royaume-Uni

Modèle : DNNS132/DNNS123

DENSO CORPORATION déclare par la présente que le type d'équipement radio est en conformité avec les exigences légales pertinentes.

Le texte complet de la déclaration de conformité du Royaume-Uni est disponible à l'adresse Internet suivante :

<https://www.denso.com/global/en/contact-us/doc/>

► Modèles pour le Paraguay

Model: DNNS125/DNNS130

Nombre del proveedor en Paraguay: Tokyo Motors S.A.
Dirección: Av. Eusebio Ayala No. 4649 Km. 5 1/2 Asunción, Paraguay

► Modèles pour la Jamaïque

This product has been Type Approved by Jamaica:
SMA – DNNS125/DNNS130

► Modèles pour l'Argentine

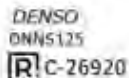

► Modèles pour Israël

מוצר :	מספר תא הטייס
סימן רשום :	DENSO
שם היבואן :	Japanauto- Israel Auto corp בע"מ
כתובת היבואן :	רח' המנשימים 6א, פתח תקווה, 8545 ישראל
ארץ ייצור :	ארצות הברית של אמריקה
דגם :	DNN5123/132
שנת ייצור :	ראח מוצר

מספר אישור 55-09982 התאמה טמטם משרד התקשורת.

מספר אישור 55-09722 התאמה טמטם משרד התקשורת.

חל איסור לבצע פעולות במכשיר שייש בהן כדי לשנות את תכונותיו האלקטרוניות של המכשיר, ובכלל זה שינויי תוכנה, החלפת אנטנה ממורית או הוספת אפשרות לחיבור לאנטנה חיצונית, בלא קבלת אישור משרד התקשורת, בשל החשש להפרעות אלקטרוניות.

► Modèles pour Taïwan

Model: DNN5123/DNN5125

取得審驗證明之低功率射頻器材，非經核准，公司、商號或使用者均不得擅自變更頻率、

加大功率或變更原設計之特性及功能。

低功率射頻器材之使用不得影響飛航安全及干擾合法通信。

經發現有干擾現象時，應立即停用，

並改善至無干擾時方得繼續使用。

前述合法通信，指依電信管理法規規定作業之無線電通信。

低功率射頻器材須忍受合法通信或工業、

科學及醫療用電波輻射性電機設備之干擾。

應避免影響附近雷達系統之操作。

高增益指向性天線只得應用於固定式點對點系統。

► **Modèles pour l'Ukraine**

модель:	DNNS123/DNNS125
Bluetooth:	смуга радіочастот: від 2402 до 2480 МГц максимальна вихідна потужність: 2.8 дБм або менше
WiFi:	смуга радіочастот: від 2412 до 2462 МГц максимальна вихідна потужність: 17.74 дБм або менше
	смуга радіочастот: від 5180 до 5240 МГц максимальна вихідна потужність: 7.33 дБм або менше
	смуга радіочастот: від 5745 до 5825 МГц максимальна вихідна потужність: 8.3 дБм або менше
модель:	DNNS132
NFC (ПРИЙМАТИ):	смуга радіочастот: 13.56 МГц
виробник:	DENSO CORPORATION
адреса:	1-1, Showa-cho, Kariya-shi, Aichi-ken, 448-8661 Japan



справжнім DENSO CORPORATION заявляє, що тип радіообладнання відповідає Технічному регламенту радіообладнання;
повний текст декларації про відповідність доступний на веб-сайті за такою адресою:
<https://www.denso.com/global/en/contact-us/doc/>

► **Modèles pour le Mexique**

- La operación de este equipo está sujeta a las siguientes dos condiciones: (1) es posible que este equipo o dispositivo no cause interferencia perjudicial y (2) este equipo o dispositivo debe aceptar cualquier interferencia, incluyendo la que pueda causar su operación no deseada.

Bluetooth



- Le nom de marque et les logos Bluetooth® sont des marques déposées propriété de Bluetooth SIG, Inc. Toute utilisation de ces marques par SUBARU CORPORATION et DENSO Corporation fait l'objet d'une licence. Les autres marques de commerce et noms de commerce appartiennent à leurs propriétaires respectifs.

iPhone/iPod

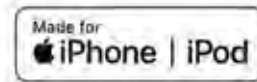

- L'utilisation du badge Made for Apple signifie qu'un accessoire a été conçu pour se connecter spécifiquement au(x) produit(s) Apple identifié(s) sur le badge, et a été certifié par le développeur pour répondre aux normes de performance Apple. Apple ne peut pas être tenu responsable du fonctionnement de ce dispositif ou de sa conformité aux normes de sécurité et de réglementation.
- Veuillez noter que l'utilisation de cet accessoire avec un produit Apple risque d'affecter les performances sans fil.
- iPhone, iPod, iPod classic, iPod nano, iPod touch, Lightning et App Store sont des marques déposées de Apple Inc., enregistrées aux États-Unis et dans d'autres pays et régions.

Apple CarPlay



- L'utilisation du logo Apple CarPlay signifie qu'une interface utilisateur de véhicule répond aux normes de performance Apple. Apple ne peut pas être tenu responsable du fonctionnement de ce véhicule ou de sa conformité aux normes de sécurité et de réglementation. Veuillez noter que l'utilisation de ce produit avec un iPhone ou un iPod peut affecter les performances sans fil.
- Apple, iPhone, iPod, iPod touch et Apple CarPlay sont des marques d'Apple Inc., enregistrées aux États-Unis et dans d'autres pays et régions.

Android Auto

androidauto

- Android Auto est une marque de Google LLC.

Gracenote

- Gracenote, le logo et le sigle Gracenote sont soit une marque de commerce déposée, soit une marque de commerce de Gracenote, Inc. aux États-Unis et/ou dans d'autres pays.

gracenote
a nielsen company

AUTRES

- what3words® est une marque de what3words Limited.
- © 1982-2013, QNX Software Systems Limited. Tous droits réservés.
- Cinema est une marque déposée de Cinema GmbH, Karlsruhe. Veuillez vous rendre sur <http://www.cinema.com>

COMMENT OBTENIR LE CODE SOURCE À L'AIDE DE L'OPEN SOURCE

Ce produit contient un logiciel libre d'accès/open source (Free/Open Source Software ou FOSS).

Les informations de licence et/ou le code source de ce FOSS sont disponibles à l'adresse URL suivante.

<https://www.denso.com/global/en/opensource/ivi/subaru/>

QUE FAIRE SI...

GUIDE DE DÉPANNAGE

GUIDE DE DÉPANNAGE COURANT DE CE SYSTÈME

Symptôme	Cause	Action
L'écran tactile ne répond pas en cours de fonctionnement.	Une erreur s'est produite dans le système.	Maintenez la molette « VOLUME » enfoncée pendant au moins 10 secondes afin de réinitialiser le système.
Le son s'arrête brusquement.		
Seul l'arrière-plan s'affiche à l'écran et aucun icône n'apparaît.		
Le son de la radio ou du support connecté cesse de fonctionner.	Lorsque Apple CarPlay/Android Auto est utilisé, une application smartphone, telle qu'un appareil photo, est utilisée.	Quittez Apple CarPlay/Android Auto ou l'application smartphone utilisée.

TÉLÉPHONE

En cas de problème avec le système mains libres ou un téléphone Bluetooth, vérifiez d'abord le tableau ci-dessous.

► Lors de l'utilisation du système mains libres avec un téléphone Bluetooth

Symptôme	Cause possible	Solution	Page	
			Téléphone portable	Ce système
Le système mains libres ou le téléphone Bluetooth ne fonctionne pas.	Il est possible que le téléphone Bluetooth connecté ne soit pas un téléphone portable Bluetooth compatible.	Pour obtenir une liste de téléphones Bluetooth spécifiques dont le fonctionnement a été confirmé sur ce système. Veuillez contacter votre concessionnaire local pour organiser une démonstration afin de vérifier si votre téléphone peut ou non être jumelé avec le véhicule.	*	77
	La version Bluetooth du téléphone portable connecté est peut-être plus ancienne que la version spécifiée.	Utilisez un téléphone portable avec une version Bluetooth 2.1 ou supérieure. Recommandé: Ver. 5.0* ¹ /Ver. 4.2* ² ou ultérieure	*	77

* : Pour des détails, reportez-vous au manuel du propriétaire fourni avec le téléphone portable.

*¹: Système avec affichage 11,6 pouces/système avec affichage 11,6 pouces et navigation

*²: Système avec double affichage 7,0 pouces

► Lors de l'enregistrement/la connexion d'un téléphone portable

Symptôme	Cause possible	Solution	Page	
			Téléphone portable	Ce système
Un téléphone portable ne peut pas être enregistré.	Un mot de passe incorrect a été saisi sur le téléphone portable.	Saisissez le mot de passe correct sur le téléphone portable.	*	-
	L'opération d'enregistrement n'a pas été terminée sur le téléphone portable.	Terminez l'opération d'enregistrement sur le téléphone portable (approuvez l'enregistrement sur le téléphone).	*	-
	Les anciennes informations d'enregistrement restent dans ce système ou sur le téléphone portable.	Supprimez les informations d'enregistrement existantes dans ce système et sur le téléphone portable, puis enregistrez le téléphone portable que vous souhaitez connecter à ce système.	*	86
Aucune connexion Bluetooth ne peut être établie.	Un autre téléphone Bluetooth est déjà connecté.	Connectez manuellement le téléphone portable que vous souhaitez utiliser à ce système.	-	83
	La fonction Bluetooth n'est pas activée sur le téléphone portable.	Activez la fonction Bluetooth sur le téléphone portable.	*	-

* : Pour des détails, reportez-vous au manuel du propriétaire fourni avec le téléphone portable.

► Lors du passage/de la réception d'un appel

Symptôme	Cause possible	Solution	Page	
			Téléphone portable	Ce système
Aucun appel ne peut être passé/reçu.	Votre véhicule se trouve dans une zone « Pas de service ».	Déplacez-vous jusqu'à une zone de service.	-	-

► **Lors de l'utilisation du répertoire**

Symptôme	Cause possible	Solution	Page	
			Téléphone portable	Ce système
Les données du répertoire ne peuvent pas être transférées automatiquement.	La version du profil du téléphone portable connecté n'est peut-être pas compatible avec le transfert des données du répertoire.	Pour obtenir une liste de téléphones Bluetooth spécifiques dont le fonctionnement a été confirmé sur ce système. Veuillez contactez votre concessionnaire local pour organiser une démonstration afin de vérifier si votre téléphone peut ou non être jumelé avec le véhicule.	*	77
	La fonction de transfert automatique des contacts sur ce système est désactivée.	Activez la fonction de transfert automatique des contacts sur ce système.	-	87

* : Pour des détails, reportez-vous au manuel du propriétaire fourni avec le téléphone portable.

► Lorsque vous utilisez la fonction de messagerie Bluetooth*

* : Cette fonction est indisponible dans certains pays/certaines zones.

Symptôme	Cause possible	Solution	Page	
			Téléphone portable	Ce système
Les messages ne peuvent pas être visualisés.	Le transfert de message n'est pas activé sur le téléphone portable.	Activez le transfert de message sur le téléphone portable (approuvez le transfert de message sur le téléphone).	*	-

* : Pour des détails, reportez-vous au manuel du propriétaire fourni avec le téléphone portable.

► **Dans d'autres situations**

Symptôme	Cause possible	Solution	Page	
			Téléphone portable	Ce système
Bien que toutes les mesures imaginables aient été prises, l'état du symptôme ne change pas.	Le téléphone portable n'est pas suffisamment proche de ce système.	Rapprochez le téléphone portable de ce système.	-	-
	Le téléphone portable est la cause la plus probable du symptôme.	Éteignez le téléphone portable, retirez et réinstallez le bloc-batterie, puis redémarrez le téléphone portable.	*	-
		Activez la connexion Bluetooth du téléphone portable.	*	-
		Arrêtez le logiciel de sécurité du téléphone portable et fermez toutes les applications.	*	-
		Avant d'utiliser une application installée sur le téléphone portable, vérifiez soigneusement sa source et la manière dont son fonctionnement risque d'affecter ce système.	*	-

* : Pour des détails, reportez-vous au manuel du propriétaire fourni avec le téléphone portable.

APPLICATIONS

Si un problème se produit lors de l'utilisation d'une fonction d'application, reportez-vous au tableau suivant.

Symptôme	Cause possible	Solution	Page	
			Téléphone portable	Ce système
La fonction d'Apple CarPlay ne peut pas être activée. (système avec affichage 11,6 pouces/système avec affichage 11,6 pouces et navigation uniquement)	Il se peut que la fonction Apple CarPlay du téléphone portable connecté n'ait pas été activée.	Activez Apple CarPlay du téléphone portable.	*	-

*: Pour des détails, reportez-vous au manuel du propriétaire fourni avec le téléphone portable.

MISE À JOUR DU SYSTÈME*

*: Cette fonction est indisponible dans certains pays/certaines zones.

Si un problème se produit lors d'une tentative de mise à jour du système, reportez-vous au tableau suivant.

Symptôme	Cause	Solution
« A software download error occurred. Please try again. (Une erreur de téléchargement du logiciel s'est produite. Recommencez.) » s'affiche.	L'heure à laquelle l'horloge est réglée et l'heure réelle diffèrent considérablement.	Réglez l'horloge à la bonne heure. <ul style="list-style-type: none"> • Système avec affichage 11,6 pouces et navigation: Déplacez le véhicule dans une zone où la réception des signaux GPS est bonne. • Système avec affichage 11,6 pouces: Déplacez le véhicule dans une zone où la qualité de réception des téléphones mobiles est bonne.
	Une erreur s'est produite au niveau du serveur. (Le serveur est temporairement indisponible pour des raisons de maintenance, etc.)	Attendez que le fonctionnement normal du serveur soit rétabli.
« No server response. Please try again. (Le serveur ne répond pas. Recommencez.) » s'affiche.	La connexion entre le système et le point d'accès Wi-Fi® est faible ou a été perdue.	Connectez le système au point d'accès Wi-Fi® à nouveau et effectuez la mise à jour dans une zone où le niveau de bruit dû aux parasites d'origine électrique est faible.
	La communication entre le point d'accès Wi-Fi® et le serveur a été perdue.	Vérifiez que le point d'accès Wi-Fi® peut se connecter à internet et effectuez la mise à jour dans une zone où le niveau de bruit dû aux parasites d'origine électrique est faible.

Symptôme	Cause	Solution
« Connection failed. Unable to check for updates because no active internet connection has been detected. (Echec de la connexion. Impossible de rechercher les mises à jour car aucune connexion Internet active n'a été détectée.) » s'affiche.	La connexion entre le système et le point d'accès Wi-Fi® est faible ou a été perdue.	Connectez le système au point d'accès Wi-Fi® à nouveau et effectuez la mise à jour dans une zone où le niveau de bruit dû aux parasites d'origine électrique est faible.

MISE À JOUR DES CARTES (SELON MODÈLES)

Si un problème se produit lors d'une tentative de mise à jour cartographique, reportez-vous au tableau suivant.

► Erreurs lors de la mise à jour via USB

Code d'erreur	Cause	Solution
« Installation Failed (1) (Échec de l'installation (1)) »	Échec de la lecture des données sur le périphérique de stockage USB.	Débranchez et rebranchez le périphérique de stockage USB, vérifiez qu'il est correctement branché, et essayez d'effectuer la mise à jour à nouveau.
« Installation Failed (2) (Échec de l'installation (2)) »	Une corruption des données présentes sur le périphérique de stockage USB a été détectée.	Essayez d'effectuer la mise à jour à nouveau. Si la même erreur est détectée, téléchargez les données de mise à jour cartographique à nouveau, copiez-les sur un autre périphérique de stockage USB et essayez d'effectuer la mise à jour à nouveau.
« Installation Failed (5) (Échec de l'installation (5)) »	Une erreur a été détectée dans les données système lors de la réalisation de la mise à jour.	Essayez d'effectuer la mise à jour à nouveau. Si la même erreur est détectée, téléchargez les données de mise à jour cartographique à nouveau, copiez-les sur un autre périphérique de stockage USB et essayez d'effectuer la mise à jour à nouveau.
« Installation Failed (X) (Échec de l'installation (X)) »	Une erreur inconnue s'est produite.	Essayez d'effectuer la mise à jour à nouveau. Si la même erreur est détectée, contactez votre concessionnaire SUBARU.

► Erreurs lors de la mise à jour via Wi-Fi®

Code d'erreur	Cause	Solution
#6	Erreur de communication avec le serveur	Rendez-vous dans un endroit où le statut de communication est bon, puis tentez à nouveau de procéder à la mise à jour.
404	Le numéro d'identification du système de l'affichage des informations central n'est pas enregistré sur le serveur.	Contactez votre concessionnaire SUBARU.
XXX (nombre/ code à trois chiffres)	Une erreur s'est produite avec le serveur connecté.	Patiencez quelques instants et essayez d'effectuer la mise à jour à nouveau. Si la procédure de mise à jour échoue à nouveau, contactez votre concessionnaire SUBARU.

INDEX

A

Android Auto	129
Appel sur un téléphone Bluetooth	108
Via la liste d'appels récents	108
Via la liste de contacts	110
Via la liste de favoris	109
Via le clavier	110
Apple CarPlay	125
Audio Bluetooth	153
AUX	157

B

Barre d'état	71
Bluetooth	76
Enregistrement d'un dispositif Bluetooth	76
Profils	77

C

Commandes au volant	165
---------------------------	-----

D

DAB	144
Données cartographiques	176

E

Écran initial	64
---------------------	----

F

Fonctionnement de l'écran de carte	178
Affichage de la position actuelle	178
Échelle de carte	179
Orientation de la carte	180
Fonctionnement de l'écran tactile	67
Fonctionnement de la radio	141
DAB	144
Radio AM/FM	141
Fonctionnement des médias	148
Audio Bluetooth	153
AUX	157
iPod/iPhone	151
Périphérique de stockage USB	148
Fonctions liées au guidage d'itinéraire	191, 196

G

GPS	202
Limitations	202
Guidage d'itinéraire	193
Guide de dépannage	223

I

Informations relatives à l'écran de carte	182
Informations routières	182
iPod/iPhone	151

L

Liste des commandes	208
---------------------------	-----

M

Manipulation de l'écran tactile	66
Message téléphonique Bluetooth	115
Messages de guidage vocal types	199
Mise à jour des cartes SUBARU	174

O

Opération de recherche	186
------------------------------	-----

P

Paramétrage des favoris	188
Paramètres	75
Généraux	91
Navigation	200
Radio	99
Son	98
Téléphone	79
Paramètres de navigation	200
Paramètres de son	98
Paramètres de téléphone	79
Paramètres des points mémoire	188
Paramètres généraux	91
Parler dans un téléphone Bluetooth	112
Périphérique de stockage USB	148
Profil conducteur	25, 46, 88

R

Radio AM	141
Radio FM	141
Réception sur un téléphone Bluetooth	111
Appels entrants	111
Recherche de destination	186
Réglage d'écran	71
Mode jour et nuit	71
Réglage de la luminosité	71

S

Saisie de lettres, chiffres/Écran de liste	68
Fonctionnement de l'écran de liste	70
Saisie de lettres/chiffres	68
Systeme de reconnaissance vocale	206
Systeme mains libres	104

U

Utilisation de l'écran d'accueil	72
Ajout d'icônes de raccourcis	72
Déplacement/suppression d'icônes de raccourcis	73